

Palan manuel Rema spectacle type BLACKLINE

Le palan manuel spectacle est conçu pour une utilisation intensive, il est robuste et ergonomique. CAGE NOIRE

Caractéristiques

- Faible force manuelle en pleine charge grâce aux roulements améliorés.
- Double frein pour une sécurité élevée.
- Disques de frein sans amiante.
- Crochet inférieur et supérieur avec linguets de sécurité robustes.
- Chaîne de levage galvanisée à haute résistance grade 8 suivant EN 818-7.
- Chaîne de manoeuvre zinguée.
- Carter en acier, finition NOIRE époxy.



Livraison standard:

- Hauteur de levé 10m ou 15m.

Options

- hauteurs de levée et de commande à spécifier à la demande.
- Bacs à chaîne pour les palans jusqu'à 10 m.

Marquage: Selon la norme, Marqué CE

Norme: EN 13157, EN 818-7

Sélectionnez une ligne dans le tableau ci-dessous, puis cliquez sur "Ajouter à votre demande".

Réf.	Code	CMU kg	Modèle	Chaîne de levage mm	Chaîne de manoeuvre mm	Nombre de brins	Hauteur de construction mm	effort sur chaîne de manoeuvre max. kg	A mm	B mm	C mm	D mm	H mm	Poids kg
0171000	8717365118289	250	X- LINE/250KG/BLACK	4.0 x 12	5.0 x 23.7	1	280	23,5	108	106	20	30	280	6
0171001	8717365118296	500	X- LINE/500KG/BLACK	5.0 x 15	5.0 x 23.7	2	280	24,9	130	128	22	34	280	9

1

Ajouter à votre demande

info / pièces détachées

info / pièces détachées

selectionner ▼

Télécharger

250-500 kg

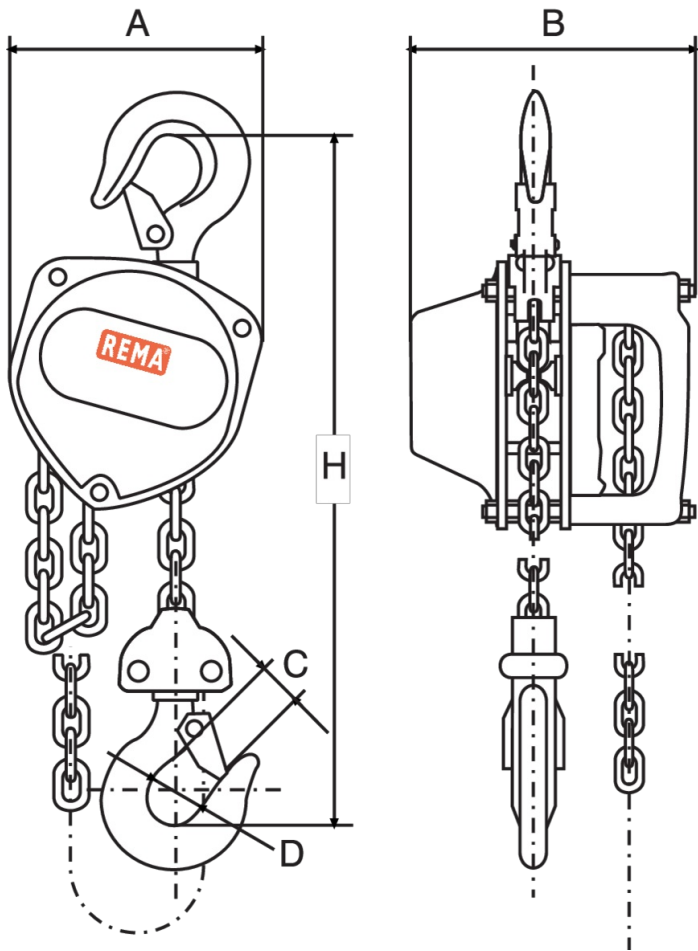

REMA Holland b.v.
Galjoenweg 47
6222 NS
Maastricht

PO Box 4303
6202 VA Maastricht

COC: 146 25 774

+31 [0]43 363 1777
info@rema.eu