



maxilift
 NH Next Hydraulics®

Maxilift est une grue légère, spécifique, hi-tech, moderne et facile à utiliser. Grâce à sa conception modulaire elle est la solution idéale dans diverses applications et plusieurs secteurs industriels.

Maxilift is een lichte, goed doordachte hi-tech kraan, modern en gebruikersvriendelijk. Dankzij het productie concept en modulaire bouw, is het de ideale hulp voor vele toepassingen en werkgebieden.

FRA/OLA MPD.189 Maxilift preliminary - 12/18

MAXIJIB. EXTENDED HORIZONS



Technical data not binding
 Datos técnicos no vinculantes

MAXIJIB. EXTENDED HORIZONS

Maxilift: une vaste gamme de grues télescopiques pour installation sur véhicules légers et ultralégers.

Maxilift: een uitgebreid programma van compacte T-kranen, ideaal voor montage op lichte bedrijfswagens en aanhangwagens.

maxilift
 NH Next Hydraulics®

www.maxiliftcrane.com | www.nexthydraulics.com

Maxilift: les avantages

- Possibilité d'installation à l'intérieur de la carrosserie en différents endroits, permettant d'avoir plus d'espace de chargement.
- Excellent rapport poids grue / capacité de levage.
- Possibilité de choisir parmi divers systèmes de sécurité de pointe pour le même modèle de grue.
- Progressivité, précision et fluidité des mouvements dans tout l'aire de chargement.
- Construction soignée et protection anti corrosion.
- La plus grande gamme de modèles et versions qui permet à l'utilisateur de configurer sa grue selon ses exigences de travail.
- Possibilité d'équiper les grues avec des radiocommandes efficaces, et faciles à utiliser.

Voordelen van Maxilift:

- *Eenvoudig te monteren op verschillende posities van de laadbak, zonder veel laadruimte te verliezen.*
- *Uitstekende verhouding tussen kraangewicht en hefvermogen.*
- *Mogelijkheid om de kraanmodellen van verschillende hi-tech beveiligingen te voorzien.*
- *Heel geleidelijk en eenvoudig te bewegen in het volledige kraanbereik.*
- *Uitstekende bescherming tegen roest en nauwkeurige eind-lakkering.*
- *Het breedste scala van modellen en versies ter wereld, zodat er altijd wel een uitvoering leverbaar is voor uw specifieke wensen.*
- *Mogelijkheid van betrouwbare, efficiënte en gebruiksvriendelijke afstandsbedieningen.*

NH Next Hydraulics®
 RAISE YOUR EXPECTATIONS

Next Hydraulics s.r.l.

Via Mediterraneo, 6 - 42022 Boretto (Reggio Emilia) - Italy • tel. +39 0522.963.008 - fax +39 0522.963.039
 sales@maxiliftcrane.com - info@maxiliftcrane.com • www.maxiliftcrane.com - www.nexthydraulics.com



NH Next Hydraulics®

NH Next Hydraulics®
 RAISE YOUR EXPECTATIONS

Les grues Maxilift représentent l'équilibre parfait entre compacité et hautes performances. Les nouvelles versions équipées avec Jib, sont idéales pour l'installation sur les véhicules légers et moyens, et permettent à l'opérateur de travailler en hauteur et dans des espaces étroits avec une précision et une sécurité élevées. Het Maxilift leveringsprogramma vertegenwoordigt de perfecte balans tussen compactheid en hoge prestaties. De nieuwe versies uitgerust met een Jib-functie, ideaal voor installatie op lichte en middelzware voertuigen, stellen de machinist in staat om op hoogte en in krappe ruimtes met uiterste precisie en veiligheid te werken.



Unité Jib amovible (possibilité de travailler avec ou sans Jib)
Verwijderbare Jib-eenheid (de laadkraan kan met of zonder Jib werken)

Rallonges avec jeu réduit et patins réglables pour réduire les oscillations
Giekdelen met verminderde speling en verstelbare glijblokken aan de zijkant om zijfluctuaties te verminderen

Porte-tuyaux latéraux compacts et robustes
Compacte zijdelingse slanggeleiding in robuuste constructie

Limiteur de moment avec capteur de pression pour grue et Jib
Sensoren voor lastbegrenzer op kraan en Jib

La grue avec Jib peut être mise en position de transport transversalement au véhicule
De kraan met Jib kan dwars op het voertuig worden opgevouwen



Console/Contrôle

- Distributeur proportionnel à 6 fonctions avec radiocommande multifonctions standard
- Unité de contrôle électronique CAN BUS
- Afficheur de contrôle des fonctions de la grue
- Afficheur de contrôle spécifique pour un monitoring efficace de la stabilité du véhicule
- Tourelle lampe clignotante
- Emetteur avec console en bandoulière légère et fonctionnelle, simple à utiliser

Console/Control

- Proportionele bediening met 6 functies en standaard multifunctionele-afstandsbediening
- CAN-BUS elektronische besturingseenheid
- Display voor weergave kraanfunctionaliteit
- Speciaal display voor duidelijke stabiliteitscontrole
- Statief met zwaailicht
- Zenderunit met een lichte en functionele schouderconsole, comfortabel en gebruiksvriendelijk

Abaques de charge Heftabellen

ML 380.4H + FLY JIB

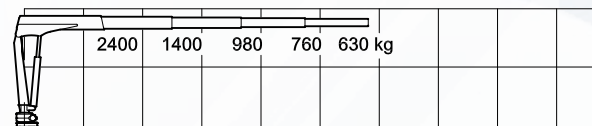
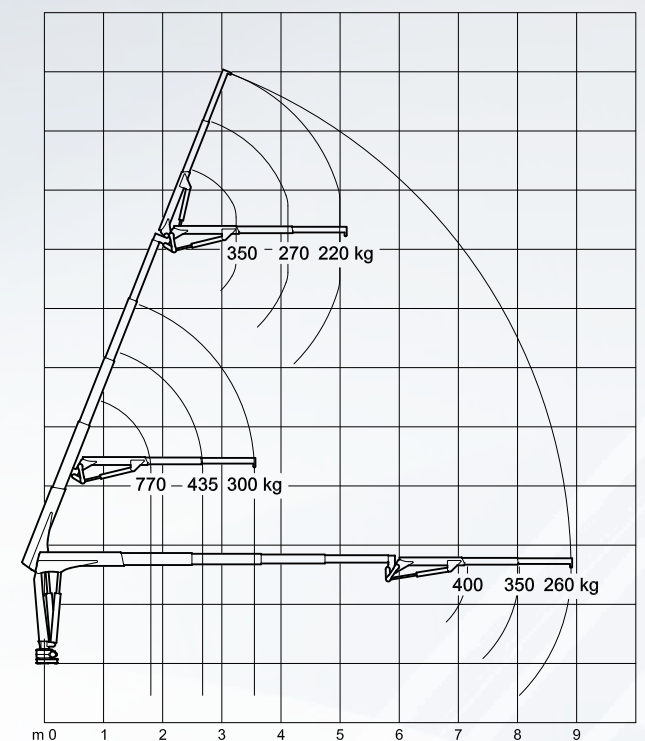

ML 380.4H : Capacité de levage grue sans Jib / Kraan capaciteit zonder Jib

ML 510L.4H + FLY JIB

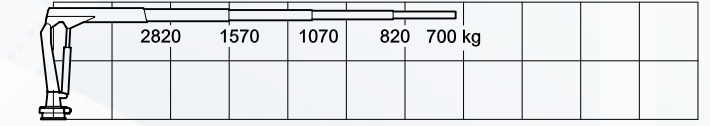
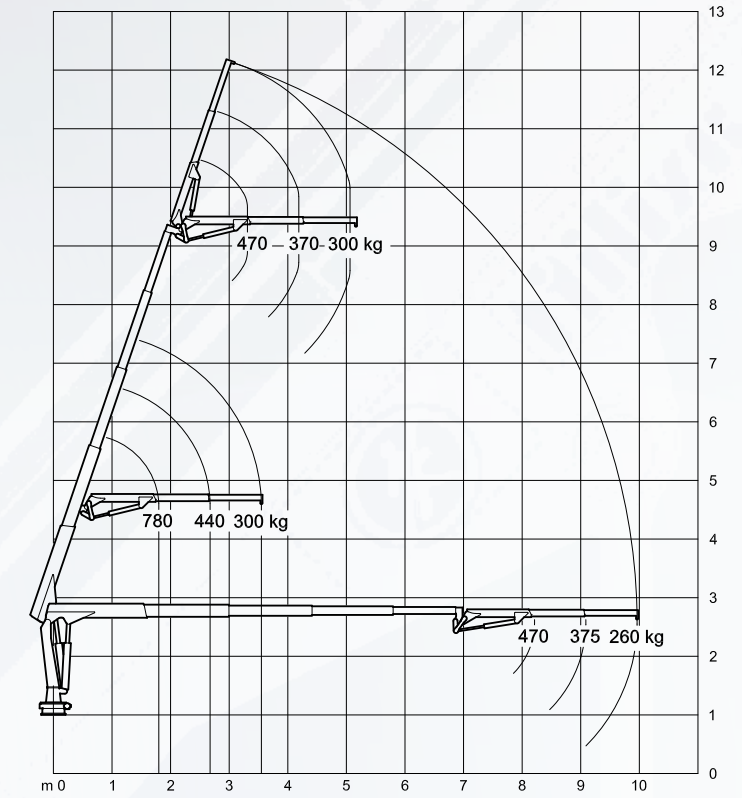

ML 510L.4H : Capacité de levage grue sans Jib / Kraan capaciteit zonder Jib

Donnees techniques / Technische gegevens		ML 380.4H + FLY JIB	ML 510L.4H + FLY JIB
Capacité de levage / Hefvermogen	kNm	31,5 37 (Sans Jib - Zonder Jib)	39,2 48 (Sans Jib - Zonder Jib)
N° de rallonges standard Grue / Jib / Standaard giekdelen Kraan / Jib	nr.	4H + 2H	4H + 2H
Longueur de flèche standard / Standaard bereik	m	8,9 5,79 (Sans Jib - Zonder Jib)	10 6,83 (Sans Jib - Zonder Jib)
Angle de rotation / Zwenkhoek	°	360	330
Devers maximal / Maximale zwenk helling	°	5	5
Couple de rotation / Zwenk koppel	kNm	4,8	8
Hauteur de levage max. à partir de l'embase / Max. hef hoogte vanaf het kraanframe	m	10 7 (Sans Jib - Zonder Jib)	11 8 (Sans Jib - Zonder Jib)
Débit prescrit / Geadviseerde olie hoeveelheid	l/min	15	18
Pression max. d'utilisation / Maximale werkdruk	bar	230	230
Poids de la grue version de base / Kraan gewicht	kg	510 375 (Sans Jib - Zonder Jib)	700 565 (Sans Jib - Zonder Jib)
Poids embase avec 2 stabilisateurs à extension manuelle / Gewicht van frame met handmatig uitschuifbare steunpoten	kg	190	280
Poids embase avec 2 stabilisateurs à extension hydraulique / Gewicht van frame met hydraulisch uitschuifbare steunpoten	kg	--	310