

BANDEROLEUSE PALETTES SEMI-AUTO

Slim-WRAP2000B

Ce modèle est une machine **semi-automatique** pour emballer des charges palettisées avec du film étirable avec un plateau tournant d'une hauteur de seulement **26 mm**, qui permet d'éviter de fréquents impacts accidentels avec les fourches du chariot élévateur et une utilisation facile de la machine par transpalette traditionnel. Grâce à la présence des **rampes d'accès**, il est possible de charger les palettes de chaque côté (au moyen d'un transpalette) avec **accès à 270°**.

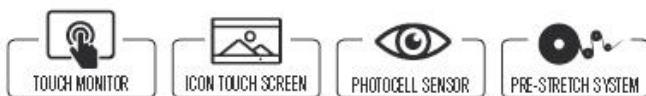
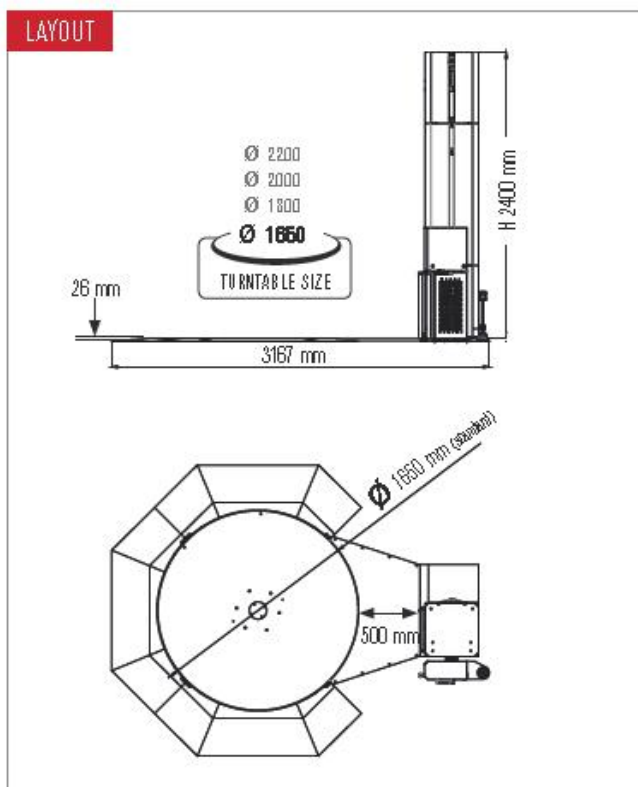

Chariot de pré étirage du film



Cellule de détection hauteur



Accès facile au transpalette



Ecran de contrôle 7.2"

LS Schneider PEPPERL+FUCHS

DIFFUSION PACKAGING INDUSTRIES

56 Allée des Charmilles 38510 ARANDON

Tél. 04 69 31 01 26 – Email : contact@dpi-emballages.fr – www.dpi-emballages.fr

S.A.R.L. AU CAPITAL DE 8 000 € - SIRET : 510 835 309 00046 – Code APE : 4669 B – N° TVA : FR 29 510 835 309

Caractéristiques :

- Structure de la machine en acier peinture époxy
- Colonne articulée à la base de la machine pour une installation rapide
- Transmission du chariot par une double chaîne d'entraînement
- Système de transmission du plateau tournant breveté
- Epaisseur du plateau tournant 26 mm
- Machine équipée un automate avec écran tactile 7,2''
- Dispositif d'arrêt d'urgence conforme à la réglementation CE
- Solutions aux erreurs indiquées par l'écran tactile, dépannage simplifié
- Démarrage, arrêt et réinitialisation activés par écran tactile ou bouton
- Chariot de pré étirage du film motorisé
- Bouton de réinitialisation de la machine en fonctionnement conforme à la réglementation CE
- Démarrage progressif et arrêt indexé du plateau tournant
- Statistiques, délais et nombre de palettes emballées
- Cycle d'emballage en mode manuel
- Redémarrage du cycle d'emballage après récupération d'erreur ou changement de rouleau de film étirable

Spécifications techniques :

2 Modèles disponibles	SLIM-WRAP 2000B	SLIM-WRAP 2020B
Dimensions machine	L 3167 x Larg 2420 x H 2400	L 2710 x Larg 2420 x H 2500
Poids	700 kg	700 kg
Diamètre table	Ø1650 mm	Ø1650 mm
Dimension maxi palette	1000 x 1200 H 2200 mm	1000 x 1200 H 2200 mm
Poids maxi palette	1200 kg	1200 kg
Vitesse table tournante	0 – 12 tr/mn	0 – 12 tr/mn
Vitesse chariot	0.1 à 5.9 m/mn	0.1 à 5.9 m/mn
Tension film	Pré étirage motorisé	Pré étirage motorisé – double moteur
Alimentation électrique	230 V – 50 htz	230 V – 50 htz
Puissance	1.25 kw	1.4 kw
Dimension maxi bobine film	H 500 mm – Ø 280 mm	H 500 mm – Ø 280 mm

Options :

- Colonne pour hauteur palette H : 2600 mm
- Presseur
- Cellule pour charge noir
- **Autres options sur demande**