

Serie Standard

Modello MTHA

Caratteristiche tecniche



- Finition extérieure satinée et finition intérieure BA
- Soudage TIG. Nettoyage mécanique de soudures
- Fond bombé avec bride centrale et tuyau avec une coude à 90°
- Vanne de vidange à boule ou papillon max DN 50 (2")
- Pieds soudés

- Acabado externo satinado y interno BA
- Soldadura TIG limpieza mecanica de las soldaduras
- Fondo combado con brida central y tubo de descarga con codo a 90°
- Valvula de descarga esférica o mariposa max. DN 50 (2")
- Patas inox soldada

- Oberfläche innen BA, außen satiniert, Domdeckel elektroliert
- Robotergeschweißte Nähte im WIG Verfahren, Schweißnähte gebeizt und passiviert
- Krumm Boden mit Flansch und Rohre mit Ellbogen zu 90°
- Ausladen mit Kugelhahn oder Scheibenhahn DN 50 (2")
- Angeschweißte Füße

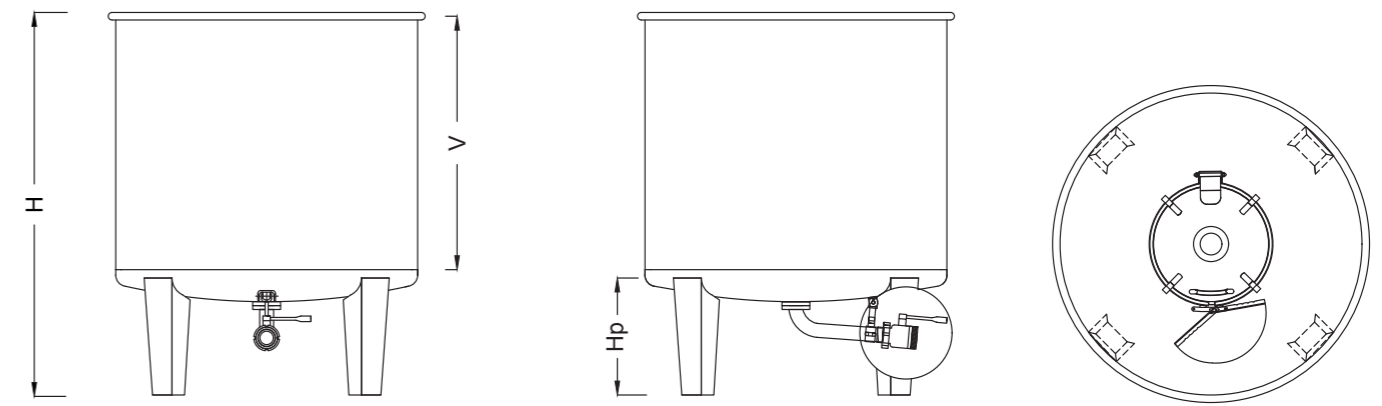

AISI 304
AISI 316 (optional)

Spessore 1,5mm
2,0mm (optional)
Thickness 1,5mm
2,0mm (optional)

Saldature TIG
Decapate e spazzolate
TIG Welding
Pickled and passivated

No impilamento
No stacking

Modello	Capacità lt.	Ø serbatoio	H Piede	H mm	V mm	Peso kg
MTHA500	467	1080	410	880	420	40
MTHA750	653	1080	410	1085	625	48
MTHA1000	913	1080	410	1370	910	60
MTHA1250	1222	1080	410	1710	1250	74
MTHA1500	1450	1080	410	1960	1500	85
---	---	---	---	---	---	---

particolari - specifics - détails - Detail - particolare



accessori - accessories - accessoires - zubehör - accesorios

