

TRACTEUR POUSSEUR P300 800 x 1200

TYPE DE MACHINE

Le P300 800 x 1200 est un chariot avec plateforme à propulsion électrique, alimenté par batteries rechargeables.

Il est dit à conducteur accompagnant, on le pilote à l'aide d'un timon articulé tout en marchant à côté de lui.

UTILISATION DE LA MACHINE

Il permet aux utilisateurs de se déplacer sans peine dans les allées même étroites, ou de déplacer les matériels désirés sans nuisance sonore. Le P300 800 x 1200 peut recevoir des charges, jusqu'à 760 Kg et sera la partenaire idéale pour les opérateurs qui font du picking ou de la préparation de palette.

FINITION

Fabriqué en acier avec une peinture poudrée noire.

COMMANDE DE LA MACHINE

Le tracteur suit le conducteur, et se manipule sans effort.

La direction est assurée par deux roues motrices et par action sur le timon.

Le timon de pilotage regroupe les inverseurs de déplacement, la commande de la vitesse, et un bouton de sécurité anti-écrasement.

Le voyant indicateur de l'état de charge des batteries est situé sur le corps de la machine.

Le timon est réglable en hauteur sur 3 positions afin de s'adapter parfaitement à la morphologie de l'utilisateur.

ALIMENTATION

Un des avantages de cette machine est d'avoir une batterie AGM (15Kg) ou au lithium (11Kg) interchangeable sans effort et sans outils particuliers. Cette batterie est d'ailleurs compatible avec beaucoup de versions de tracteur de la marque.



FICHE PRODUIT

CARACTÉRISTIQUES

Châssis	Acier peint
Entraînement	24V DC, 300W, 100 tr/min
Poids de la machine	115 kg
Poids de la remorque	750 kg
Batterie	Intégrée
Vitesse	Max. 5 km/h
Roues d'entraînement	Tout caoutchouc ø250x80 mm
Largeur	800 mm
Longueur	1543 mm
Hauteur	700-1275 mm
Plié	N/A
Niveau sonore	63,8 dB
À utiliser entre	-40 °C / 70 °C
Classe de protection	Machine IP44

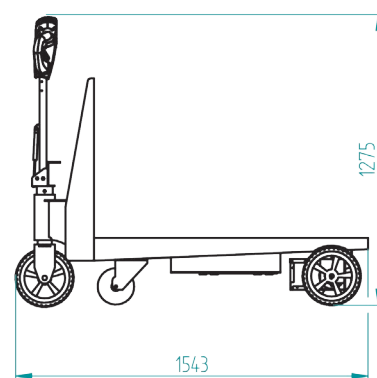
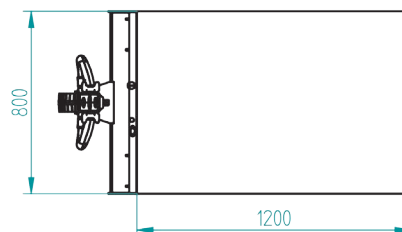

PUISSANCE DE TRACTION P300 800 X 1200 (EN KG)

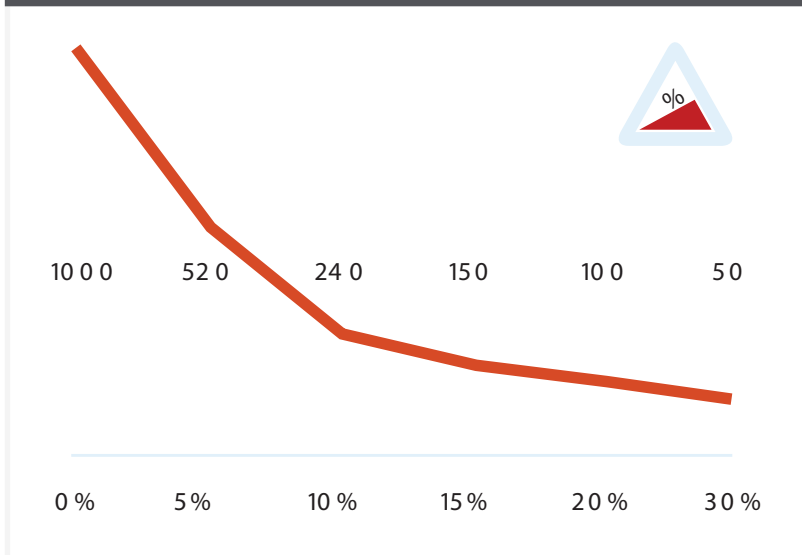

* Mesuré avec un chariot avec 2 roulettes pivotantes et 2 roulettes fixes
Ø roue : 160mm

ÉQUIPEMENT STANDARD

- Indicateur LED de la batterie LBF318-24V
- Chargeur 24V 2A avec câble de chargement
- Roue d'entraînement en caoutchouc
- Tête de timon réglable
- Système anti-écrasement
- 2 vitesses programmables
- Batterie 12V 20 Ah

Retrouvez-nous sur
www.liftop.fr



Contactez-nous
02 40 38 00 40

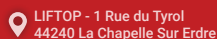
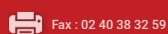

FICHE PRODUIT

OPTIONS

Chargeur de batterie 24V 5A

Batterie Lithium-Li-FePO4 25,6V-36Ah

Roue d'entraînement pneumatique

Roue d'entraînement tout caoutchouc

Roue d'entraînement non marquante

Frein de parking électromagnétique T1000

Klaxon 90 dB

Arrêt d'urgence complet

Signal acoustique pendant la conduite AV / AR

Interrupteur ON/OFF machine

Compteur horaire complet

Cadenas à code



GARANTIE
1 AN



- ✓ Conformité à la recommandation **CRAM R367**
- ✓ **Garantie 1 an** sur les pièces
- ✓ Conformité à la directive Machine et la norme **ISO 3691-5**

Retrouvez-nous sur
www.liftop.fr



Contactez-nous
02 40 38 00 40



info@liftop.fr



Fax : 02 40 38 32 59



LIFTOP - 1 Rue du Tyrol
44240 La Chapelle Sur Erdre

Liftop
MANUTENTION ERGONOMIQUE