

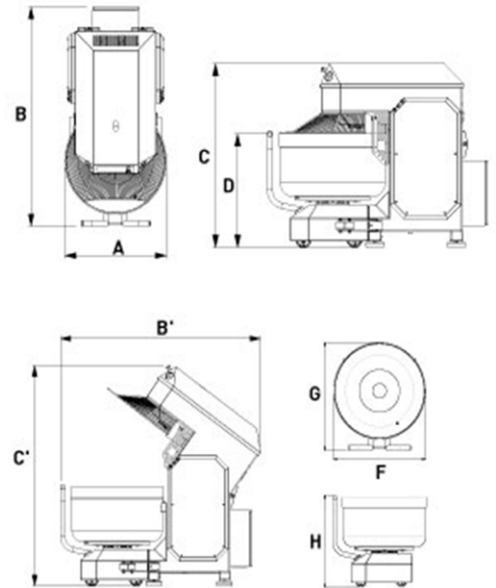

GAMME RENFORCÉE
STRENGTHED RANGE
Pour un travail jusqu'à 10h par jour
Operating time : up to 10h per day

PER240FE-CA

PERxFE-CA

2 vitesses synchronisées
 Basculement de la tête par vérin hydraulique
 Cuve et outil synchronisés
 Cuve inox entraînée amovible
 Extraction automatique du chariot de cuve à la fin du basculement de la tête
 Outil inox
 Grille de protection inox relevable
 Galets anti-déformation de cuve
 Bouchon de cuve
 Minuterie
 Programmable
 Tableau de commande digital
 Commandes automatiques ou manuelles

OPTIONS

- Corps de machine en inox
- Marche arrière
- Elévateur de cuve
- Doseur d'eau
- Cuve supplémentaire
- Racleur de cuve

PERxFE-CA

2 synchronised speeds
 Hydraulic cylinder for head tilting
 Synchronised tool and bowl
 Drawn removable stainless steel bowl
 Bowl trolley automatic extraction in the end of the head tilting
 Stainless steel tool
 Stainless steel raising safety grid
 Anti-strain travelling wheels for bowl
 Bowl tap
 Timer
 Programmable
 Digital control panel
 Manual or automatic control

OPTIONS

- Stainless steel body
- Bowl reverser switch
- Bowl lifter
- Water measurer
- Additional bowl
- Bowl scraper

PER120FE-CA
PER160FE-CA

Dimensions / Dimensions	PER120FE-CA	PER160FE-CA
A mm	870	870
B / B' mm	1785 / 1865	1785
C / C' mm	1415 / 1955	1415
D mm	875	875
F mm	870	870
G mm	965	965
H mm	900	900
Poids / Weight		
Machine complète / complete machine Kg	989	1010
Cuve+chariot / Bowl+Trolley Kg	228	249
Capacités / Capacities		
Cuve / Bowl (L)	187	250
Farine / Flour (kg)	De 2* à 80*	De 5* à 100*
Pâte / Dough (kg)	De 4.5* à 120*	De 7.5* à 160*
Puissance du moteur / Power motor		
1ère vitesse / 1st speed (Kw)	7	7
2ème vitesse / 2nd speed (Kw)	11	11
Puissance du système hydraulique / Hydraulic system power		
Cuve / Bowl (L)	1.5	1.5
Voltage / Voltage		
	TRI - 400V - 50/60Hz	

*sous réserve du respect de l'utilisation mentionnée / subject to the respect of the mentioned using