

CROWN

PTH 50

Série



Fonctionnel, robuste et fiable.

Le transpalette PTH 50 est la solide base de notre réputation. Crown est un des plus importants fabricants de chariots élévateurs électriques au monde. Nos clients attendent de nos produits robustesse, fonctionnalité et fiabilité à long terme ; le PTH 50 est la réponse parfaite à leurs attentes. Alors que nous vendons plus d'1,5 million d'unités à travers le monde, nous sommes conscients que chaque transpalette manuel vendue construit notre réputation. Nous mettons tout en œuvre pour créer des chariots de la plus haute qualité offrant une réelle valeur à long terme à nos clients. Nous réalisons parfaitement que l'achat d'un de nos transpalettes peut constituer une première expérience avec Crown ; nous avons à cœur d'en faire une expérience positive. C'est pourquoi chacun de nos chariots est doté d'un grand nombre de caractéristiques livrées en standard pour aider vos opérateurs à être toujours plus performants.



1 Poignée de commande multifonction avec position neutre

Quelques impulsions sur la large poignée de commande suffisent à obtenir une levée des fourches de 127 mm. Le sélecteur de commande très pratique peut être placé sur trois positions : levée, neutre, descente. La position neutre élimine les pressions de retour sur la pompe pour une plus grande liberté de mouvement au niveau de la poignée. Quelque soit le poids de la charge, la vitesse de descente est

contrôlée. Le timon est monté sur ressort et retrouve sa position verticale dès qu'il est relâché. L'épaisseur de la poignée et son dessin incliné assurent une conduite agréable et bien moins fatigante.



2 Bloc hydraulique : une fiabilité éprouvée

La pompe hydraulique sur un transpalette est un composant critique. Elle doit pouvoir effectuer des milliers de cycles de levée/descente tout en étant simple et peu coûteuse à entretenir. Le transpalette manuel PTH 50 Crown est testé pour travailler un minimum de 600 000 cycles. La pompe est un ensemble fermé, cela signifie qu'aucune pièce pouvant être cassée ou endommagée, telle que les soupapes et leviers, n'est exposée.



3 Fourches extrêmement robustes

Le profilé en « C » de la fourche est composé d'une pièce en acier formé avec des renforts métalliques aux endroits les plus soumis aux contraintes.



L'accent mis par Crown sur la fiabilité est encore plus évident dans le choix de barres de poussée carrées, plus robustes et plus résistantes comparées à d'autres types. Pour preuve la capacité nominale de charge maximale de 2 300 kg peut être levée par toutes les longueurs de fourches jusqu'à 2 m.

4 Châssis résistant et roues articulées

Un châssis à contreventement robuste garantit une résistance et une durabilité inégalées. Les étriers de levage sont en acier forgé. La conduite et le contrôle du PTH sont facilités par de grandes roues directrices de 180 mm de diamètre. Toutes les roues y compris les galets porteurs sont construites avec des matières de qualité supérieure réduisant la résistance au roulement, ayant une longévité accrue et un fonctionnement silencieux et régulier.

Pour conserver un contact permanent avec le sol, les roues directrices sont articulées permettant de bien répartir le poids des charges entre elles. Les enjoliveurs de moyeu protègent le roulement et son axe contre tout impact latéral et toute intrusion d'objet.



5 Entrée et sortie de palette très faciles

La pointe de fourche et le galet d'entrée avec support de fixation chanfreiné assurent la protection du galet lui-même mais aussi des roues porteuses.



La rampe de sortie et les galets grimpeurs sont conçus pour une grande résistance aux impacts et une longue durée de vie. Pour l'opérateur, l'entrée et la sortie de palette deviennent alors bien plus faciles, même si celle-ci est vide. Une hauteur de fourches abaissées de seulement 75 mm permet de travailler facilement sur des palettes hors normes ou endommagées.

6 Valeur à long terme

Crown utilise un acier de haute qualité combiné à des soudures et des renforts supplémentaires aux endroits stratégiques, et en particulier au niveau des moyeux de levée du tablier. Une soigneuse préparation des ensembles avant l'application de peinture par poudrage assure une excellente adhérence de la peinture et une protection à long terme.



Service à vie

Crown a conçu le PTH pour qu'il ne nécessite presque aucun entretien. Des caractéristiques tels qu'un châssis robuste et résistant et des pièces forgées et soudées de haute qualité augmentent la longévité du chariot. Le PTH est doté en grande partie de bagues et de roulements « étanches et lubrifiés à vie » ; les autres sont dotés de graisseurs. La pompe hydraulique du PTH peut être entièrement entretenue et réparée. Chaque pièce peut être remplacée individuellement à moindre coût et est disponible immédiatement.

Options

Les options développées par Crown comprennent frein à main, galvanisation pour applications en ambiance humide et choix de matières différentes pour les roues. La famille des PTH est également composée de modèles à ciseau ou à système de pesage intégré.

PTH avec système de pesage intégré

Mesurer, vérifier et compter :

le nouveau PTH 50 WS pèse avec une grande précision, même si la charge n'est pas uniformément répartie ou si le chariot se trouve sur un sol irrégulier.



PTH à ciseau, levée manuelle ou motorisée

Vous pouvez l'utiliser comme un transpalette, une table élévatrice ou travail. Le PTH 50 S et le PS soulagent les efforts de l'opérateur en évitant au maximum qu'il se penche ou qu'il soulève de lourdes charges inutilement.



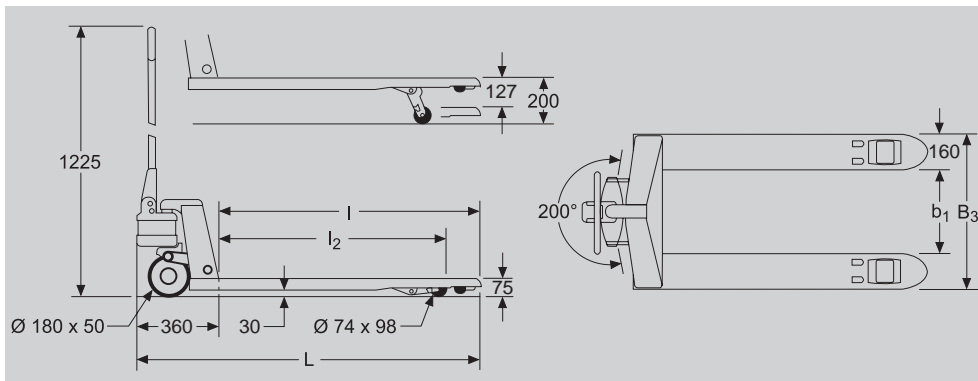

Modèle	PTH 50	
Capacité	2300 kg	
Longueur hors fourches	L ₂	360 mm
Largeur de fourche levée	b	160 mm
Levée	h ₃	127 mm
Hauteur fourche abaissée	S	75 mm
Garde au sol fourche ab.	F	30 mm
Roues directrices	Poly	Ø 180 x 50 mm
Roues porteuses	Poly	Ø 74 x 98 mm

Modèle		PTH 18-32	PTH 18-39	PTH 18-45	PTH 20-32	PTH 20-39	PTH 20-45	PTH 27-32	PTH 27-39	PTH 27-45
Longueur hors tout	L	1155 mm	1350 mm	1510 mm	1155 mm	1350 mm	1510 mm	1155 mm	1350 mm	1510 mm
Longueur des fourches	l	795 mm	990 mm	1150 mm	795 mm	990 mm	1150 mm	795 mm	990 mm	1150 mm
Roues porteuses (abaissées)	l ₂	648 mm	843 mm	1003 mm	648 mm	843 mm	1003 mm	648 mm	843 mm	1003 mm
Ecartement ext. fourches	B ₃	450 mm	450 mm	450 mm	520 mm	520 mm	520 mm	685 mm	685 mm	685 mm
Ecartement int. fourches	b ₁	130 mm	130 mm	130 mm	200 mm	200 mm	200 mm	365 mm	365 mm	365 mm
Poids chariot		55 kg	60 kg	64 kg	57 kg	62 kg	66 kg	61 kg	66 kg	70 kg

* Caractéristiques non standards également disponibles.

Conformité aux règles de sécurité

Conforme aux normes de sécurité européennes. Les caractéristiques dimensionnelles et de performances sont susceptibles de varier dans les limites de tolérances de fabrication. Les performances données sont basées sur celles d'un véhicule moyen et sont sujettes à variation en fonction du poids, de l'état du véhicule, de son équipement et de l'environnement de travail. Les produits et spécifications Crown peuvent être modifiés sans préavis.

Crown Europe Sièges Principal
 Moosacher Strasse 52
 80809 Munich
 Allemagne
Tél. +49(0)89-93002-0
Fax +49(0)89-93002-133

Agences en Allemagne :
 Hambourg
 Berlin
 Cologne
 Dortmund
 Francfort
 Nuremberg
 Stuttgart
 Munich

Crown Handling NV
 Satenrozen 12
 2550 Kontich
 Belgique
Tél. +32(0)3-4507171
Fax +32(0)3-4507181

Crown Intern Transport BV
 Damsluisweg 75
 1332 EB Almere
 Pays-Bas
Tél. +31(0)36-5494180
Fax +31(0)36-5494276

Crown Lift Trucks Ltd. Agences en Royaume-Uni :

Sunbury, Surrey TW16 7EF
Tél +44(0)845-8509276
Fax +44(0)845-8509277

Warrington, Cheshire WA2 8TS
Tél +44(0)845-8509280
Fax +44(0)845-8509281

Almondsbury, Bristol BS32 4RX
Tél +44(0)845-8509268
Fax +44(0)845-8509269

Swindon, Wiltshire SN3 4TS
Tél +44(0)845-8509270
Fax +44(0)845-8509271

Bellshill, Lanarkshire ML4 3NH
Tél +44(0)845-8509265
Fax +44(0)845-8509266



www.crown.com

L'amélioration des produits Crown est permanente. Des Crown s'efforçant constamment d'améliorer la qualité de ses produits, les caractéristiques techniques sont susceptibles d'être modifiées sans préavis.

Crown, le logo Crown, la couleur beige, le symbole Momentum et Work Assist sont des marques déposées de Crown Equipment Corporation.

Copyright 2008 Crown Equipment Corporation
 PTH50 BROCH F 03/10, 10 - M01305-002-11
 Printed in Germany