



ETX 300-500 HL

Surface-mounted watertight projector for halogen lamp

Injected cast aluminium body with black or white finish
Toughened protective glass + silicone seal
Extendable beaten aluminium reflector
Anchored via three holes in the articulated stirrup
Electrical connections through a cable gland in a watertight container
Power supply 230 V - 50 Hz

Projecteur apparent étanche pour lampe halogène

Corps en fonte d'aluminium injecté, finition blanc ou noir
Verre trempé de protection + joint d'étanchéité en silicone
Réflecteur extensif en aluminium martelé
Fixation par 3 trous prévus dans l'étrier articulé
Connexion électrique par presse étoupe dans un boîtier étanche
Alimentation 230 V - 50 Hz

IP54
Classe 1
650 °C
IK08

Référence	Puissance (W)	Source / culot	LxHxP (mm)	Couleur	Flux	Poids
Reference	Power (W)	Source / Base socket	LxHxP (mm)	Colour	light output	Weight
ETX 300 HLB	300	halogène / R7s	185 x 147 x 123	blanc / white	5000 lm	1.5Kg
ETX 300 HLN	300	halogène / R7s	185 x 147 x 123	noir / black	5000 lm	1.5Kg
ETX 500 HLB	500	halogène / R7s	185 x 147 x 123	blanc / white	9800lm	1.5Kg
ETX 500 HLN	500	halogène / R7s	185 x 147 x 123	noir / black	9800lm	1.5Kg



Fixation par 3 trous prévus dans l'étrier articulé
Anchored via three holes in the articulated stirrup



Connexion électrique par presse étoupe dans un boîtier étanche
Electrical connections through a cable gland in a watertight container



Réflecteur extensif en aluminium martelé
Extendable beaten aluminium reflector

ZI de Ladoux
Rue Verte
63118 Cébazat
France
Tél. 33 (0)4 73 25 84 00
Fax 33 (0)4 73 24 80 00
sunlux.eclairage@sunlux.fr
www.sunlux.fr

ETX 500 HL

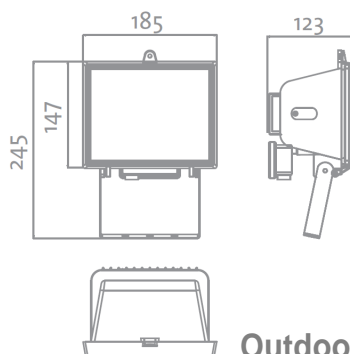
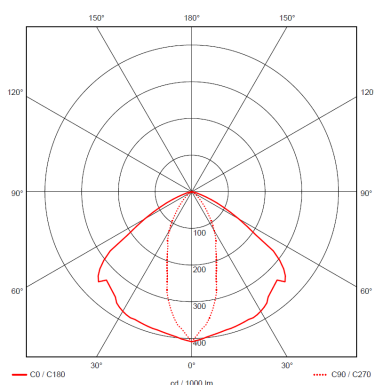

SA au capital de 450 000 €
N° SIREN 333 074 383
Code APE 2740 Z
N° TVA intracommunautaire
FR 68 333 074 383



Informations :
Bureau Etudes
04 73 25 84 00
data@sunlux.fr