

GRAPPIN FORESTIER

SÉRIE LA

DISPONIBLE

VERSION AVEC POINTES
POUR BOIS ÉNERGIE



+ Empêche que la terre reste
sur le grappin

+ Idéal pour charger des branches en
alimentation de broyeur.



MONTÉ SUR BAGUES AVEC
ERGOTS DE GRAISSAGE

PUISSANCE DU
VÉRIN AU SERRAGE

Simple ou double vérins
en fonction du modèle

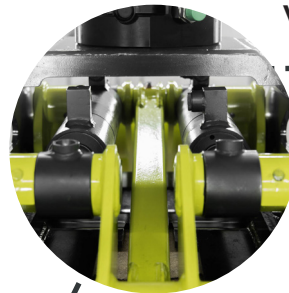

CONSTRUCTION
100% HARDOX

modèle ultra-renforcé
pour usage intensif



MÂCHOIRES EN HARDOX

HARDOX®

PERFORMANCE

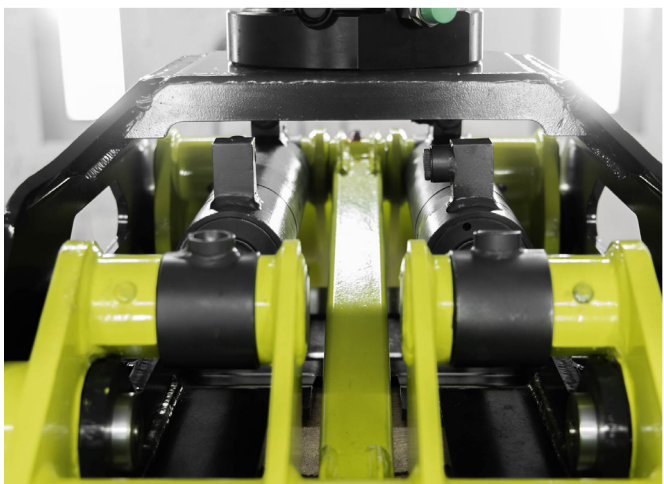



POUR PELLE



GRAPPIN FORESTIER SÉRIE LA

DESCRIPTION GÉNÉRALE

VOIR LA VIDÉO

Nos grappins forestiers pour usage en fixe série classique sont très robustes grâce à la construction en HARDOX, au châssis double cage et la taille des pièces surdimensionnées, notamment au niveau des parties fortement sollicitées telles que les vérins, le corps et les dents. Les axes galvanisés et les graisseurs protégés allongent la durée de vie du produit. Toutes les pinces ont un gabarit de perçage universel.

L'ÉPAISSEUR IMPORTANTE DE LA PLAQUE D'EMBASE OFFRE
LA POSSIBILITÉ D'UN MONTAGE EN FIXE OU PENDULAIRE

MONTAGE EN PENDULAIRE

MONTAGE EN FIXE



OPTIONS



NOIX DE CARDAN

pour un usage pendulaire

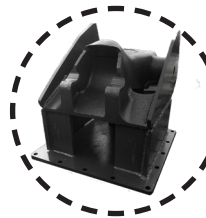

PLATINE BOULONNÉE

en option - brevetée ou non



ROTATEUR PENDULAIRE

pour un usage pendulaire - en option
Chape disponible - en option



ROTATEUR FIXE

pour un usage en fixe - en option



POUR PELLE



GRAPPIN FORESTIER SÉRIE LA

CARACTÉRISTIQUES

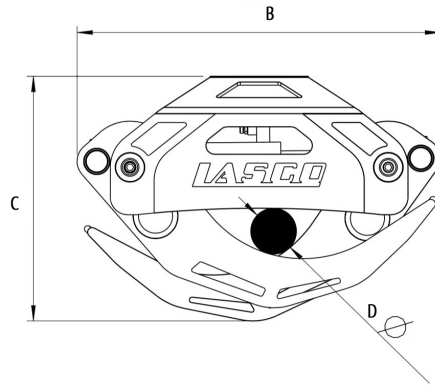
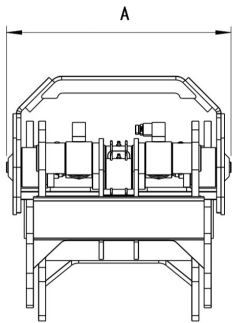

GRAPPIN À LAMES



MODÈLE HZ

simple vérin

MODÈLE DZ

double vérins

GRAPPIN À POINTES



MODÈLE EZ

simple vérin

MODÈLE DZE

double vérins

MODÈLE		Poids (Kg)	Force de serrage (Kg)	Force au vérin (Kn)	Pression (bar)	Ouverture (mm)	Nb de vérins	A (mm)	B (mm)	C (mm)	D (mm)
LA-800HZ	3	61	5	39	200	800	1	297	581	409	55
LA-1000HZ	4	82	9.5	77	200	1000	1	307	665	441	44
LA-1200HZ	6	98	13.8	100.5	200	1200	1	337	699	470	80
LA-1200EZ	6	122	16.8	100.5	200	1200	1	377	693	451	56
LA-1400HZ	8	170	11.6	100.5	200	1400	1	461	571	525	82
LA-1400EZ	8	210	11.4	100.5	200	1400	1	537	871	522	80
LA-1700DZ	15	219	13.7	2x77	200	1700	2	513	830	557	105
LA-1700DZE	15	295	16	2x77	200	1700	2	573	867	545	98
LA-1800HZ	10	177	12.6	100.5	200	1800	1	390	915	582	146
LA-2000DZ	20	371	20.8	2x77	200	2000	2	573	1195	716	127

Données non contractuelles et servent à titre indicative