

Perceuse/taraudeuse à boîte mécanique avec descente automatique et variateur de vitesse **SIEMENS**.
Pour utilisation régulière.

Des arguments convaincants en qualité, performances et prix

- Machine très rigide. Exécution robuste en fonte massive
- Panneau de commande à membrane étanche aux projections
- Commande basse tension 24 V DC Electronics
- Colonne surdimensionnée procurant une grande stabilité à la machine
- Équipée d'une montée et descente de table motorisée
- Graissage automatique de la boîte de vitesses par pompe à huile
- Très haute précision de perçage grâce à la broche trempée et rectifiée
- Équipée d'un système Vario Drive Siemens G110M
- 4 vitesses réglables par leviers en façade
- Transmission silencieuse grâce aux pignons en acier traité.
- Fonction perçage et taraudage
- Descente automatique (3 vitesses)
- Équipée d'un système électromagnétique pour la descente automatique avec pilotage au cabestan par bouton poussoir via automate haute performance
- Carter de mandrin asservi électriquement, réglable en hauteur assurant une protection optimale de l'utilisateur
- Inclinaison de la table à ±90° autour de son axe et 360° autour de la colonne
- Sectionneur principal verrouillable
- Très grande course de broche 200 mm
- Lampe de travail de série
- Système d'arrosage complet avec réservoir amovible pour un nettoyage et remplissage aisé
- Filtre CEM classe C2, norme EN 55011
- Un excellent rapport qualité/performances/prix
- **Mise en service et prise en main fortement recommandées, nous consulter**
- **Prévoir des moyens de déchargement adaptés**

Dimensions DH 55V

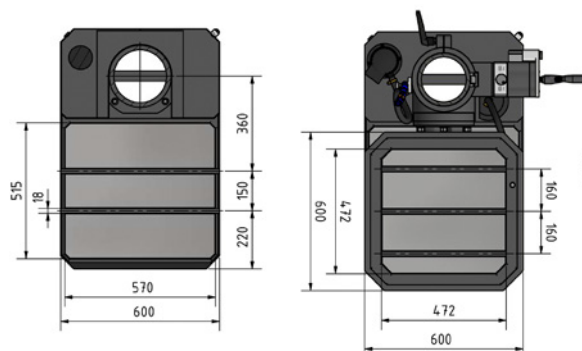
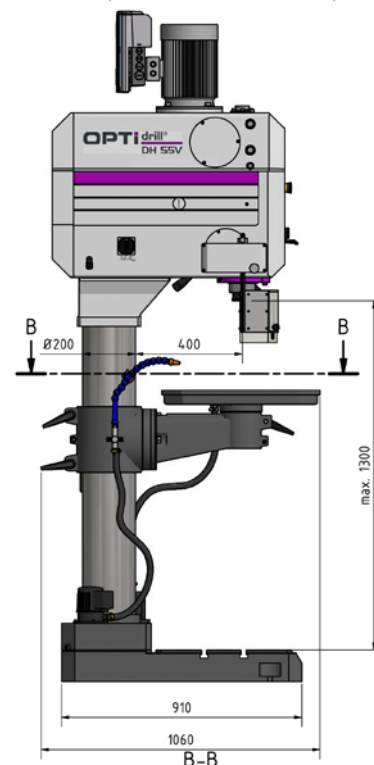
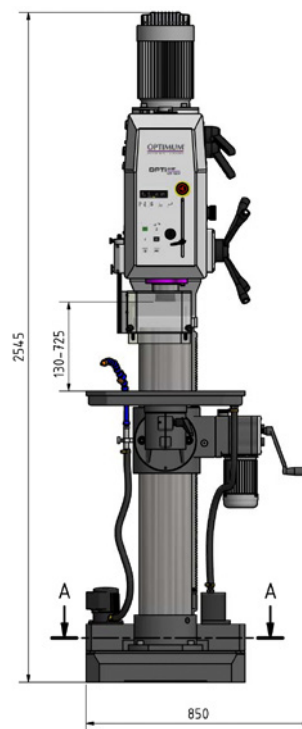

Modèle	DH 55V
Code article	303 4267
Spécifications techniques	
Puissance moteur	2.8 kW 400 V / 3 Ph ~ 50 Hz
Puissance système d'arrosage	100 W
Capacité de perçage	
Capacité de perçage (acier S235JR)	Ø 55 mm
Capacité en continu (acier S235JR)	Ø 50 mm
Capacité de taraudage (acier S235JR)	M 42
Attachement	
Cône Morse de broche	CM 4
Course du mandrin	200 mm
Col de cygne	400 mm
Descente automatique (3 vitesses)	0.1 / 0.15 / 0.2 mm/T.
Vitesses	
Vitesses de broche	10 à 3000 T/min.
Nombre de vitesses	4
Table de perçage	
Charge admissible (max.)	350 kg
Surface de travail (L x l)	600 x 600 mm
Rainures en "T" / Entraxe / Nb	18 mm / 160 mm / 3
Rotation de la table autour de la colonne	360°
Rotation de la table autour de son axe	360°
Inclinaison de la table	±90°
Distance broche - table (max.)	130 - 750 mm
Socle de machine	
Distance broche - socle (max.)	1300 mm
Rainures en "T" / Entraxe / Nb	18 mm / 150 mm / 2
Surface de travail du socle (L x l)	515 x 570 mm
Dimensions	
Diamètre de la colonne	Ø 200 mm
Dimensions machine (L x l x h)	850 x 1060 x 2500 mm
Poids net (brut)	900 kg (1080 kg)
Accessoires de série	
	Mandrin auto-serrant (1 - 16 mm)
	Arbre CM 4 - B 16



made in Europe
VARIO-DRIVE
SIEMENS



Panneau de commande

- Convivial
- Étanche aux projections

- Écran digital indiquant la vitesse, la profondeur de perçage ou de taraudage et la fonction compteur de pièces
- Sélection de la profondeur de descente par écran digital. La machine inverse automatiquement le sens de rotation

Lampe de travail

- De série

Table de perçage

- Table massive rectifiée avec précision
- De grandes dimensions
- Rainure en "T" parallèles
- Rotation à 360° autour de la colonne et autour de son axe
- Inclinaison à ± 90°

Système d'arrosage

- Livré de série
- Intégré au socle

Socle

- Robuste avec rainures parallèles en "T"
- Surface parfaitement rectifiée

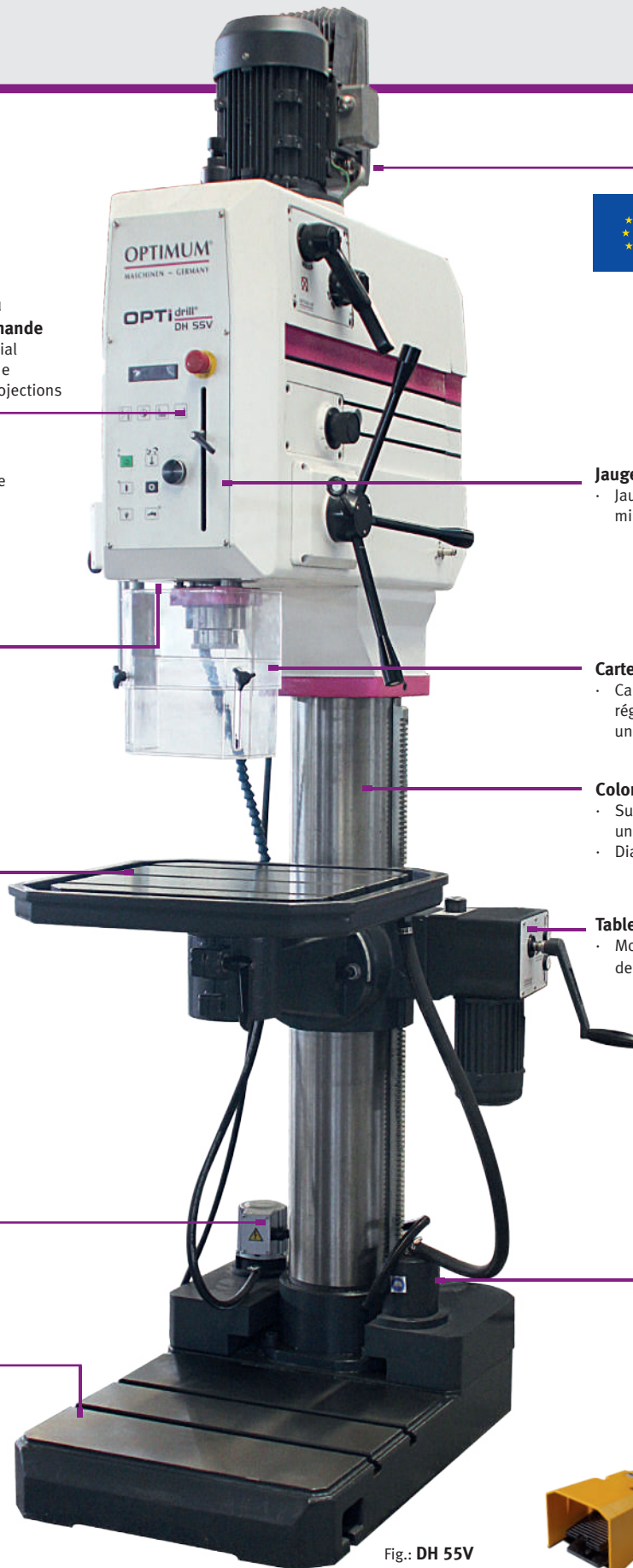

Jauge de profondeur

- Jauge de profondeur millimétrique

Carter du mandrin

- Carter de mandrin asservi électriquement, réglable en hauteur et assurant une protection optimale de l'utilisateur

Colonne en acier

- Surdimensionnée pour procurer une grande stabilité à la machine
- Diamètre 200 mm

Table motorisée

- Montée et descente de table motorisée

Filtre à copeaux

- Intégré

Pédale fonction taraudage

- En option
 - Idéale pour la fonction taraudage
 - Changement du sens de rotation droite/gauche
- Code article 305 0032 4



Fig.: DH 55V

Accessoires	Code article	Prix € hors TVA	Étaux	Code article	Prix € hors TVA
Mandrin auto serrant intégral CM 4 / 1 - 16 mm	305 0574 4		BSI 140	300 0214 4	
Douille de réduction CM 4 - CM 3	305 0664 4		BSI 200	300 0220 4	
Coffret de forets HSS à queue conique CM 3	305 1003 4		BSI-Q 140	300 0234 4	
Kit de bridage SPW 16 (pour table et socle)	335 2019 4		BSI-Q 200	300 0240 4	
Huile de boîte de vitesses IGOL SP 100 - 5 L	EIGSP10 4				
Huile de coupe IGOL Usinov 2350 - 5 L	EIG2350 4				

Retrouvez les accessoires de perçage en page 72

Accessoires perceuses



Etaux de perçage

Etaux de perçage série MSO - avec mors prismatiques

- Gamme d'étaux de bonne qualité
- Excellent guidage du mors lors du serrage
- Utilisés pour les travaux de perçage
- Nombreuses possibilités de fixation sur les tables de perçage grâce aux trous oblongs



Fig.: MSO 100

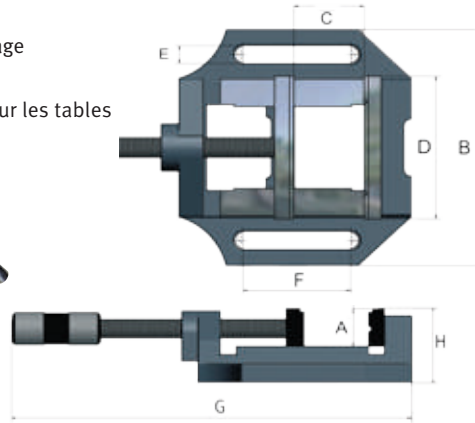

		MSO 75	MSO 100	MSO 125	MSO 150
A	mm	28	28	30	35
B	mm	130	165	182	208
C	mm	55	90	110	130
D	mm	75	100	125	150
E	mm	12.5	12.5	12.5	14.5
F	mm	55	74	80	110
G max.	mm	270	350	400	455
H	mm	52	55	65	67
Poids	kg	2.3	3.2	4.5	6.2
Code Art.		300 0075 ④	300 0100 ④	300 0125 ④	300 0150 ④

Etaux de perçage Optimum série BMS - avec mors prismatiques

- Gamme d'étaux de qualité supérieure
- Excellent guidage du mors lors du serrage
- Utilisés pour les travaux de perçage
- Nombreuses possibilités de fixation sur les tables de perçage grâce aux trous oblongs



Fig.: BMS 85

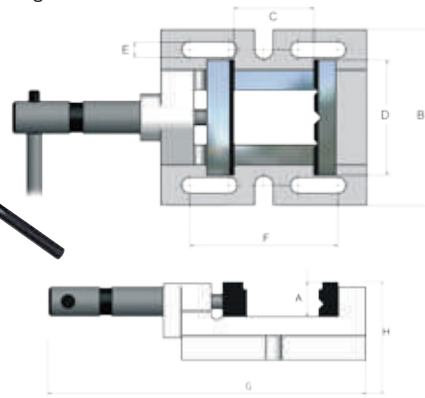

		BMS 85	BMS 100	BMS 120	BMS 150	BMS 200
A	mm	27	30	35	45	55
B	mm	130	150	170	200	252
C	mm	70	90	110	130	160
D	mm	85	100	120	150	200
E	mm	11	12.5	12.5	12.5	12.5
F	mm	109	125	146	180	210
G	mm	260	280	330	375	445
H	mm	60	66	70	78	95
Poids	kg	3.2	4.6	5.6	7.6	16
Code Art.		300 0008 ④	300 0010 ④	300 0012 ④	300 0015 ④	300 0020 ④

Etaux de perçage Optimum série BSI

- Etaux de perçage de qualité industrielle
- Mors prismatiques interchangeables
- Parfait guidage du mors mobile, sans jeu latéral
- Nombreuses possibilités de fixation sur les tables de perçage grâce aux trous oblongs
- Mors trempés et rectifiés
- Queues d'arondes de guidage rectifiées
- Surfaces de guidage grattées à la main

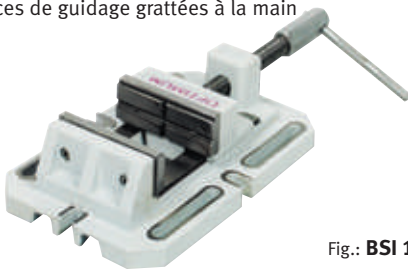
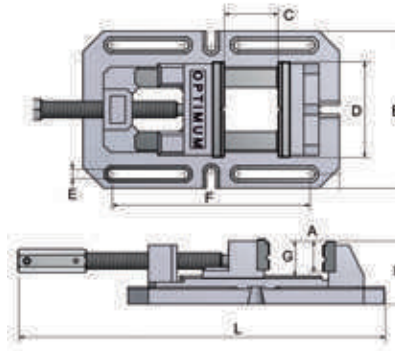

Fig.: BSI 140



		BSI 100	BSI 140	BSI 200
A	mm	35	45	58
B	mm	170	230	290
C	mm	110	150	200
D	mm	100	140	200
E	mm	12	14	16
F	mm	216	290	406
G	mm	40	50	64
H	mm	74	93	118
L	mm	350 - 460	455 - 610	578 - 788
Poids	kg	8.7	18	37
Code Art.		300 0210 ④	300 0214 ④	300 0220 ④

Etaux de perçage Optimum série BSI-Q

- Etaux de perçage de qualité industrielle
- Serrage rapide avec levier de blocage
- Excellent guidage du mors lors du serrage
- Utilisés pour les travaux de perçage
- Parfait guidage du mors mobile, sans jeu latéral
- Nombreuses possibilités de fixation sur les tables de perçage grâce aux trous oblongs
- Mors trempés et rectifiés
- Queues d'arondes de guidage rectifiées
- Surfaces de guidage grattées à la main



Fig.: BSI-Q 100

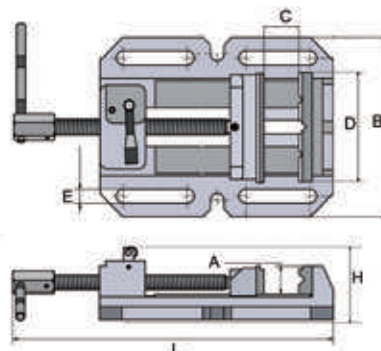

		BSI-Q 100	BSI-Q 140	BSI-Q 200
A	mm	30	40	55
B	mm	150	200	275
C	mm	105	155	220
D	mm	100	140	200
E	mm	12	14	16
H	mm	95	100	125
L max.	mm	335	415	525
Poids	kg	5.5	10.7	20.2
Code Art.		300 0230 ④	300 0234 ④	300 0240 ④

OPTIMUM Tables croisées série KT

- Tables haute qualité, surfaces rectifiées avec précision
- Rattrapage des jeux par lardons
- Verniers ajustables avec graduation 0.05 mm par division

KT 120	335 6595 4
KT 179	335 6596 4
KT 180	335 6591 4
KT 210	335 6600 4

Données techniques		KT120	KT179	KT 180	KT210
Longueur totale	mm	506	748	948	1060
Largeur totale	mm	400	483	483	538
Hauteur totale	mm	140	155	155	185
G (Rainures en T)	mm	10	12	12	14
C (Longueur de table)	mm	400	500	700	730
E (Largeur de table)	mm	120	180	180	210
Poids max. admissible	kg	40	55	55	80
A (Longueur embase)	mm	222	274	274	280
D (Largeur embase)	mm	280	340	340	362
Course longitudinale	mm	220	280	480	480
Course transversale	mm	165	167	170	210
Poids net (brut)	kg	22 (30)	40 (55)	52 (67)	84 (105)



Fig.: KT 180

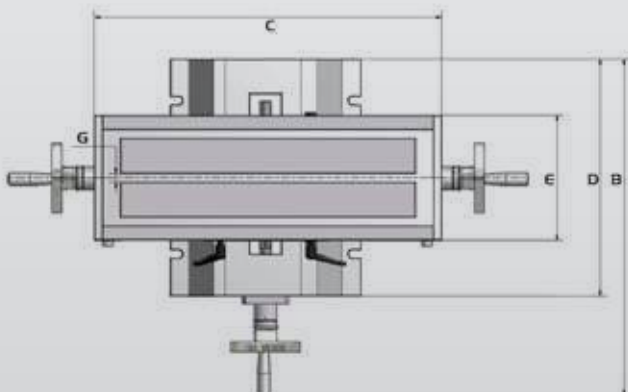
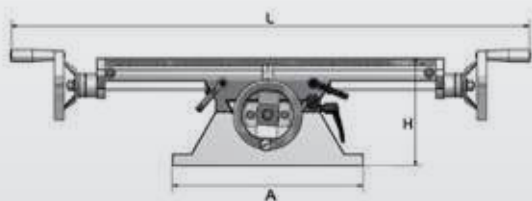

Brides de fraisage - jeu de 2 pièces

- Hauteur de bridage ajustable - Protection des pièces et de la table
- Permet un bridage rapide et sous haute pression

Rainure de table 14 mm/M 12	335 2031 4
· L x l x h : 115 x 42 x 39 mm Hauteur de réglage : 0 - 89 mm	
Rainure de table 18 mm/M 16	335 2032 4
· L x l x h : 133 x 50 x 49 mm Hauteur de réglage : 0 - 101 mm	



Tasseaux DIN 508 pour rainures en "T"

Descriptif technique

- Permet la fixation des étaux sur les tables de perçage et de fraisage

Type	a	e	h	k	Code Art.
M 8x10	9,7	15	12	6	335 3020 4
M 10x12	11,7	18	14	7	335 3022 4
M 12x14	13,7	22	16	8	335 3025 4
M 12x16	15,7	25	18	9	335 3024 4
M 14x16	15,7	25	18	9	335 3026 4
M 16x18	17,7	28	20	10	335 3028 4

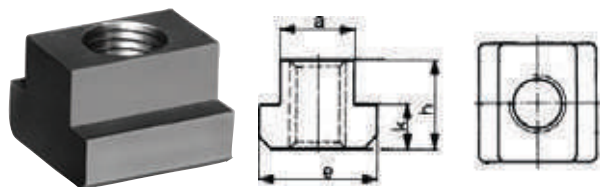

OPTIMUM Kit de bridage SPW 58 pièces

- Coffret mural · Filets métriques · 6 écrous collerette
- 24 goujons filetés · 6 tasseaux en T · 4 écrous allongés
- 6 brides étagées · 12 cales crénelées

SPW 8	335 2015 4
· Tasseaux en T (dim. 10 mm) Filet M 8	
SPW 10	335 2016 4
· Tasseaux en T (dim. 12 mm) Filet M 10	
SPW 12	335 2017 4
· Tasseaux en T (dim. 14 mm) Filet M 12	
SPW 14	335 2018 4
· Tasseaux en T (dim. 16 mm) Filet M 14	
SPW 16	335 2019 4
· Tasseaux en T (dim. 18 mm) Filet M 16	

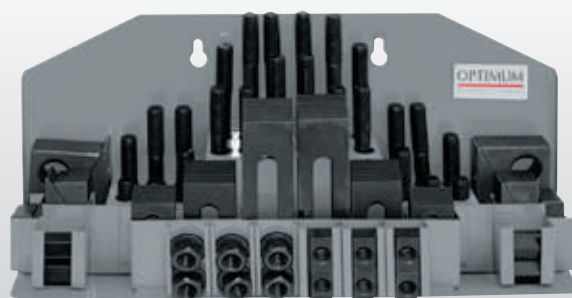

Mandrin autoserrant précis OPTIMUM - Série SSF

· Précision de concentricité inférieure à 0.06 mm

0 - 8 mm; B16 305 0608 [4](#)

0 - 10 mm; B16 305 0610 [4](#)

0 - 13 mm; B16 305 0632 [4](#)

0 - 16 mm; B16 305 0633 [4](#)

0 - 16 mm; B18 305 0630 [4](#)



Mandrin autoserrant intégral OPTIMUM

CM2 1 - 13 mm 305 0572 [4](#)

· jusqu'à 8000 T/min.

CM2 1 - 16 mm 305 0571 [4](#)

· jusqu'à 6000 T/min.

CM3 1 - 16 mm 305 0573 [4](#)

· jusqu'à 6000 T/min.

CM4 1 - 16 mm 305 0574 [4](#)

· jusqu'à 6000 T/min.



Appareil à tarauder M5 - M12 335 2042 [4](#)

· Pour le taraudage sur machine non équipée en inversion de rotation et de basse vitesse

· Inversion automatique de rotation, compensation axiale

· Embrayage à friction réglable - 4 positions

· Raccordement B16

· Livré en coffret

Accessoires livrés de série :

· 2 pinces flexibles · 2 clefs plates · 1 clef Allen



Chasse cône automatique

MSP 1 pour cônes CM1 à CM3 305 0636 [4](#)

MSP 2 pour cônes CM4 à CM6 305 0637 [4](#)



Arbre porte-mandrin

CM 1 - B16 305 0658 [4](#)

CM 2 - B16 305 0659 [4](#)

CM 3 - B16 305 0660 [4](#)

CM 4 - B16 305 0661 [4](#)

CM 5 - B16 305 0675 [4](#)

CM 6 - B16 305 0676 [4](#)



Arbre porte-mandrin à tirant

CM 3 / M12 / B16 335 0303 [4](#)

CM 4 / M16 / B16 335 0304 [4](#)



Douille de réduction

CM 2 - CM 1 PDR 0201 [4](#)

CM 3 - CM 1 PDR 0301 [4](#)

CM 3 - CM 2 305 0663 [4](#)

CM 4 - CM 1 PDR 0401 [4](#)

CM 4 - CM 3 305 0664 [4](#)

CM 4 - CM 2 305 0665 [4](#)



Douille de réduction traversante

CM 3 - CM 2 / M12 335 0313 [4](#)

CM 4 - CM 3 / M16 335 0314 [4](#)



Douille d'augmentation

CM 1 - CM 2 PDA 0102 [4](#)

CM 2 - CM 3 305 0667 [4](#)

CM 3 - CM 4 305 0668 [4](#)

CM 4 - CM 5 PDA 0405 [4](#)



Mandrin de taraudage avec 6 douilles

CM 2 : M3 - M12	305 0702 4
CM 3 : M3 - M12	305 0705 4
CM 4 : M3 - M12	305 0709 4
· Avec douilles M3, M4, M5, M6-8, M10, M12	
CM 3 : M8 - M20	305 0706 4
CM 4 : M8 - M20	305 0710 4
· Avec douilles M8, M10, M12, M14, M16, M18-M20	



Coffret de forets hélicoïdaux HSS-CO 5%

- Selon DIN 338 HSS-CO 5%
- Pointe à 135°, rectifiée sur les 4 faces permettant un excellent centrage automatique
- Durée de vie optimisée grâce aux composants en alliage
- Permet le travail à haute vitesse
- Grande résistance réduisant au minimum le risque de casse de foret
- Livré en coffret

Coffret de forets HSS-CO 5%	320 1010 4
· 25 pièces de 1 à 13 mm par pas de 0.5 mm	



Coffret de forets HSS-CO 5%	320 1020 4
· 51 pièces de 1 à 6 mm par pas de 0.1 mm	



Coffret de forets HSS-CO 5%	320 1021 4
· 41 pièces de 6 à 10 mm par pas de 0.1 mm	



Forets HSS à queue conique - En coffret

· 9 pièces: 14,5/16/18/20/22/24/26/28/30 mm	
· Livrés en coffret	
CM 2	305 1002 4
CM 3	305 1003 4

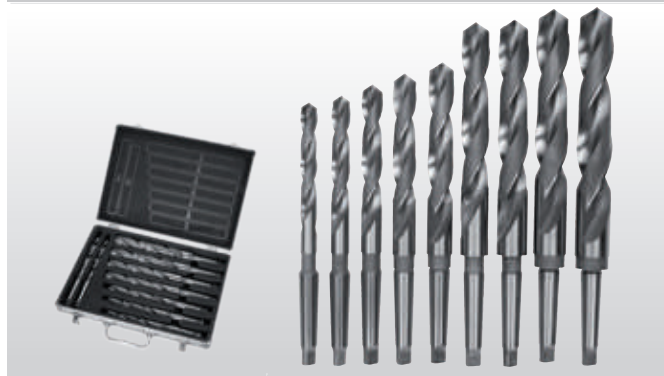

OPTIMUM jeu de fraises HSS revêtues Titane

- Revêtues Titane
- Le revêtement Titane procure une meilleure résistance à l'échauffement et augmente la durée de vie de l'outil entre 2 et 5 fois
- Permet d'obtenir un excellent état de surface
- Queue cylindrique avec méplat
- Série 2 dents, coupe au centre, pour les travaux de rainurage, rainure de clavette, travaux de fraisage verticaux et latéraux
- Série 4 dents, denture hélicoïdale à droite 30° permettant une parfaite évacuation des copeaux
- Pour les travaux de fraisages courants
- Livré en coffret

Jeu de 12 fraises HSS Tin	335 2250 4
· 6 fraises, série courte	
· Fraises 2 dents	
· DIN 1835 B (Ø12x73, Ø10x63, Ø8x61, Ø6x52, Ø5x52, Ø4x51 mm)	
· 6 fraises, série longue	
· Fraises 4 dents	
· DIN1835B (Ø12x83, Ø10x73, Ø8x60, Ø6x57, Ø5x57, Ø4x55 mm)	

Jeu de 20 fraises HSS Tin	335 2255 4
· 10 fraises DIN 327 D · Série courte	
· Fraises 2 dents	
· DIN 1835 B, (3/4/5/6/8/10/12/14/18/20 mm)	
et	
· 10 fraises DIN 844 B · Série longue	
· Fraises 4 dents	
· DIN 1835 B, (3/4/5/6/8/10/12/14/18/20 mm)	

Fig.: Jeu de 20 fraises



Pieds antivibratoires SE 1 / SE 2 / SE 3 pour machines-outils

- Permettent d'éviter l'ancrage au sol et d'effectuer une parfaite mise à niveau des machines ou équipements lourds
- Permettent de réduire considérablement les vibrations et les chocs. Augmentent les performances et précision des machines
- Vendus à l'unité

Charge	SE 1	SE 2	SE 3
Code Article	338 1012 ④	338 1016 ④	338 1018 ④
Fraiseuses	340 Kg	460 kg	1600 kg
Scies/ Machines en général	570 kg	1460 kg	3500 kg
Filetage	M12	M 16	M 20
Ø du pied/hauteur de l'embase	120/32 mm	160/35 mm	185/39 mm



Pied niveleur

- Isolation efficace contre les vibrations et réduction de bruit considérable
- Le pied fixé à la machine permet le déplacement de la machine à tout moment
- Mise à niveau rapide et simple de la machine pour compenser les inégalités (jusqu'à 5°) du sol
- Nivellement de précision au moyen de vis à pas fin ou tige réglable

SE 55 335 2981 ④

- Vis niveleur M 12 x 150
- Charge maximale admissible : 600 kg

SE 85 335 2982 ④

- Vis niveleur M 16 x 150
- Charge maximale admissible : 1500 kg



Patin de haute précision SEU1 335 2985 ④

- Patin antivibrations et antidérapant
- Charge maximale admissible 6100 kg
- Convient aux tiges filetées M 16
- Isolation efficace contre les vibrations, même avec des charges élevées
- Mise à niveau très précise et sans à-coups, même pour les charges lourdes
- Installation rapide et réglage précis, même pour les machines les plus lourdes
- 50% de gain de temps de montage grâce au nivellement de précision
- Stabilité de machine optimale, travail silencieux et précis
- Plage de réglage : +5 mm / -4 mm
- Poids : 3,7 kg

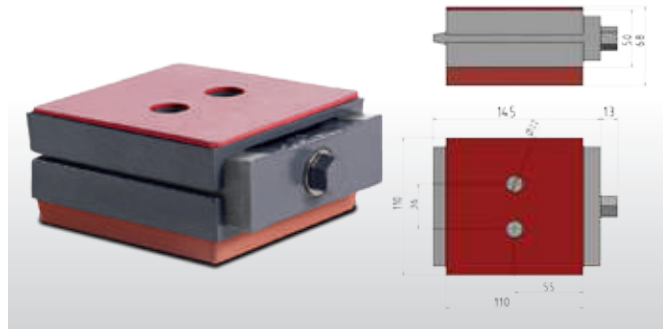

Jeu de forets à chanfreiner 320 1050 ④

- 6 pièces : 6,3 / 8,3 / 8,3 / 10,4 / 12,4 / 16,5 / 16,5 / 20,5 mm
- Forets à chanfreiner de haute qualité. Travail de précision
- Compatible avec les tournevis et perceuses sans fil, y compris les perceuses stationnaires
- Livré en coffret



Jeu de forets à centrer 320 3010 ④

- DIN 333 Forme A
- 10 pièces : 0,75 / 1 / 1,5 / 1,6 / 2 / 2,5 / 3 / 3,15 / 4 / 5 mm
- Angle de fraisage 60°
- Forets HSS de qualité supérieure pour une résistance jusqu'à env. 750 N/mm²
- Corps de foret robuste, également utilisable pour le taraudage et le travail de perçage soutenu
- Livré en coffret



Jeu de fraises à lamer 320 1051

- Selon la norme DIN 373
- 6 pièces : pour vis 6 pans creux DIN 373 tête cylindrique à fond plat M3 / M4 / M5 / M6 / M6 / M8 / M10 mm
- HSS
- Taille de fraise 6,5 x 3,2 mm / 8 x 4,3 mm / 10 x 5,3 mm / 11 x 6,4 mm / 15 x 8,54 mm / 18 x 10,5 mm
- Livré en coffret



Jeu de forets coniques étagés 320 1055

- 3 pièces : 3 - 14 mm / 8 - 20 mm / 16 - 30,5 mm
- Embouts pointus, perçage en continu sans avant-trou
- Arêtes de coupe inclinées en forme de cône et rectifiées
- Perçage sans bavure
- Applications : tôle d'acier 0,1 - 2 mm, acier inoxydable (V2A) 0,1 - 1 mm, métaux non ferreux 0,1 - 5 mm, matières plastiques jusqu'à 10 mm
- Livré en coffret

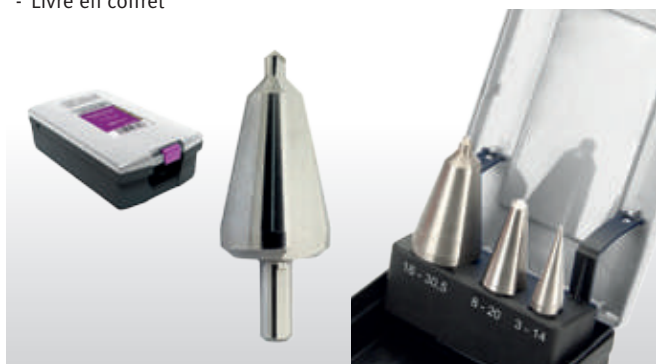

Jeu de forets multi-étagés 320 1056

- 3 pièces : 4 - 12 mm / 12 - 20 mm / 20 - 30 mm - queue cylindrique
- Perçage et ébavurage de trous cylindriques jusqu'à 4 ou 6 mm d'épaisseur.
- Pas de perçage incrémentés de 1 mm (9 étages)
- Livré en coffret



Coffret de réparation de filets 320 2010

- 5 forets hélicoïdaux (5,2 mm / 6,3 mm / 8,3 mm / 10,4 mm / 12,4 mm)
- 5 tarauds (M5 / M6 / M8 / M10 / M12)
- 5 tournevis pour inserts filetés
- 5 rupteurs
- Inserts filetés (100 pièces) : M 5 x 0,8 mm (25 pièces), M 6 x 1,0 (25 pièces), M 8 x 1,25 (25 pièces), M 10 x 1 (25 pièces)
- Inserts filetés (10 pièces) M 12 x 1,75 mm
- Pour la réparation de filets défectueux
- Pour les matériaux à faible résistance au cisaillement.
- Livré en coffret



Jeu de forets et tarauds 320 2015

- 15 pièces
- 7 tarauds : M3 / M4 / M5 / M6 / M8 / M10 / M12
- 7 forets hélicoïdaux (DIN 338) : Ø2,5 mm / Ø3,3 mm / Ø4,2 mm / Ø5,0 mm / Ø6,8 mm / Ø8,5 mm / Ø10,2 mm
- Porte-taraud DIN 1814 Taille 1½
- Livré en coffret



7 pièces
2,5 mm- 10,2 mm

7 pièces
M3-M12

Table de bridage avec rail de butée de 720 mm, idéale pour la fixation sur tables de perceuses.

Des arguments convaincants en qualité, performances et prix

- Montage simple et rapide sur les tables de perçage ou de fraisage
- Positionnement des éléments de serrage libre et sans outil
- Possibilité d'étendre la surface de travail grâce aux extensions de table optionnelles.
- Montage facile par accrochage sur les rails de montage optionnels

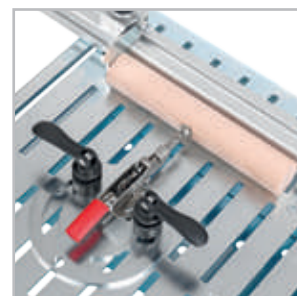

· Sauterelle à tige coulissante avec base orientable



Table de bridage 519 0015 7
 · Dimensions (L x W x H) : 450 x 400 x 50 mm
 · Butée d'arrêt : 720 mm
 · Poids net : 8.9 kg (12 kg)

Accessoires de série
 · Table de bridage 450 x 400 x 50 mm
 · Butée d'arrêt 720 mm
 · 2 éléments de serrage



· Bridage étou machine



· Application particulière : butée d'arrêt

Accessoires optionnels

Table de bridage pour perceuse 519 8110 7
 · Incl. Support de montage 450 x 400 mm

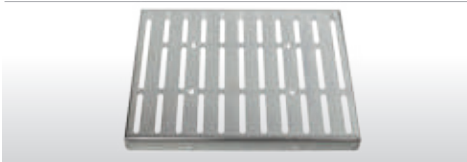

Butée et élément de serrage 519 8150 7
 · Ø30 mm



Sauterelle horizontale à embase 519 8163 7
 · Orientable 180 mm



Rail de montage 585 0103 1
 · Longueur 330 mm (pour fixation à droite ou à gauche de la table)



Rail de butée 519 8121 1
 · 720 mm avec 2 éléments de serrage



Butée de positionnement 519 8151 7
 · Incl. 1 éléments de serrage



Connexion pour extension de table 585 0126 1
 · Permet l'assemblage de plusieurs extensions



Rail de montage 585 0104 1
 · Longueur 430 mm (pour fixation à l'avant de la table)



Étau machine 519 8135 7
 · Incl. 2 éléments de serrage



Sauterelle à tige coulissante 519 8161 7
 · Base orientable 180 mm



Extension de table 585 0112 1
 · 1100 x 172 mm



OPTIconseil®
 Définit vos besoins

- Conseils techniques
- Des réponses à vos projets
- Une équipe à votre écoute

Nous consulter



AVANT



APRES

THERMADRILL®
Le procédé de perçage thermique

QUALITY MADE IN GERMANY



1
Trou effectué par échauffement du métal



2
Opération de taraudage



3
Fixation parfaite

Perçer et tarauder les tubes 3 fois plus vite que les procédés classiques

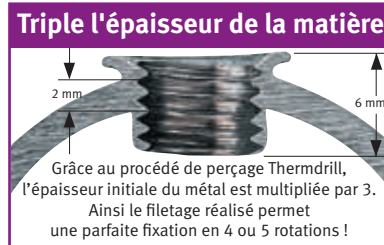

- Jusqu'à 3 fois plus rapide qu'avec la méthode des rivets
- Beaucoup plus économique qu'avec les méthodes classiques
- Dans des profilés ouverts, ronds ou carrés
- Dans l'acier, l'inox, le cuivre et les alliages spéciaux
- Utilisable sur les perceuses à colonne classiques et les centres d'usinage



1 Thermo perçage

2 Taraudage

3 Equipement de base



Type "form"

Forme un bourrelet de matière permettant d'obtenir 1 ou 2 filets supplémentaires.

Type "cut"

Aucun bourrelet. Le trou arrive au même niveau que le haut de la pièce.

- Convient pour l'aluminium, les métaux non-ferreux, l'acier et l'acier inoxydable
- Matière carbure monobloc avec des touches de polygones spéciaux



avec revêtement Tin et lubrification, tolérance 6HX forme C

- S'utilise avec un porte-outil classique



Dim.	Action	Epaisseur de matière max. (en mm)	Code Art.	€ hors TVA	Epaisseur de matière max. (en mm)	Code Art.	€ hors TVA
M4	Court	1,5	306 0104		2,0	306 0164	
	Long	2,5	306 0124		4,0	306 0144	
M5	Court	2,0	306 0105		3,0	306 0165	
	Long	3,0	306 0125		4,5	306 0145	
M6	Court	2,0	306 0106		3,0	306 0166	
	Long	3,5	306 0126		5,0	306 0146	
M8	Court	2,5	306 0108		4,0	306 0168	
	Long	4,0	306 0128		6,0	306 0148	
M10	Court	2,5	306 0110		4,0	306 0170	
	Long	4,5	306 0130		6,5	306 0150	
M12	Court	2,5	306 0112		4,0	306 0172	
	Long	4,5	306 0132		6,5	306 0152	

Tarauds	Code Art.	€ hors TVA
M4 x 0,7	306 0184	
M5 x 0,8	306 0185	
M6 x 1,0	306 0186	
M8 x 1,25	306 0188	
M10 x 1,25	306 0190	
M12 x 1,25	306 0192	

Set de base

Attachement	Code Art.
CM 2 et CM 3	306 0005

Contient :

- Porte-pinces avec ailettes de refroidissement
- Clés de serrage
- 4 pinces Ø 6/ Ø 8/ Ø 10/ Ø 12 mm
- Douille CM3 / CM2
- Lubrifiant
- Livré en coffret

Kit perçage / taraudage
= 1 foret thermique + 1 taraud correspondant

Pâte de coupe pour perçage thermique (1 kg)

Huile de taraudage (1 L)

Type FORM				Type CUT		
Dim.	Action	Epaisseur de matière max. (en mm)	Code Art.	€ hors TVA	Code Art.	€ hors TVA
M4	Court	1,5	306 0024		2,0	306 0044
	Long	2,5	306 0034		4,0	306 0054
M5	Court	2,0	306 0025		3,0	306 0045
	Long	3,0	306 0035		4,5	306 0055
M6	Court	2,0	306 0026		3,0	306 0046
	Long	3,5	306 0036		5,0	306 0056
M8	Court	2,5	306 0028		4,0	306 0048
	Long	4,0	306 0038		6,0	306 0058
M10	Court	2,5	306 0030		4,0	306 0050
	Long	4,5	306 0040		6,5	306 0060
M12	Court	2,5	306 0032		4,0	306 0052
	Long	4,5	306 0042		6,5	306 0062

Contenance	Code Art.	€ hors TVA
Pinceau inclus		
1 kg	306 0090	

Contenance	Code Art.	€ hors TVA
Pinceau inclus		
1 L	306 0092	



Pour protéger le foret thermique de l'usure excessive

Autres tailles disponibles, nous contacter.



Huile de haute qualité recommandée pour le taraudage de l'aluminium, du cuivre, du laiton, de l'acier et de l'acier inoxydable