

# Toutes les informations en un coup d'œil

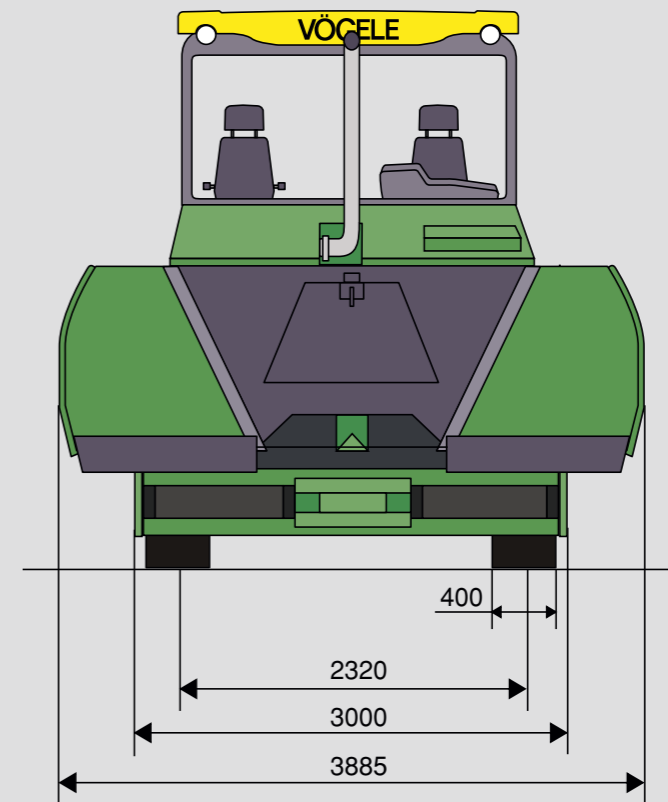

Toutes dimensions en mm  
L\* = selon la table de pose,  
voir spécifications

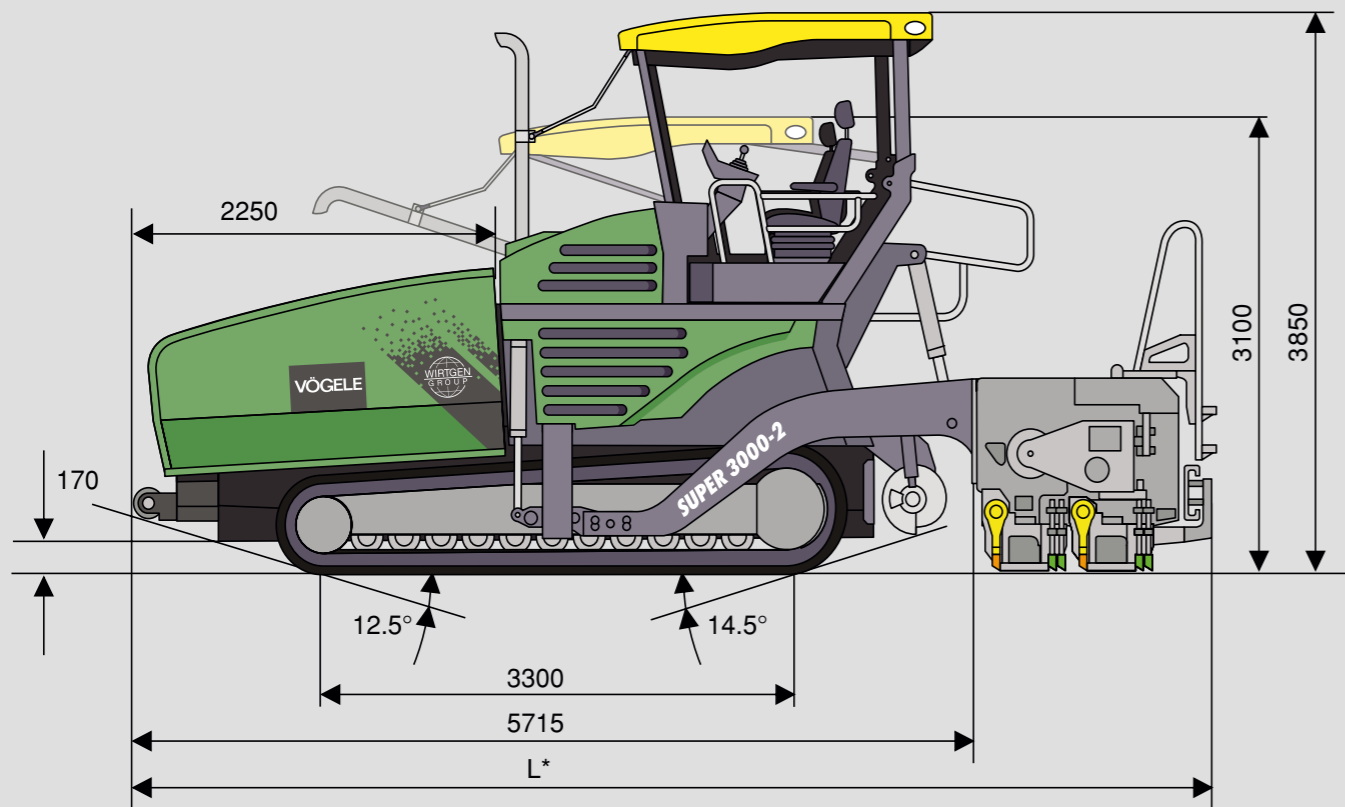

## ENTRAÎNEMENT

Moteur :	diesel Deutz à 6 cylindres refroidi par liquide
Type :	TCD 2015 V06 4V
Puissance :	Nominale : 300 kW à 1 800 tr/min (selon DIN) Mode ECO : 292 kW à 1 500 tr/min
Réservoir de carburant :	600 l
Installation électrique :	24 V

## TRAIN DE ROULEMENT

Chenilles :	avec patins en caoutchouc
Surface au sol :	3 300 x 400 mm
Suspension :	rigide
Tendeur de chenille :	élastomère
Galets de roulement :	graissés à vie
Entraînement de translation :	entraînements hydrauliques individuels indépendants à réglage électronique
Vitesses :	Pose : jusqu'à 24 m/min, réglable en continu Transfert : jusqu'à 4,5 km/h, réglable en continu

## TRAIN DE ROULEMENT

Direction :	par modification de la vitesse de marche des chenilles
Frein de service :	hydraulique
Frein de stationnement :	frein à accumulation à disques multiples, sans entretien

## TRÉMIE RÉCEPTRICE

Capacité de réception :	17,5 t
Largeur :	3 885 mm
Hauteur d'alimentation :	620 mm (au centre de la trémie)
Rouleaux-pousseurs :	à suspension oscillante, déplaçables en avant de 100 mm

## GROUPES DE CONVOIEMENT

Convoyeurs :	2, avec raclettes échangeables et sens de marche réversible pour une courte durée
Entraînement :	entraînements hydrauliques individuels indépendants
Vitesse :	jusqu'à 43 m/min, réglable en continu (manuellement ou aussi automatiquement)

## GROUPES DE CONVOIEMENT

Vis de répartition :	2, avec segments d'ailes échangeables
Diamètre :	480 mm
Entraînement :	entraînements hydrauliques individuels indépendants
Vitesse de rotation :	jusqu'à 93 tr/min, réglable en continu
Hauteur :	réglable en continu sur 20 cm par commande hydraulique
Lubrification :	système de lubrification centralisé avec pompe de graissage électrique

## TABLES DE POSE

SB 300 :	largeur de base 3,0 m, largeur maximale (TV) 16,0 m
AB 600 :	largeur de base 3,0 m, extensible jusqu'à 6,0 m, largeur maximale (TV/TP1/TP2) 9,5 m
Variantes de compactage :	TV, TP1, TP2, TP2 Plus (AB 600), TVP2 (SB 300)
Épaisseur de pose :	jusqu'à 50 cm (SB 300)
Chauffe :	électrique, par résistances chauffantes
Alimentation électrique :	alternateur triphasé

## DIMENSIONS ET POIDS

Longueur :	Véhicule tracteur et table de pose en position de transport
	- SB 300 TV/TP1/TP2/TP2 : 6,9 m
	- AB 600 TV : 7,0 m
	- AB 600 TP1/TP2 : 7,1 m
Poids :	Finisseur avec table extensible AB 600 TV
	- largeur de pose jusqu'à 6,0 m : 28,7 t
	- largeur de pose jusqu'à 9,5 m : 32,6 t

Légende : T = avec dameur V = avec vibreur P1 = avec 1 lame de pression P2 = avec 2 lames de pression SB = table fixe AB = table extensible

Sous réserve de modifications techniques.