

# MULAG

Technologie innovante pour l'entretien des routes



## Faucheuse contournante sous-glissière

# MLM 200

Unimog

## Faucheuse contournante sous-glissière MLM 200

### Caractéristiques techniques / Unimog

<b>Domaines d'utilisation</b>	Fauchage des glissières de sécurité, poteaux et panneaux de signalisation routière
<b>Montage</b>	sur la faucheuse d'accotements MRM 300, équipement possible sur les machines existantes
<b>Portée</b>	jusque 2,5 m
<b>hauteur sous-glissière</b>	180 mm
<b>Entraînement</b>	- Intégré dans le système hydraulique de la faucheuse d'accotement - Une alimentation supplémentaire en huile du véhicule porteur n'est pas nécessaire
<b>Commande</b>	- Electro-hydraulique - Palpage de l'accotement avec adaptation automatique au relief - Réglage constant de l'écartement par rapport à la glissière
<b>Outil de travail</b>	Têtes de coupe rotatives



MLM 200 en position de transport



Complément idéal pour le travail avec une faucheuse d'accotement



Technique professionnelle dans la qualité MULAG



Fauchage des glissières de sécurité



Fauchage des délinéateurs

## MLM 200



Diagramme de portées MLM 200

Votre concessionnaire

Fabricant

# MULAG

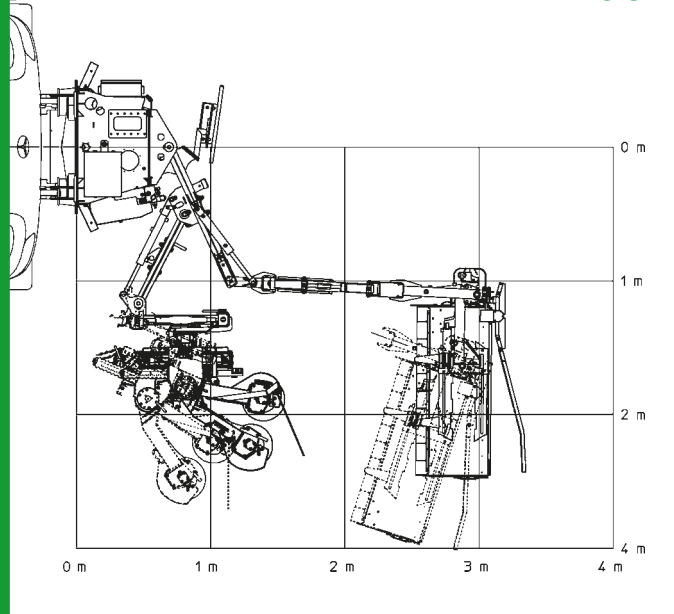
MULAG Fahrzeugwerk  
Heinz Wössner GmbH u. Co. KG

Gewerbestraße 8  
77728 Oppenau  
Allemagne

Tel. +49-(0)7804-913-0  
Fax +49-(0)7804-913-163  
E-Mail [info@mulag.de](mailto:info@mulag.de)  
Web [www.mulag.de](http://www.mulag.de)

