

### Les Caractéristiques :

- Levage électrique
- Déplacement manuel
- Très bonne accessibilité pour l'entretien
- Construction robuste
- Roues pivotantes freinées

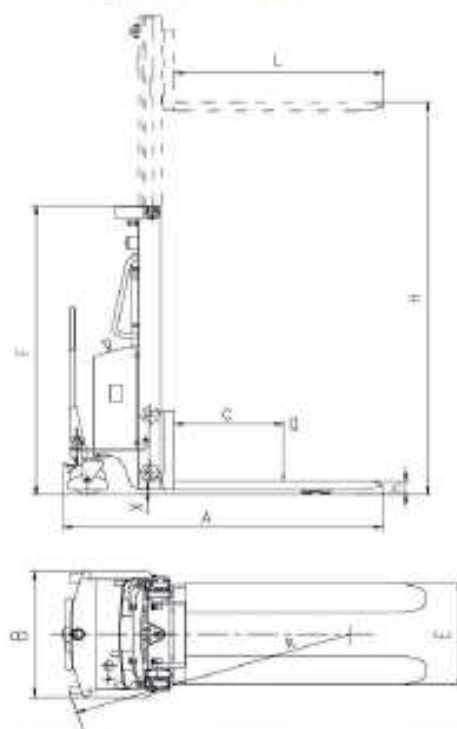

Modèle		HES-160S	HES-250T	HES-300T	HES-330T	HES-365T
Capacité	Q Kg	1000	1000	1000	1000	1000
Centre de gravité	R mm	600	600	600	600	600
Hauteur d'élévation	H mm	1600	2500	3000	3300	3650
Hauteur fourches abaissées	h mm	85	85	85	85	85
Longueur fourches	L mm	1150	1150	1150	1150	1150
Largeur extérieur fourches	E mm	560	560	560	560	560
Rayon de braquage	R mm	600	600	600	600	600
Moteur d'élévation	V/W	12/2000	12/2000	12/2000	12/2000	12/2000
Batterie		1x12V	1x12V	1x12V	1x12V	1x12V
		100ah/20h	100ah/20h	100ah/20h	100ah/20h	100ah/20h
Chargeur de batterie intégré		220V/12V	220V/12V	220V/12V	220V/12V	220V/12V
Dimensions hors tout (AxBxF)	mm	1770x700x2020	1770x700x1770	1770x700x2020	1770x900x2170	1770x900x2295
Poids avec batterie	Kg	300	380	400	410	430

### Options :

- Capacité 1500 kgs sur commande
- Moteur élévation sur secteur 220V sur commande
- Longerons encadrants et fourches réglables sur commande

