

FRAP S4

MARQUAGE EN CREUX

Machine à percussion manuelle pour marquer, numéroter, repérer, sertir, riveter, poinçonner.

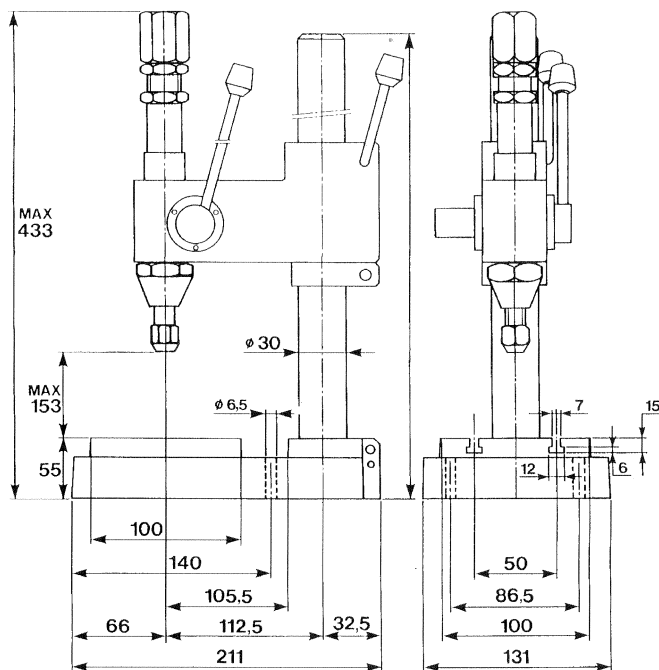

CARACTERISTIQUES

- Force de frappe réglable de 0 à 600 kg
- Poids : 11 kg
- Queue : Ø 8 x 30
- Production horaire : 1250 percussions environ
- Possibilité de monter une colonne plus longue

- Nous réalisons toutes les gravures adaptables sur cette machine.

Nous nous réservons tout droit d'amélioration et de modification. Cette fiche n'est pas contractuelle.

