

## Les transpalettes électriques avec opérateur embarqué en position mi-assise, efficaces et polyvalents.



La série de Transpalettes avec opérateur en position semi-assise, avec et sans colonne, à conduite transversale, représentent l'outil idéal pour charger et décharger des camions sur des plates-formes logistiques et pour le transport (et le stockage éventuel) de marchandises sur de longs parcours. Les dimensions réduites des machines permettent une utilisation efficace et maniable dans des espaces réduits.

### Installation électronique

Les Virtus 20 RX ac sont équipés avec des appareils électroniques ac. Ces contrôles gèrent toutes les fonctions de la machine et permettent des réglages infinis pour optimiser le rendement, en l'adaptant au type de travail qu'elle doit accomplir et en garantissant une grande efficacité, une faible consommation d'énergie et une manutention sans bruit. Tous les paramètres de traction et de freinage électrique sont réglables grâce à une console de programmation, en fonction des exigences du client. Accélération puissante et changement de direction rapide. Le système anti-roll-back s'active électroniquement pendant les opérations sur des pentes afin d'assurer la sécurité de l'opérateur.

### Traction

Moteurs de traction à courant triphasé ac, fiables et puissants en mesure de répondre aux exigences les plus élevées de performance, en fournissant dans toutes les situations de charge la puissance nécessaire, puisque la vitesse de déplacement dépend exactement de la position de la commande-papillon de démarrage.

### Freinage

Trois systèmes de freinage sont présents sur toute la gamme :

- freinage lors de l'inversion et du relâchement de la commande-papillon de réglage du sens de la marche (freinage de service réglable depuis la console) ;
- freinage d'urgence qui a lieu automatique lorsqu'on lâche ou que le timon de conduite est abaissé au maximum par le biais du frein électromagnétique ;
- freinage de stationnement.

### Châssis

Réalisé avec un châssis plié afin de réduire au maximum les tensions induites par les soudures, il assure une résistance mécanique maximale dans le temps. L'extraction latérale de la batterie de série, facilite son remplacement rapide pour les utilisations lourdes sur plusieurs quarts de travail. Un soin particulier a été réservé à l'accès vers les composants à usure normale pour réduire au maximum les coûts de maintenance ordinaire.

---

## Poste de conduite

La position centrale de l'opérateur à l'intérieur du châssis, assure un haut niveau de protection et une visibilité à 360° qui prévient les problèmes aux cervicales. Le repose-pieds à amortisseurs évite les secousses sur le corps même sur des surfaces bosselées. Tous les contrôles sont intuitifs et facilement accessibles. Le tableau de bord montre tous les paramètres de la machine dont la vitesse de traction, la consommation de la batterie et les heures de travail. La dimension compacte des Virtus 20 RX ac (790 mm) est idéale pour simplifier les opérations de chargement et de déchargement des camions. Le volant de conduite (à diamètre réduit) et la poignée de commande sont inclinés pour mieux s'adapter à la position naturelle des mains au repos et réduire la fatigue, offrant ainsi un confort maximal pour l'opérateur

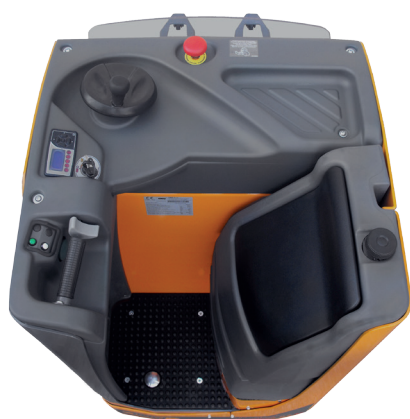

---

## Marche d'accès basse

La faible hauteur de la marche d'entrée permet à l'opérateur de monter et descendre fréquemment de la machine, confortablement et en toute sécurité.



---

## Extraction latérale de la batterie

La batterie de grande capacité (24V 465Ah et 24V 620Ah en option) assure une longue autonomie de travail. Le système easy lock pour l'extraction de la batterie garantit un changement rapide en cas d'utilisation sur plusieurs quarts de travail.

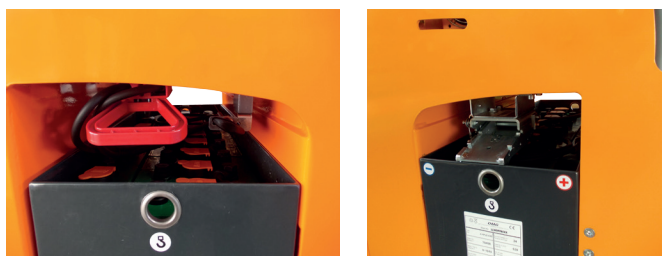

## Virtus 20 RX ac

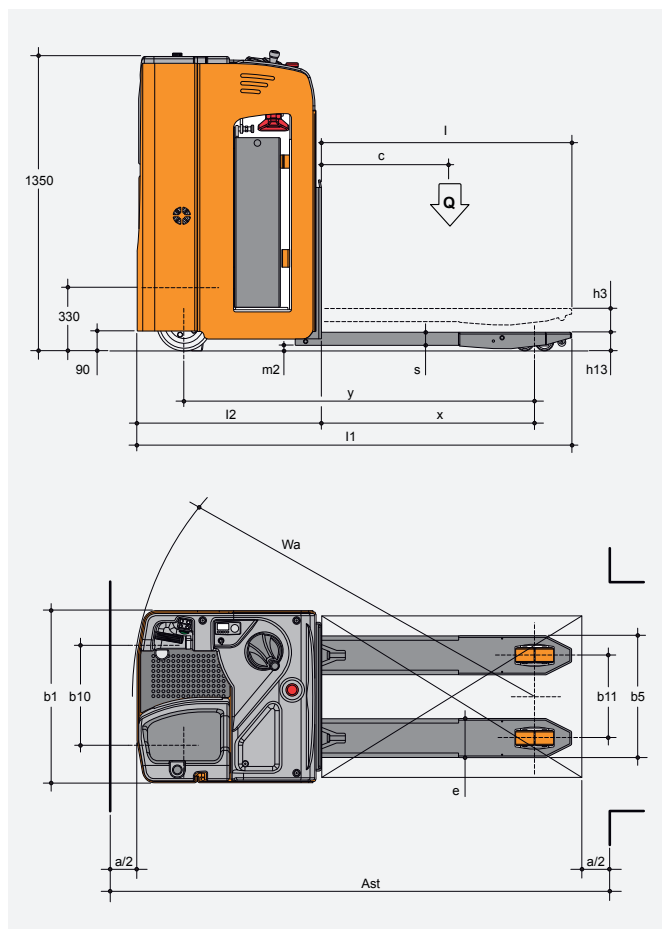

## Virtus 20 RX-C ac

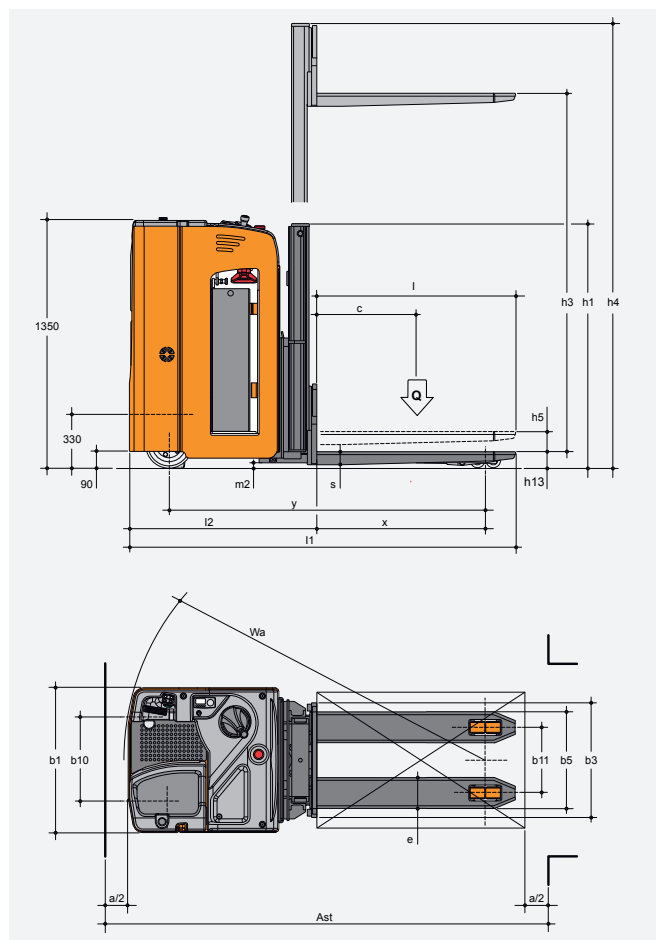

### Accessoires et exécutions spéciales

rouleau antérieur double

extérieur fourches 540 mm

extérieur fourches 680 mm (uniquement pour Virtus 20 RX ac)

roue motrice supertrack

roue motrice en polyuréthane

ralentissement automatique en virage

vitesse 12 km/h

exécution extraction latérale batterie

rouleau exécution batterie simple

rouleau d'extraction batterie double à roues

rechargement centralisé de la batterie

petit clavier d'accès avec code pin

système de freinage électronique

dispositif anti-roll-back

contrôle électronique de vitesse

frein électromagnétique de stationnement

protection pour chambre froide

batterie de traction 24V 625Ah redresseur de courant 24V 90A

longueur des fourches supérieure à 1 150 mm (uniquement pour Virtus 20 RX ac)

écran avec voltmètre-compteur d'heures, blocage automatique si batterie déchargée à 80%

standard

en option

Caractéristiques	1.1	Fabricant	OMG S.r.l.			
	1.2	Modèle	Virtus 20 RX ac      Virtus 20 RX-C ac			
		Exécution				
	1.3	Alimentation	Électrique			
	1.4	Position de l'opérateur	embarqué			
	1.5	Capacité de charge	Q	t	2.0	
		Capacité de charge avec levage mât	Q	t	1.5	
		Capacité de charge avec levage des bras	Q	t	2.0	
		Capacité de charge avec levage des bras + mât en même temps	Q	t	2.0	
	1.6	Centre de gravité de la charge	c	mm	600	
1.8	Distance de la charge	x	mm	980		
1.9	Empattement roues	y	mm	1 610		
Poids	2.1	Poids propre y compris la batterie (v. ligne 6.5)	kg	1 146	1 400	
	2.2	Poids sur l'axe avec charge ant. / post.	kg	1 905 / 1 012	1 955 / 1 495	
	2.3	Poids sur l'axe sans charge ant. / post.	kg	220 / 916	270 / 1 130	
Roues Châssis	3.1	Bande de roulement	mm	polyuréthane		
	3.2	Dimension des roues avant	mm	250 x 100		
	3.3	Dimension des roues arrière	mm	85 x 70		
	3.4	Dimension des roues stabilisatrices	mm	150 x 50 / 2		
	3.5	Nombre de roues avant / arrière (x = traction)	n°	(1x +2) / 4		
	3.6	Largeur avant	b10	mm	437	
	3.7	Largeur arrière	b11	mm	380	
Dimensions de base	4.2	Hauteur mât baissé	h1	mm	/	1 200
	4.4	Course de levage des fourches	h3	mm	120	1 400
	4.5	Hauteur mât extrait	h4		/	1 900 / 2 020
	4.6	Levage initial	h5		/	120
	4.8	Hauteur du siège / Hauteur du plateau		mm	330	
	4.15	Hauteur des fourches baissées	h13	mm	85	90
	4.19	Longueur totale	l1	mm	1 995	2 188
	4.20	Longueur en incluant le talon des fourches	l2	mm	846	1 040
	4.21	Largeur totale	b1	mm	790	
	4.22	Dimensions des fourches	s/e/l	mm	60/180/1 150	75/180/1 150
	4.25	Écartement extérieur des fourches	b5	mm	560	
	4.32	Dégagement à mi-longueur	m2	mm	25	
	4.33	Largeur voie de travail avec palette 1000 x 1200 dans le sens de la largeur	Ast	mm		
	4.34	Largeur voie de travail avec palette 800 x 1200 dans le sens de la longueur	Ast	mm	2 250	2 440
	4.35	Rayon de braquage	Wa	mm	1 835	2 025
Performances	5.1	Vitesse de déplacement avec / sans charge	km/h	12 / 12,5	11,5 / 12	
	5.2	Vitesse de levage avec / sans charge	m/s	0.06 / 0.07	0.15 / 0.22	
	5.3	Vitesse d'abaissement avec / sans charge	m/s	0.07 / 0.05	0.45 / 0.30	
	5.8	Pente max. franchissable avec / sans charge	%	8 / 15	6 / 12	
	5.10	Frein de service	Électromagnétique			
Moteurs électriques	6.1	Moteur de translation, performance avec S2 60 min	kW	2.6	2.6	
	6.2	Moteur de levage, performance avec S3 15%	kW	2	2	
	6.3	Batterie conforme DIN 43531 / 35 / 36 A, B, C, non				
	6.4	Voltage, capacité nominale de la batterie K5	V/Ah	24 / 465	24 / 465	
	6.5	Poids batterie	kg	360	360	
	6.6	Consommation d'énergie selon le cycle VDI	kW/h			
Divers	8.1	Type d'installation électrique	ac			
	8.4	Seuil sonore selon EN 12 053, oreille de l'opérateur	dB(A)	< 70		
					* en option	

Fiche technique avec les données relevées selon VDI 2198 et du chariot en configuration standard. Pour les autres types de roues, de mâts et d'accessoires, les valeurs peuvent changer. Les données et les illustrations sont fournies à titre purement indicatif et sans engagement, OMG S.r.l. se réserve le droit d'apporter des modifications sans préavis.