

SANO

SANO TRANSPORTGERAETE GmbH.

UNIKAR



UNIKAR®

DIABLE ELEVATEUR MANUEL

SANO

SANO TRANSPORTGERAETE GmbH.



- Facile à utiliser
- Extrêmement maniable
- Une construction tubulaire en acier qui offre une longévité maximal pour un poids de seulement 25kg
- Les roues arrières de 200mm de diamètre permettent de déplacer des charges sur des sols inégaux ou de petites marches
- Frein de parking sur les deux roues arrières
- treuil peu bruyant avec manivelle de sécurité
- Finition en acier galvanisé convenant aux environnements propres
- Une sangle de 50mm pour soutenir la charge plutôt qu'un câble en acier ou une chaîne. Sans entretien et propre.

Accessoires:

plateforme rabattable (acier inoxydable)

protecteur de charge

CARACTERISTIQUES

VITESSE DE LEVEE	70 mm par tour de poignée (16 tours pour le mouvement complet)
CAPACITE NOMINALE	120 kg
HAUTEUR DE LEVEE	1100 mm ou 1300mm
ROUES ARRIERES	200 mm avec roulements à billes
ROUES AVANT	Roues jumelées pivotantes 50mm (roulement conique)
POIDS	25 kg
STRUCTURE	acier galvanisé
CAPOT	Peinture poudre bleu

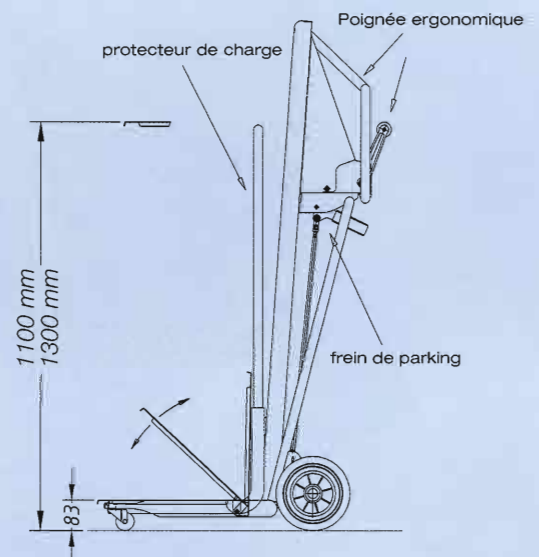
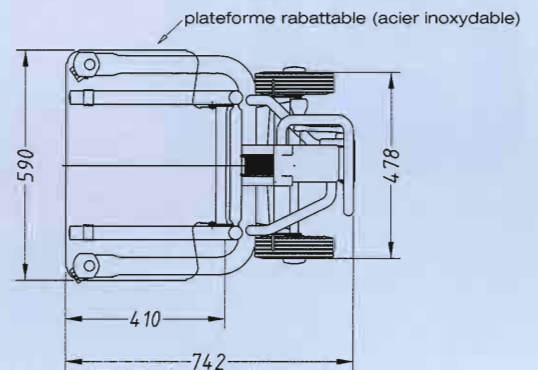

SANO TRANSPORTGERAETE GmbH

Am Holzpoldgut 22 · 4040 Lichtenberg/Linz · Austria

Tel. +43/(0)7239/51010 · Fax +43/(0)7239/51010-14

E-Mail: office@sano.at · Internet: www.sano.at

Distributeur:



IMS
Z.I. - Rue Saint-Gilles
28800 Bonneval
T.: 0237 477810 F.: 0237 477809
email: imsmanut@wanadoo.fr
www.imsmanut.com