

**Ensacheuse horizontale rotative bobine haute FAR-E**

- Structure en acier verni avec carters en tôle d'acier
- Pièces en contact avec le produit en acier inox AISI 304
- Convoyeur d'alimentation à taquets de 1600 mm de long (standard)
- Soudure longitudinale avec deux jeux de molettes
- Jeu de mâchoires transversales rotatives largeur 240mm
- Conformateur fixe ou réglable
- Porte-bobine à expansion pour bobine largeur maxi 500 mm
- Tapis en sortie de 800mm de long avec motorisation indépendant
- Motorisation brushless indépendant des 3 axes principaux
- Panneau tactile à couleurs 4,3"
- Protections de sécurité standard selon normes CEE
- 400Volt 3ph+T+N 50Hz

**24 500€ HT****OPTIONS**

- Marqueur à chaud rotatif type RTM avec tampon encreur pour impression centrée, commandée par moteur pas à pas, complet avec caractères pour une date (j/m/a)
- Dispositif de perforation de film à aiguille
- Cellule photo-électrique pour centrer l'impression d'un film avec repérage par spot
- Cellule photo-électrique "Pas de produit-pas de sachet" NPNB

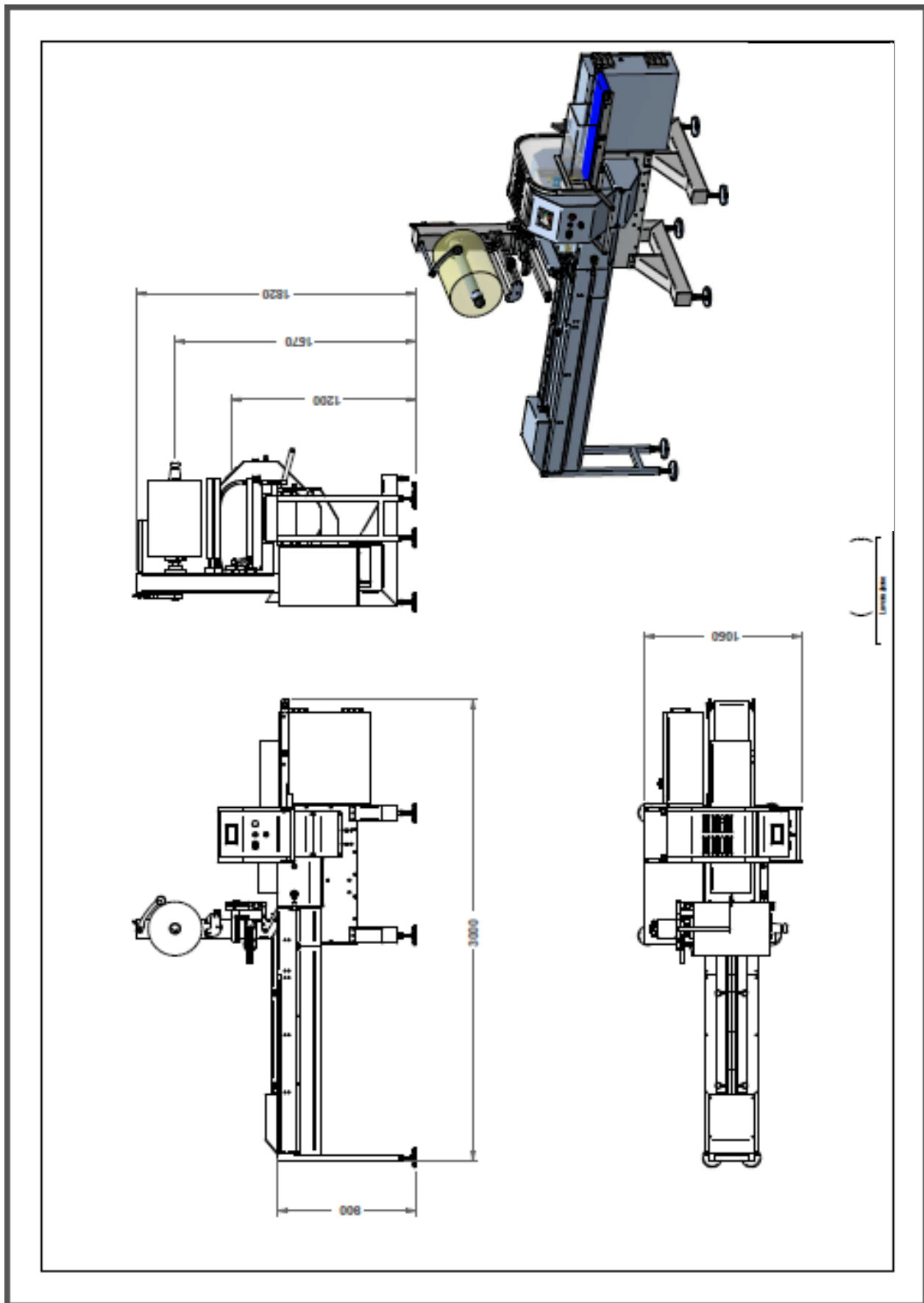

**Tecnipack Services Sarl 10 Charles Tellier 77100 MEAUX - 01.74.60.40.38**

06.31.34.74.33 -commercial@tecnipack-services.fr - 06.06.46.33.55 – nicolas.corbrion@tecnipack-services.fr  
http://www.tecnipack-services.fr - Capital de 5000€ - Siren : 537 825 937