



Désileuses pailleuses
Portées et semi-portées

De 3 m³ à 8,3 m³

SILOFARMER
AGRICULTURAL MACHINERY



Plus de 30 ans d'expérience

L'usine SILOFARMER en Corrèze, fondée en 1989 et rachetée par le groupe CARTEL en 2006 est spécialisée dans la conception et la production de matériels pour l'affouragement, le paillage et l'alimentation animale destinés aux élevages bovins, caprins, ovins, et avicoles.

Situé au coeur d'une des plus importantes régions d'élevage françaises, le groupe compte 132 salariés pour un CA de 16 millions d'euros à fin 2017.

Début 2011, conscient du besoin croissant en automatisation de ses clients, Silofarmer a introduit sur le marché sa gamme ROBOT-SYSTEM de matériels de distribution automatisés de compléments alimentaires et de matériels de contention de traite.

1er novembre 2015, le groupe Cartel a acheté une partie des actifs de la société GYRLAND SA à Chizé (79) lui permettant ainsi de compléter sa gamme de désileuses-pailleuses.

Des machines adaptées aux besoins

Notre taille humaine, la maîtrise de notre production au travers de nos 5 sites de fabrication et notre investissement dans la recherche et l'innovation nous permettent d'offrir une large gamme de matériels contribuant à augmenter le confort et la rentabilité du travail des éleveurs. Notre objectif est de faire évoluer nos machines chaque jours afin de pouvoir s'adapter aux souhaits du client peu importe sa demande.

Qualité et savoir-faire Français

Depuis plus de trente ans, Silofarmer est reconnu partout en France pour la qualité, la robustesse et la longévité de ses machines. Notre capacité d'écoute et notre force d'adaptation nous permettent de répondre aux besoins de l'agriculture d'aujourd'hui tout en préparant celle de demain.





Une gamme complète

• PAILLEUSES



• MELANGEUSES



• DESILLEUSES-PAILLEUSES



• DEROULEUSES

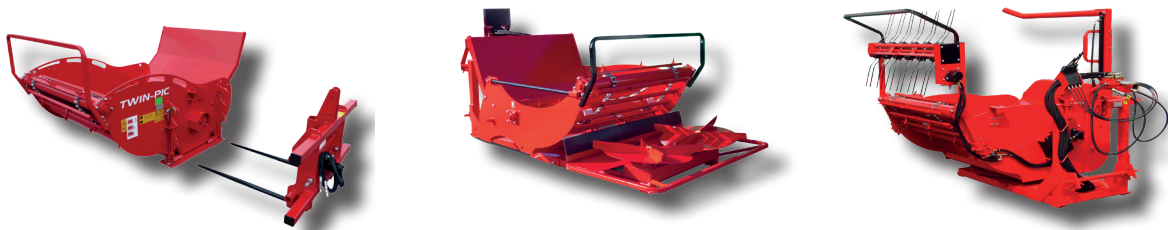

ROBOT-SYSTEM
SILOFARMER
 AUTOMATIC FEED DISTRIBUTION

• DISTRIBUTEURS ELECTRIQUES AU SOL



Nos DESILEUSES PAILLEUSES

Une gamme portée compact et polyvalente

- 1 démêleur (entraînement hydraulique ou mécanique)
- 2,5 m³ de volume utile
- Un large choix de goulottes
- **Existe aussi en version semi-portée**



DP 262

*Démêleur entraîné
hydrauliquement*

Osez la qualité.

DP 267

*Démêleur entraîné
mécaniquement*



Conçues pour une utilisation intensive

- 1 ou 2 démêleurs (entraînement hydraulique ou mécanique)
- De 4,2 m³ à 8,3 m³ de volume utile
- Châssis renforcé
- Un large choix de goulottes

L'exigence de la performance.

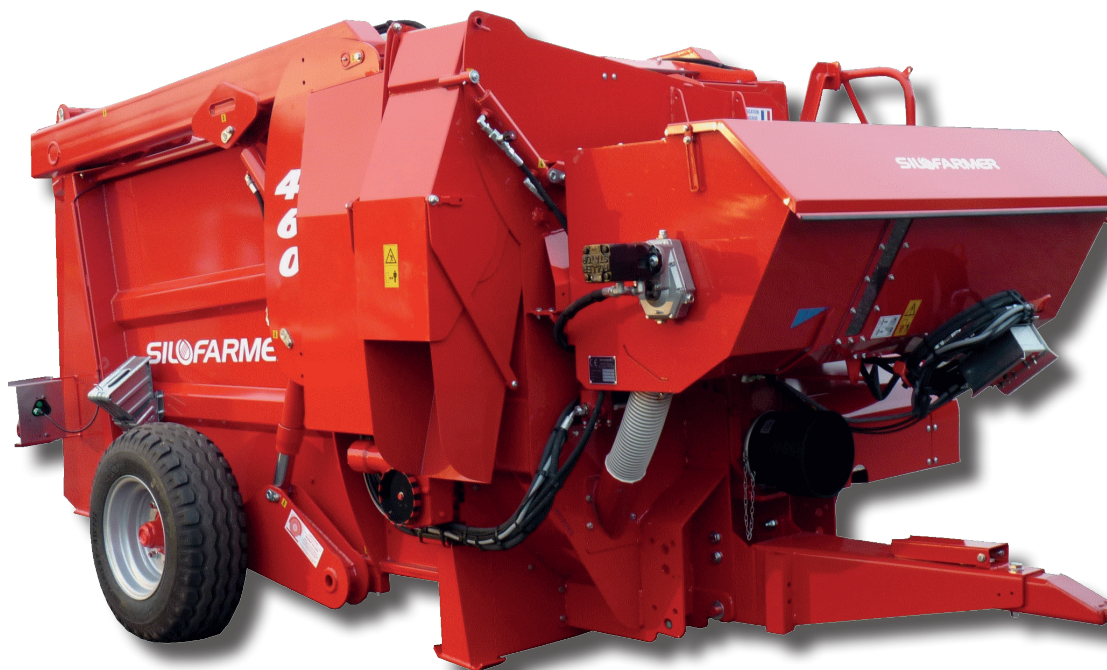

DP 460/560

*Démêleur entraîné
hydrauliquement
ou mécaniquement*



DP 760/860

*Démêleur entraîné
mécaniquement*

La gamme DP

ROBUSTESSE

Sécurité

Polyvalence et confort d'utilisation

La gamme DP a été pensée, réfléchi et conçue pour répondre à un seul objectif : Satisfaire les exigences de l'utilisateur.

Alliant innovation, technologie et robustesse, la gamme de désileuses-pailleuses se distingue grâce ses performances élevées et sa simplicité d'utilisation. Chaque élément présent sur le véhicule contribue à la performance de l'exploitation garantissant à l'utilisateur vitesse et précision d'exécution.

Les éléments routiers

La gamme DP peut être portée (DP 262 et DP267) ou semi-portée pour le reste de la gamme. La gamme DP semi-portée est dotée d'une flèche réglable équipée d'une barre d'attelage articulée ou d'un anneau soudé. A l'arrêt, la machine repose sur deux patins situés à l'avant de la machine. La gamme RD est dotée de feux arrière escamotables et équipé de pneumatiques au profil routier. Les différents ensembles boulonnés apportent robustesse et solidité à la machine.

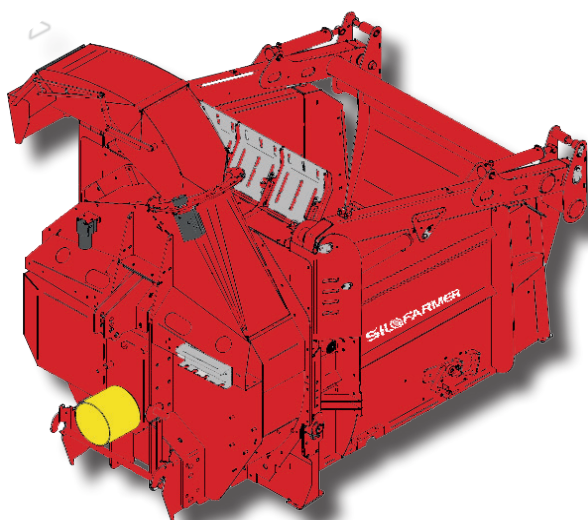

La version *portée*

Les modèles portés de la gamme DP sont équipés de série d'un attelage semi-automatique de catégorie 3.

La version *semi-portée*

Les modèles semi-portés de la gamme DP s'appuient sur deux essieux mobiles grâce à deux vérins de grandes dimensions.

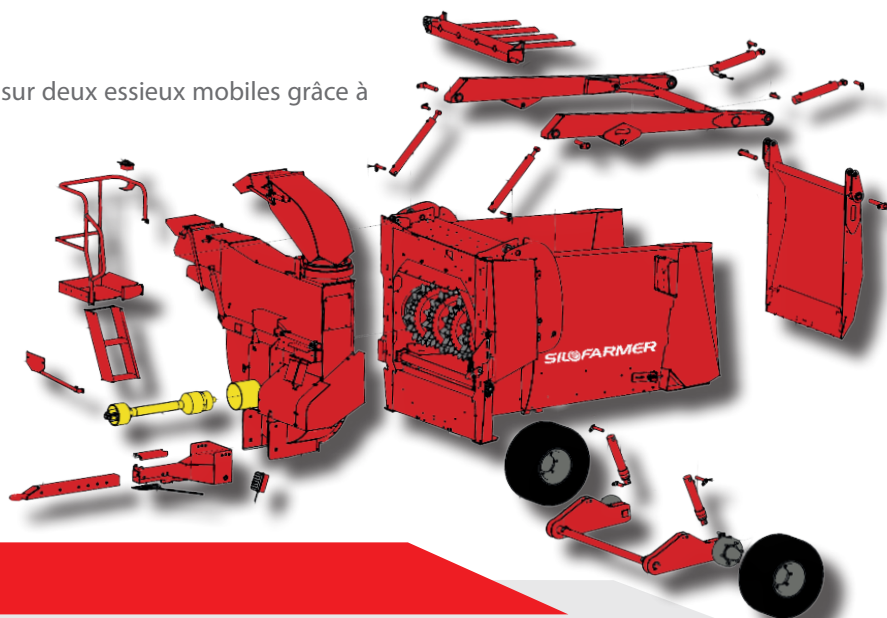

Le fond mouvant

La gamme DP est équipée d'un tapis à chaînes Ø10mm (DP 262 & 267) ou Ø12mm (DP 460, 560, 760 & 860) apportant un flux régulier aux ou déméleurs. Le tapis possède :

- Barrettes en tubes écrasés haute résistance et démontables.
- Régulateur d'avancement du tapis avec inverseur de marche.
- Fond mouvant entraîné par motoréducteur hydraulique.
- Trappe de nettoyage du double fond.



EXIGENCES
Performances

Le désilage

La DP se distingue grâce à sa griffe de désilage puissante permettant à l'utilisateur d'obtenir un front d'attaque propre au silo peu importe le type d'ensilage



Le bras

La porte hydraulique de la gamme DP s'appuie sur 2 vérins double effet lui garantissant étanchéité pour l'ensilage et facilité de chargement pour les bottes rondes ou cubiques.

La porte

La porte hydraulique de la gamme DP s'appuie sur 2 vérins double effet lui garantissant étanchéité pour l'ensilage et facilité de chargement pour les bottes rondes ou cubiques.



Le kit de paillage

EFFICACITÉ
Polyvalence

La garantie d'un paillage réussi

Des démêleurs sur-mesure en fonction du besoin

Un large choix de démêleurs est adaptable sur la gamme RD en fonction du type d'utilisation de la machine. La gamme RD permet de distribuer tout type de matière: ensilage, paille, foin et enrubannage (selon modèle) en bottes rondes (Ø1,20m à 2m) ou cubiques (2,60m).

L'entraînement des démêleurs peut s'effectuer de manière:

- Hydraulique
- Mécanique

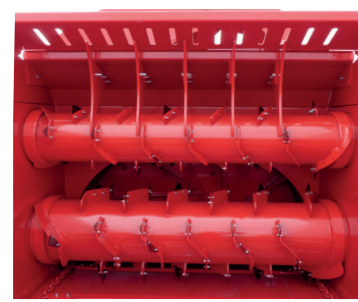
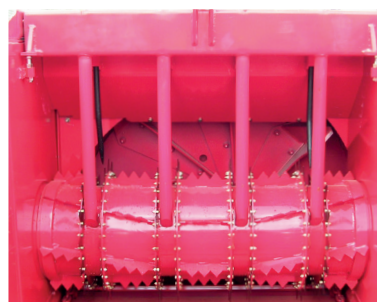
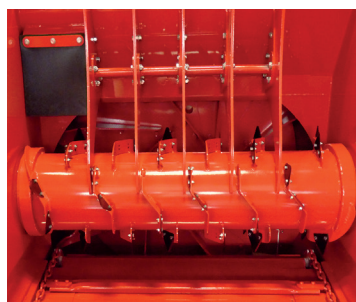

Simple démêleur
Ø500 à spires et sections
Ensilage et paille
(entraînement hydraulique)

Simple Démêleur
Ø500 à doigts fixes
Tous fourrages
(entraînement mécanique)

Simple démêleur
Ø640 à doigts mobiles
Brins longs, enrubannage
(entraînement mécanique)

Double démêleurs
Ø620+Ø460 à doigts fixes
Brins courts, tous fourrages
(entraînement mécanique)

La turbine

Élément essentiel de la pailleuse, les turbines proposées sur la gamme RD sauront répondre à toutes vos attentes. Composées de 8 pâles boulonnées sur un disque de grand diamètre, elles offriront une alimentation régulière à la goulotte afin d'optimiser l'évacuation du produit.

Turbine à pâles «Lisses»

- Idéal pour le paillage et la distribution des fourrages légers
- 8 pâles lisses pour une meilleure évacuation de la matière.



L'expertise **SILOFARMER**

L'entraînement des démêleurs

La gamme DP peut recevoir, en option, un embrayage électromagnétique automatisé par commande électrique.

L'entraînement des démêleurs peut s'effectuer de manière:

- Hydraulique
- Mécanique
- Mécanique avec embrayage automatisé à commande électrique (option)



La distribution

Distribuez en toute sérénité

Un boîtier de commande ergonomique

Pour simplifier l'utilisation des différentes fonctionnalités de la désileuse pailleuse, le boîtier de commande électrique permet de actionner chaque élément depuis la cabine du tracteur. Sa forme ergonomique garantira à l'utilisateur une prise en main rapide et un confort d'utilisation accru.



La gamme DP peut également recevoir une double commande, protégée de manière étanche et se situant sur la passerelle de la machine pour faciliter le chargement.



SUR-MESURE
Polyvalence

Les goulottes

Notre connaissance du monde de l'élevage nous a permis de développer et de vous proposer de nombreux modes de distributions afin de satisfaire votre besoin. La multitude de possibilités d'aménagement de machines qui s'offrent à vous vous permettra d'équiper votre machine de la manière la plus adaptée à votre utilisation.



Goulotte latérale

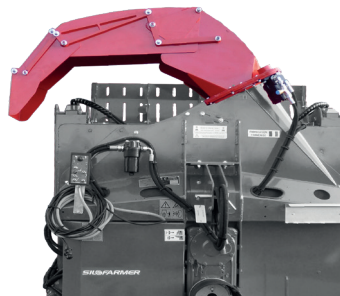

Goulotte polyvalente

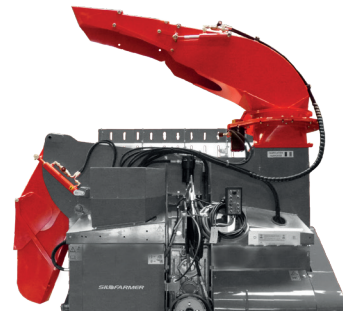

Double goulotte



L'expertise **SILOFARMER**

La goulotte orientable à 35°

Pour les machines équipées d'une goulotte latérale, il est possible de compléter l'équipement de votre machine avec une goulotte orientable à 35°. L'orientation de la goulotte permet à l'utilisateur de simplifier le paillage dans les coins et dans les endroits difficile d'accès.

Les options

Ajustez votre machine selon vos besoins

Une seule machine pour tout votre élevage

De nombreuses options peuvent venir compléter l'équipement de votre remorque distributrice pailleuse pour abtenir une machine complète qui saura répondre à toutes les exigences de l'élevage.



Trémie à minéraux

La gamme RD peut recevoir en option une trémie à minéraux qui prendra place à l'avant de la machine. Elle permettra à l'éleveur d'incorporer des compléments alimentaires lors de la distribution.

Pesage et pesage sur trémie

La gamme RD peut recevoir en option un kit de pesage qui prendra place à l'avant de la machine. Le pesage peut également être installé sur la trémie à minéraux.

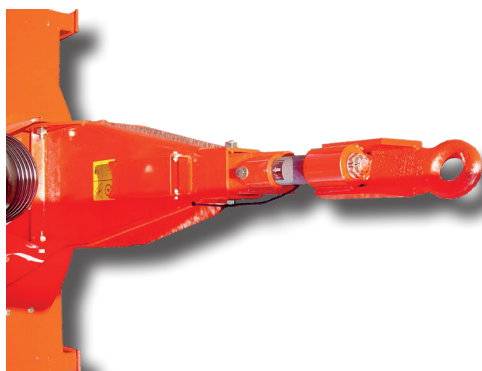

La recycleuse avec bâche rabatable

La gamme RD se distingue grâce à son option de recycleuse avec bâche rabatable. L'utilisateur charge sa remorque en fibres et en ensilage. Les aliments passent par les démêleurs et sont expédiés par la goulotte directement dans la bâche de la remorque. Grâce à cet équipement, l'utilisateur peut préparer sa ration sans avoir besoin d'utiliser une mélangeuse.



La gamme

Bon à savoir : Toutes nos machines sont homologuées DREAL, ce qui peut ne pas être indispensable pour une utilisation en cadre privé mais qui constitue un élément de valorisation non négligeable sur le marché de l'occasion.

DP 262 : 2,5 m³

Équipement standard et dimensions utiles :

- Longueur intérieure de caisse : 1,60 m
- Portée ou semi-portée
- Pression du tracteur : 180 bar
- Largeur de caisse : 1,37 m
- Commande électrique



Ø 1,20 à 1,40m

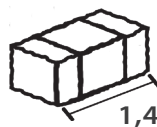

1,40m



	DP 262 GLE	DP 262 GPE	DP 262 GTLE	SP 262 GLE	SP 262 GPE	SP 262 GLTE
--	------------	------------	-------------	------------	------------	-------------

Kit de distribution et de paillage

Démêleur(s)	Simple démêleur					
Entraînement démêleur(s)	Hydraulique					
Goulotte	Latérale	Polyvalente	Latérale et orientable	Latérale	Polyvalente	Latérale et orientable

Les dimensions (hors tout)

Longueur	2,55 m			3,75 m		
Largeur	2,15 m			2,30 m		
Hauteur	1,85 m	2,55 m		1,85 m	2,55 m	
Poids (kg)	1 890	1 910	1 950	2 090	2 110	2 150

DP 267 : 2,5 m³

Équipement standard et dimensions utiles :

- Longueur intérieure de caisse : 1,60 m
- Portée ou semi-portée
- Pression du tracteur : 180 bar
- Largeur de caisse : 1,37 m
- Commande électrique



Ø 1,20 à 1,40m

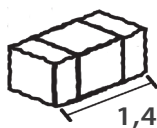

1,40m



	DP 267 GLE	DP 267 GPE	DP 267 GTLE	SP 267 GLE	SP 267 GPE	SP 267 GLTE
--	------------	------------	-------------	------------	------------	-------------

Kit de distribution et de paillage

Démêleur(s)	Simple démêleur					
Entraînement démêleur(s)	Mécanique					
Goulotte	Latérale	Polyvalente	Latérale et orientable	Latérale	Polyvalente	Latérale et orientable

Les dimensions (hors tout)

Longueur	2,55 m			3,75 m		
Largeur	2,15 m			2,30 m		
Hauteur	1,85 m	2,55 m		1,85 m	2,55 m	
Poids (kg)	2 080	2 150	2 190	2 280	2 350	2 390

DP 460 : 4,2 m³

Équipement standard et dimensions utiles :

- Longueur intérieure de caisse : 2,10 m
- Pression du tracteur : 180 bar
- Pneumatiques : 10.75 x 15.3
- Largeur de caisse : 1,36 m
- Commande électrique
- Semi-portée



Ø 1,20 à 1,70m



Ø 2,10m



	DP 460 GL	DP 460 GP	DP 460 GTL	DP 460 HGL	DP 460 HGP	DP 460 HGTL
--	-----------	-----------	------------	------------	------------	-------------

Kit de distribution et de paillage

Démêleur(s)	1 démêleur à spires			1 démêleur tous fourrages		
Entraînement démêleur(s)	Hydraulique			Mécanique		
Goulotte	Latérale	Polyvalente	Latérale et orientable	Latérale	Polyvalente	Latérale et orientable

Les dimensions (hors tout)

Longueur	4,20 m					
Largeur	2,30 m					
Hauteur	1,90 m	2,70 m		1,90 m	2,70 m	
Poids (kg)	2 750	2 790	2 850	2 800	2 840	2 950

DP 560 : 5,2 m³

Équipement standard et dimensions utiles :

- Longueur intérieure de caisse : 2,75 m
- Pression du tracteur : 180 bar
- Pneumatiques : 11,5/80 x 15.3 (14 plis)
- Largeur de caisse : 1,40 m
- Commande électrique
- Semi-portée



Ø 1,20 à 1,80m

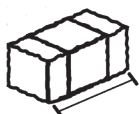

Ø 2,60m



	DP 560 GL	DP 560 GP	DP 560 GTL	DP 560 HGL	DP 560 HGP	DP 560 HGTL
--	-----------	-----------	------------	------------	------------	-------------

Kit de distribution et de paillage

Démêleur(s)	1 démêleur à sections			2 démêleurs		
Entraînement démêleur(s)	Hydraulique			Mécanique		
Goulotte	Latérale	Polyvalente	Latérale et orientable	Latérale	Polyvalente	Latérale et orientable

Les dimensions (hors tout)

Longueur	4,70 m					
Largeur	2,30 m					
Hauteur	1,90 m	2,70 m		1,90 m	2,70 m	
Poids (kg)	2 980	3 020	3 070	3 080	3 120	3 170

DP 760 : 6,8 m³

Équipement standard et dimensions utiles :

- Longueur intérieure de caisse : 3,02 m
- Pression du tracteur : 180 bar
- Pneumatiques : 285/70 x 19.5
- Largeur de caisse : 1,40 m
- Commande électrique
- Semi-portée



Ø 1,20 à 2,00m

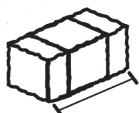

Ø 2,60m



DP 760 GL

DP 760 GP

DP 760 GTL

DP 760 HGL

DP 760 HGP

DP 760 HGTL

DP 760 HGTR

Kit de distribution et de paillage

Démêleur(s)	1 démêleur à sections			2 démêleurs		
Entraînement démêleur(s)	Hydraulique			Mécanique		
Goulotte	Latérale	Polyvalente	Latérale et orientable	Latérale	Polyvalente	Latérale et orientable

Les dimensions (hors tout)

Longueur	5,80 m						
Largeur	2,45 m						
Hauteur	1,90 m	2,70 m		1,90 m	2,70 m		
Poids (kg)	3 460	3 500	3 560	3 580	3 620	3 680	3 740

DP 860 : 8,3 m³

Équipement standard et dimensions utiles :

- Longueur intérieure de caisse : 3,82 m
- Pression du tracteur : 180 bar
- Pneumatiques : 285/70 x 19.5
- Largeur de caisse : 1,40 m
- Commande électrique
- Semi-portée



Ø 1,20 à 2,00m



2,60m



DP 860 HGL

DP 860 HGP

DP 860 HGTL

DP 860 HGTR

Kit de distribution et de paillage

Démêleur(s)	2 démêleurs					
Entraînement démêleur(s)	Mécanique					
Goulotte	Latérale	Polyvalente		Latérale et orientable		

Les dimensions (hors tout)

Longueur	6,57 m					
Largeur	2,45 m					
Hauteur	1,90 m	2,70 m		2,70 m		
Poids (kg)	4 000	4 040		4 100	4 160	

Les options

	DP262	DP267	DP460	DP560	DP760	DP860
--	-------	-------	-------	-------	-------	-------

Système de pesage et trémie

Pesage simple (largeur + 50 mm)	-	-	o	o	o	o
Trémie 500 litres avec vanne électrique	-	-	o	o	o	o
Pesage sur trémie 500 litres	-	-	o	o	o	o

Chassis et caisse

Kit attelage déporté (+ 180 mm)	o	o	-	-	-	-
Version seim-portée (réceptionnée DREAL)	o	o	•	•	•	•
Eclairage	o	o	•	•	•	•
Passerelle de chargement (Avant si standard, latérale si trémie ou goulotte polyvalente)	-	-	o	o	o	o
Doubles commandes électriques 4 fonctions sur la machine	-	-	o	o	o	o
Timon suiveur libre	-	-	o	o	o	o
Roues profil routier 235/75/R17,5	-	-	o	-	-	-
Roues profil routier 265/70/R19,5	-	-	-	o	-	-
Kit caméra de recul montée	-	-	o	o	o	o

Entraînement et démêleur(s)

Centrale hydraulique (embrayage du(des) démêleur(s) obligatoire sur machine à démêleur mécanique)	-	o	o	o	o	o
Embrayage du démêleur automatisé pour version démêleur mécanique	-	o	o	o	o	o
Commande téléflexible pour changement de vitesse sur boîtier	o	o	o	o	o	o
Moteur hydraulique démêleur conditions difficiles	o	-	o	o	o	-
Montage 1 démêleur HERBIVORE brin long + peigne hydraulique pour version 1 démêleur mécanique	-	o	-	o	o	o
Montage 1 démêleur HERBIVORE brin long + peigne hydraulique pour version 2 démêleurs mécaniques	-	-	-	o	o	o
Cardan grand angle avec limiteur à friction et roue libre	-	-	o	o	o	o

Les goulottes

Doublage de turbine (fond)	o	o	o	o	o	o
Doublage de goulotte orientable	o	o	o	o	o	o
Repli de la goulotte orientable pour GTL	-	-	o	o	o	o
Goulotte latérale orientable à 35° (AV et AR) pour GL	o	o	o	o	o	o
Casquette hydraulique sur GL (non compatible avec goulotte à 35°)	o	o	o	o	o	o

Services

Une équipe d'experts à votre service !



Chaque machine subit de nombreux tests et est réglée avant expédition afin de garantir aux clients un niveau de conformité hors du commun.



En cas de problèmes techniques, des techniciens qualifiés seront là pour répondre à vos questions.



La société SILOFARMER garantit ses machines 2 ans.



Pour plus d'informations, n'hésitez pas à vous rendre sur notre site internet.





SILOFARMER
AGRICULTURAL MACHINERY



Groupe CARTEL

Siège Social:ZA du Cormelia

85500 CHAMBRETAUD

Tél. 02.51.61.50.50

Fax. 02.51.91.50.00

Mail : silofarmer@groupe-cartel.com

www.silofarmer.fr

Véhicule distribué par :

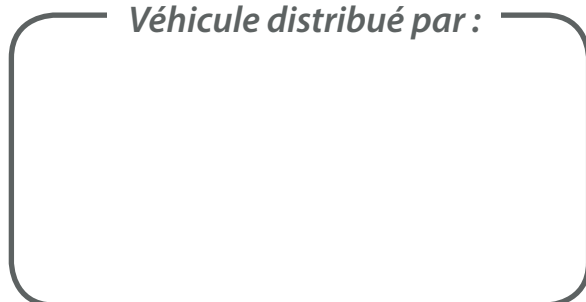

[@silofarmergroupecartel](https://www.facebook.com/silofarmergroupecartel)

