

STATION-BUS STANDARD (1/3)

CARACTÉRISTIQUES TECHNIQUES

La station-bus CONVIVIALE® Standard se compose de 3 modules de longueur 1000 mm, soit un total de 3000 mm, de 3 vitrages de fond, d'une vitrine horaire et d'une plaque d'arrêt.

- > Profondeur totale : 1500 mm
- > Profondeur sous toiture : 1400 mm
- > Poteaux en tubes acier 100 x 60 mm
- > Vitrage de fond : verre Securit® 8 mm
- > Toiture en tubes acier 40 x 40 mm, ép. 2 mm
- > Haubans en tôle acier, ép. 5 mm
- > Vitrage de toiture : PMMA fumé 6 mm insensible aux UV
- > Vitrine horaire 750 x 750 mm [6 x A4], ép. 30 mm en aluminium anodisé
- > Plaque d'arrêt H 160 x 900 mm, tôle acier galvanisée laquée RAL 9006 [signalétique non fournie]



RECOMMANDATION DE POSE

- > Pose par scellement direct

OPTION

- > Voir fiche «Options station-bus»

PLAN DE SCHELLEMENT

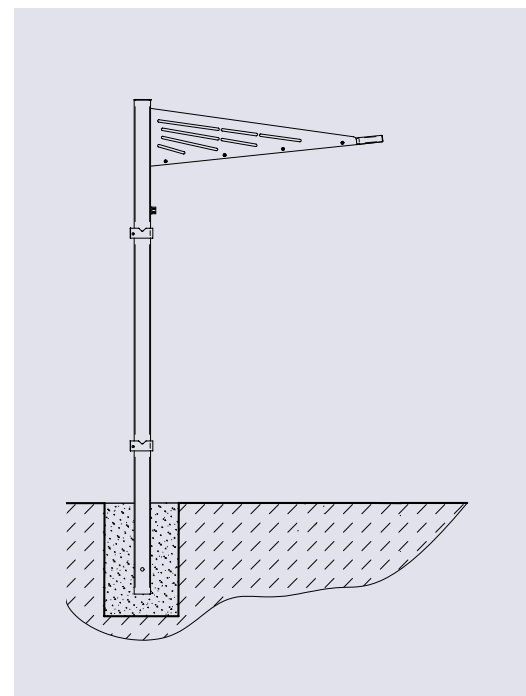
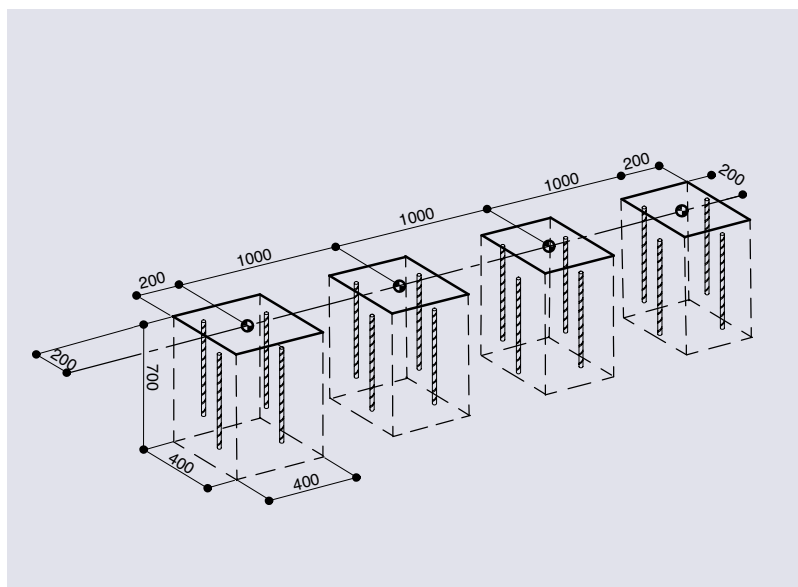

FINITION - PEINTURE

- > Poteaux, haubans et toiture : peinture sur galva
- > 13 coloris au choix :

Couleurs standard



Finitions spécifiques

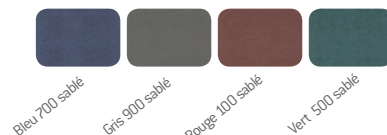

STATION-BUS STANDARD (2/3)

PRODUITS ASSOCIÉS

- > Réf. 529367 : option extension par modules intermédiaires d'1 mètre
- > Réf. 529410 : plaque d'arrêt supplémentaire
- > Réf. 529420 : bavette coupe-vent
- > Réf. 529399 : drapeau signalétique
- > Réf. 529400 : totem arrêt de bus
- > Réf. 509040 : éclairage LED par panneau photovoltaïque
- > Réf. 209115 : banquette*
- > Réf. 209159 : assis-debout*

RÉFÉRENCES

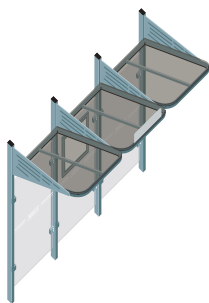

Longueur 3000 sans vitrage de côté (porte-à-faux)
> poids : 310 kg

Réf. 529360

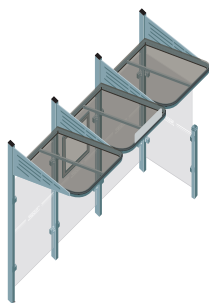

Longueur 3000 vitrage à droite
> poids : 360 kg

Réf. 529361

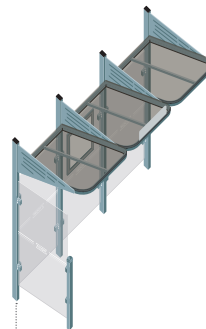

Longueur 3000 vitrage à gauche
> poids : 360 kg

Réf. 529368

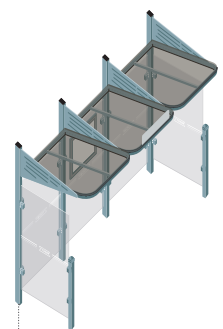

Longueur 3000 vitrages à gauche et à droite
> poids : 400 kg

Réf. 529362

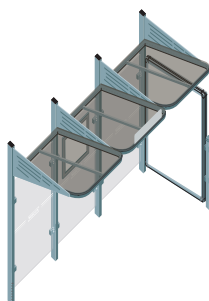

Longueur 3000 avec 1 vitrine « 2000 » à droite
> poids : 410 kg

Réf. 529363

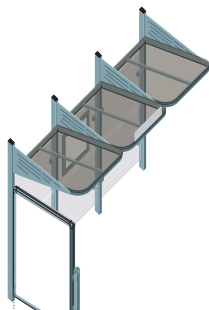

Longueur 3000 avec 1 vitrine « 2000 » à gauche
> poids : 410 kg

Réf. 529369

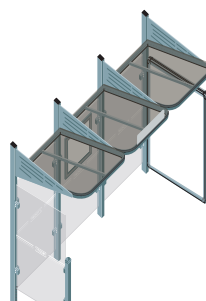

Longueur 3000 avec 1 vitrine « 2000 » à droite et 1 vitrage à gauche
> poids : 460 kg

Réf. 529385

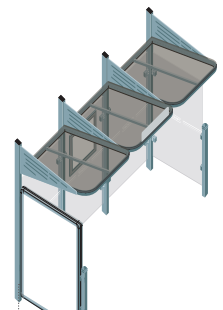

Longueur 3000 avec 1 vitrine « 2000 » à gauche et 1 vitrage à droite
> poids : 460 kg

Réf. 529386

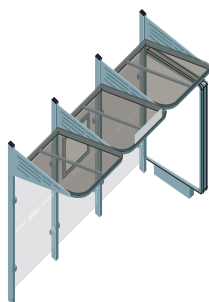

Longueur 3000 avec 1 caisson lumineux à droite
> poids : 468 kg

Réf. 529365

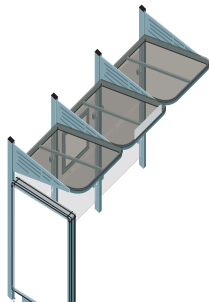

Longueur 3000 avec 1 caisson lumineux à gauche
> poids : 468 kg

Réf. 529387

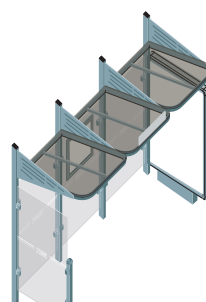

Longueur 3000 avec 1 caisson lumineux à droite et 1 vitrage à gauche
> poids : 520 kg

Réf. 529366

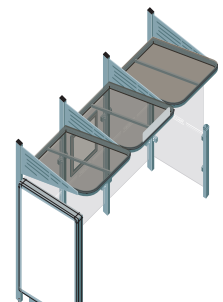

Longueur 3000 avec 1 caisson lumineux à gauche et 1 vitrage à droite
> poids : 520 kg

Réf. 529388

STATION-BUS STANDARD (3/3)

SCHÉMA

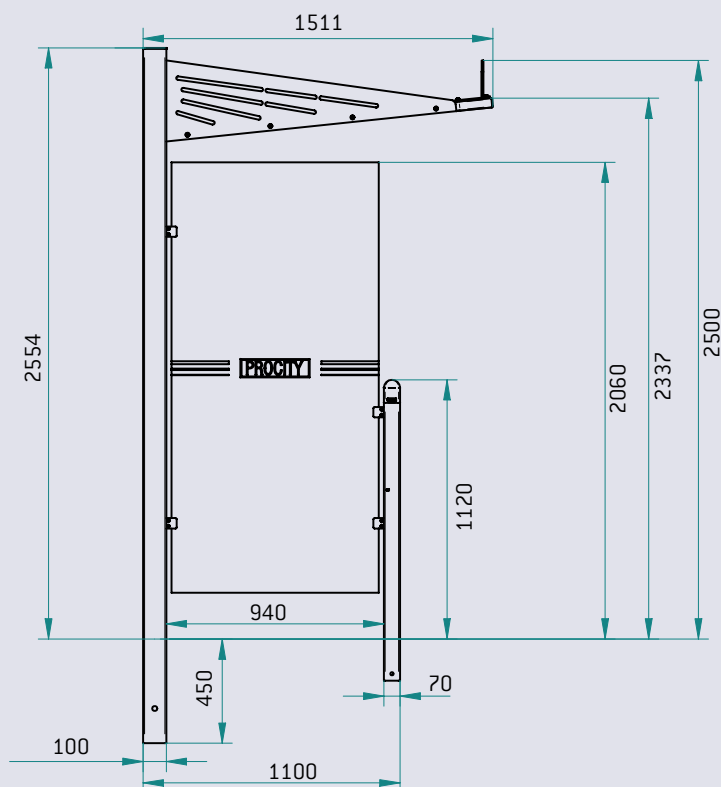
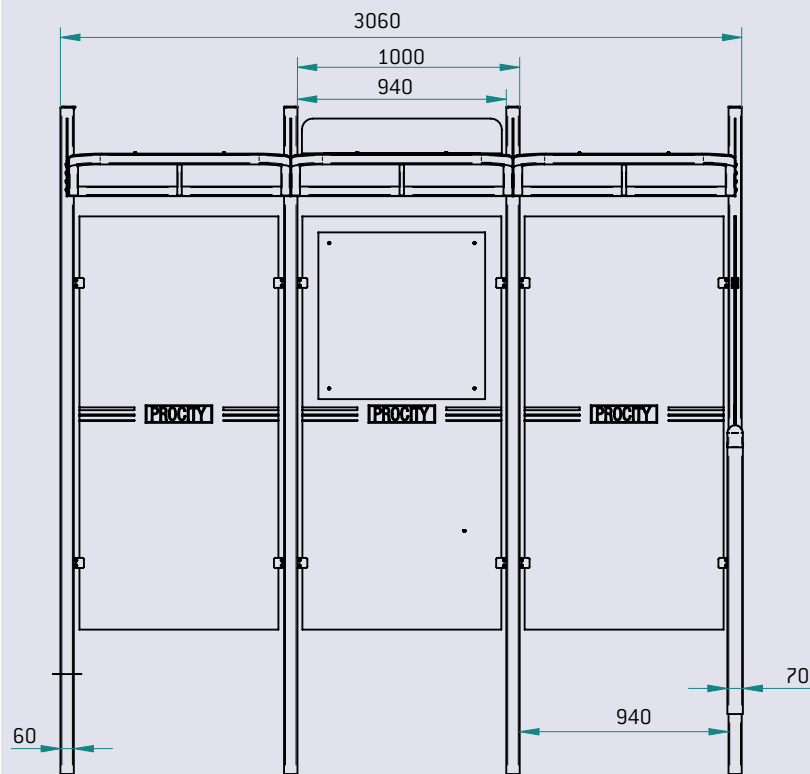

Réf. 529367 : option extension par modules intermédiaires d'1 mètre

