

# BORDURES ANTI-STATIONNEMENT PARKPROTECT



VOIRIE ACCESSIBILITÉ



**BORDURE ANTI-STATIONNEMENT  
AST 1020**

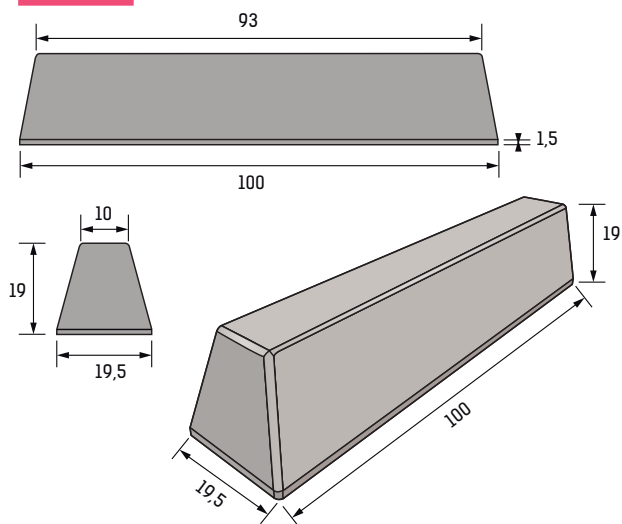

**AST 1030**

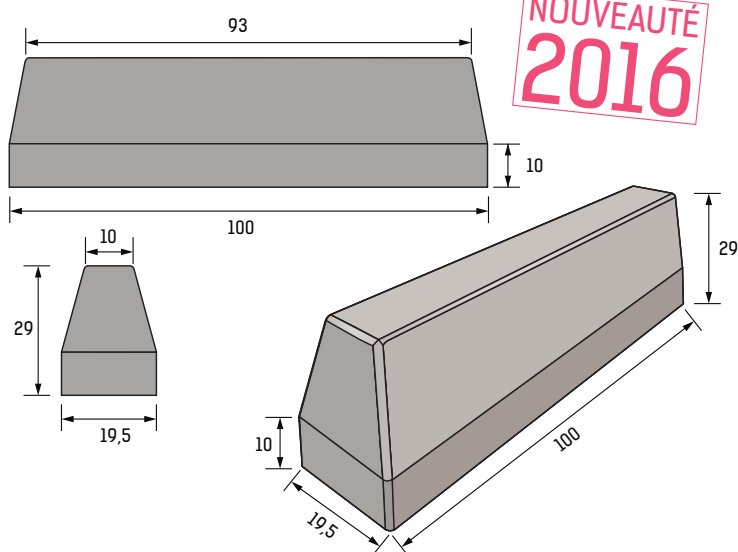

**BORDURE ANTI-STATIONNEMENT  
NAUTILE**

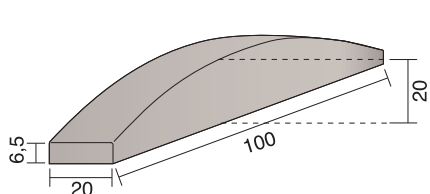

**BORDURE ANTI-STATIONNEMENT  
ANTI-VOITURE BÉLIER**

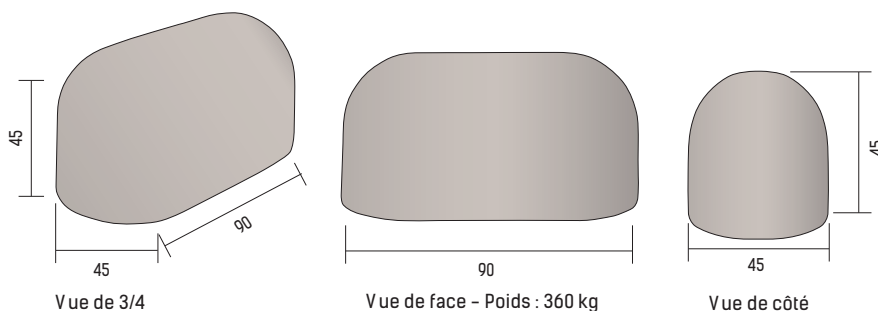

Coloris standard : béton gris. Autres coloris et autres aspects : nous consulter.

Produit	Poids (kg)	Qté/Pal.	Codes CRP
AST "1020" bordure antistationnement et de défense en béton gris - à coller	64	15	AST1020GRIS
AST "1030" bordure antistationnement et de défense en béton gris - à encastrer	110	15	AST1030GRIS
AST "1020" bordure antistationnement et de défense en béton blanc - à coller	64	15	AST1020
AST "1030" bordure antistationnement et de défense en béton blanc - à encastrer	110	15	AST1030
AST "Nautile" bordure anti-stationnement et de défense en béton gris - à coller	78	16	ASTNAUT
AST "ANTIBELIER" bordure anti-voiture bélier en béton gris - à coller ou sceller	360	2	BORNBELIERGRIS
AST "ANTIBELIER" bordure anti-voiture bélier en béton blanc - à coller ou sceller	360	2	BORNBELIER
Palette consignée	10		PALC