

# Fourneau gaz avec four Gastronorme



## CG 731 CF.

Fourneau 2 feux vifs, 1 plaque coup de feu,  
1 four gaz Gastronorme 1/1.

- Mêmes caractéristiques que le modèle CG 731.



### CG 731 CF

L 700 - P 650 - H 900

#### Variantes :

##### TABLE

**SB 138** 1 brûleur de 4 kW à la place d'un brûleur de 3 kW

**SB 238** 2 brûleurs de 4 kW à la place de 2 brûleurs  
de 3 kW

##### FOUR (en remplacement du four gaz)

**SFE 530** 1 four électrique statique avec voûte  
rayonnante + gril (3,1 kW)\*

**SFCT 530** 1 four à convection forcée (3,4 kW)(230 V/400 V+N+T)

**SGE 530** Gril électrique (sur four à convection forcée)

\* Alimentation 230 V, commutable en 400 V + N + T, uniquement.

# 2 feux vifs, 1 plaque coup de feu, 1 four

# CG 731 CF

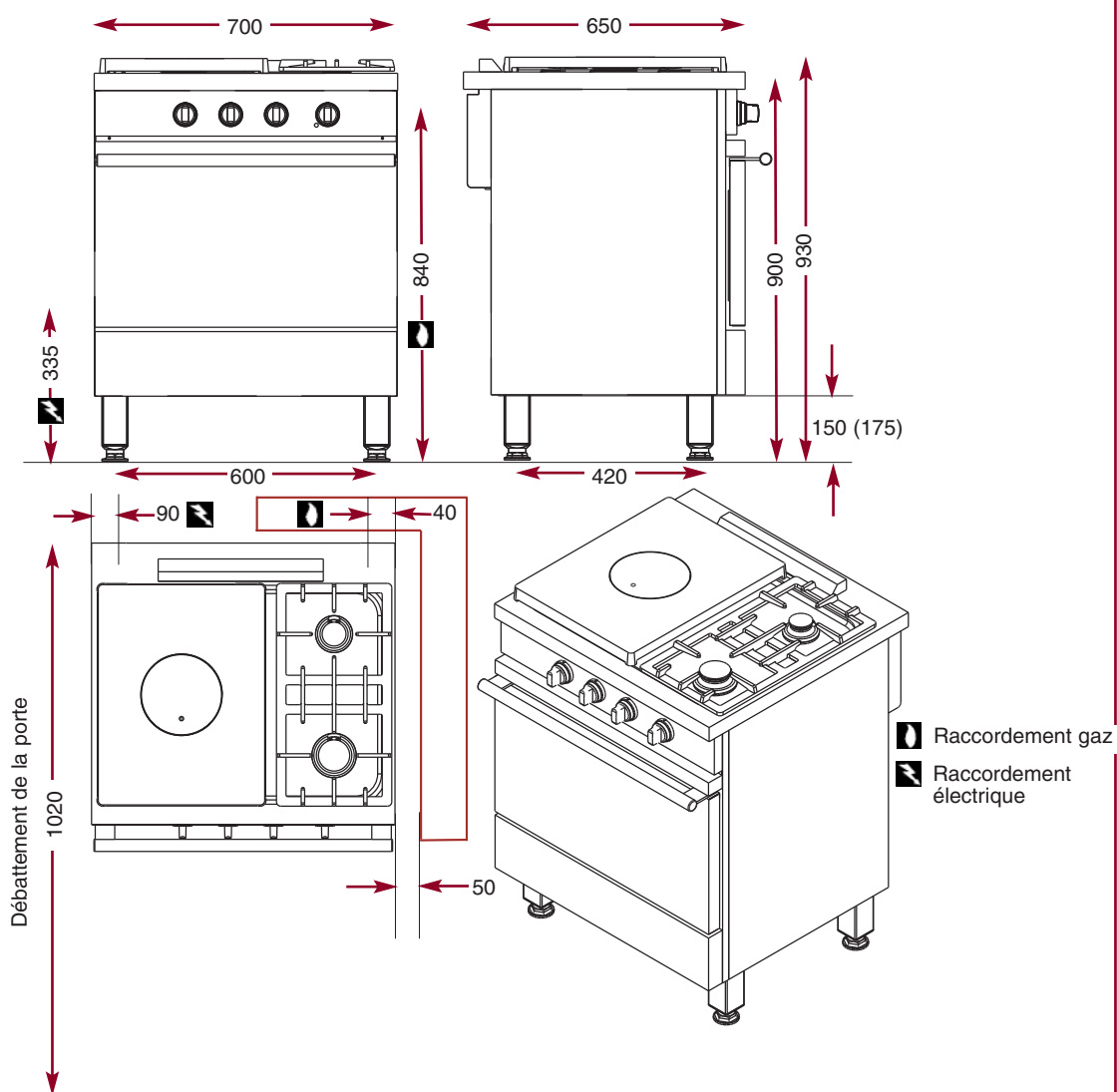

**AMBASSADE**  
DE BOURGOGNE

*La Cuisson des Chefs.*

N° 10 - 2