

Puissance moteur : **20 cv**
Poids de la machine : **1100 kg**

For Earth, For Life
Kubota

RT100

CHARGEUSE SUR PNEUS KUBOTA



PUISSANT, MANIABLE, POLYVALENT

Kubota a développé une nouvelle gamme de chargeuses sur pneus articulées qui comprend 6 modèles dont le poids opérationnel va de 1000 à 2800 kg : la série RT. Cette série a été conçue pour répondre aux besoins des travaux de divers domaines tels que la construction, l'agriculture, le jardinage ou les travaux publics. Ces chargeuses sur pneus associent performance, compacité, sécurité et confort de conduite comme les autres produits diffusés par Kubota.



MOTEUR D'ORIGINE KUBOTA : PUISSANCE, SOBRIÉTÉ, PROPRETÉ

Les moteurs Kubota sont reconnus pour leur fiabilité et leur longévité. Mais ils sont avant tout puissants et respectueux de l'environnement, tant au niveau du bruit que des émissions de polluant.



TRANSMISSION PAR MOTEUR HYDRAULIQUE SUR CHAQUE ROUE

La puissance du moteur est transmise aux roues par 4 moteurs hydrauliques Poclain. De plus, un blocage de différentiel 100% sur demande assure une excellente motricité en conditions difficiles.



PIVOT D'ARTICULATION

Avec un angle d'articulation de 47° et un angle d'oscillation de 5,3°, la RT100 peut se faufiler dans des espaces restreints sans causer de dommages au revêtement.



CHÂSSIS ROBUSTE

L'épaisseur des matériaux utilisés, la résistance aux charges et la compacité sont les maîtres mots du châssis de la série RT. De plus, le châssis fait office de réservoir d'huile hydraulique dans sa partie arrière jouant ainsi le rôle de contrepoids.



TRANSMISSION HYDROSTATIQUE (HST)

La transmission hydrostatique est équipée d'une pompe à haute performance, ce qui assure une transmission efficace de la puissance moteur vers les roues.

CONFORT DE L'OPÉRATEUR



Tableau de bord

Le tableau de bord vous permet de voir en un seul coup d'oeil la température du liquide de refroidissement et le niveau de carburant. Des témoins lumineux vous avertissent de problèmes sur la pression d'huile, la charge ou la température.

Vous pouvez en permanence conduire votre chargeuse sur pneus en toute tranquillité.

Levier multifonctions et colonne de direction

Le levier multifonction ergonomique permet de contrôler toutes les fonctions principales de votre chargeuse sur pneus : inverseur de marche, circuit auxiliaire (en fonction des versions) et, bien entendu, les équipements frontaux. La colonne de direction est inclinable afin d'offrir une position optimale de conduite.



Siège confort

Afin d'assurer un bon confort de conduite, le siège est équipé d'accoudoirs et d'une ceinture de sécurité.

PERFORMANCES / ENTRETIEN



Polyvalente et compacte

Avec un poids de 1100 kg et une charge utile de basculement de 450 kg (châssis droit), la RT100 est une chargeuse sur pneus très polyvalente appréciée aussi bien dans les travaux agricoles que dans les travaux de construction.

Contrôle de la transmission

La transmission hydrostatique est contrôlée par une pédale située à droite de la colonne de direction. Une simple pression du pied agit simultanément sur le régime moteur et sur la pompe HST. L'opérateur peut ainsi contrôler la vitesse de déplacement tout en restant concentré sur les équipements frontaux.



Entretien journalier

Les principaux composants à vérifier quotidiennement tels le niveau d'huile moteur, le liquide de refroidissement, le filtre à air ou le radiateur sont facilement accessibles par le large accès offert par l'ouverture du capot moteur. De plus, les terminaux décalés de la batterie permettent une assistance rapide au démarrage en cas de besoin.

PROTECTION / SÉCURITÉ



Eclairage et signalisation

Des feux de signalisation sont montés en option afin de répondre aux exigences de la circulation routière. D'autre part, des feux de travail sur les bras (standard) ou sur la structure de protection (option) vous permettent de travailler en sécurité de jour comme de nuit.

Canopy de sécurité

La RT100 est disponible en version canopy. Ses structures de protection sont certifiées en ISO3471 contre le renversement et en ISO3449 contre la chute d'objets.



Contrepoids

Le contrepoids est intégré dans la partie arrière du châssis. Un contrepoids additionnel de 71 kg est disponible en option pour améliorer encore la stabilité.

ÉQUIPEMENT STANDARD

Motorisation

- Moteur d'origine Kubota
- Filtre à air à double éléments

Transmission

- Transmission hydrostatique - 4 roues motrices
- Frein de parking multi-disques à bain d'huile

Système hydraulique

- Pompe hydraulique à haute performance
- Levier de blocage des fonctions hydrauliques sur les équipements frontaux
- Pédale d'approche et de frein
- Inverseur de marche électrique sur levier multifonctions
- Circuit auxiliaire 1, double effet avant
- Position flottante
- Refroidisseur d'huile

Sécurité

- Canopy ROPS (Structure de protection contre le renversement, ISO 3471) / FOPS (Structure de protection contre la chute d'objet, ISO 3449)
- Anneaux de levage
- Coupe circuit batterie
- 4 points d'arrimage
- Contacteur de présence de l'opérateur sur le siège
- Barre de blocage de l'articulation

Pneus

- Pneus 23x8.5-12 Agraire (largeur hors tout 92 cm)

Confort

- Siège confort avec accoudoirs, dossier rehaussé et appui-tête
- Colonne de direction inclinable
- Tableau de bord complet
- Boite à document

ÉQUIPEMENT OPTIONNEL

Options hydrauliques

- Circuit auxiliaire double effet à commande mécanique (avant / arrière)
- Circuit auxiliaire double effet à commande électrique (avant / arrière)
- Blocage unidirectionnel / bidirectionnel du circuit auxiliaire 1 et/ou 2 mécanique
- Ligne retour direct au réservoir (avant / arrière)
- Ligne de drainage (avant / arrière)
- Double pompe 30 l/min. (avant / arrière)
- Amortisseur de choc sur équipement avant
- Attache rapide hydraulique compacte

Accélérateur / Régulateur

- Accélérateur manuel
- Régulateur manuel
- Combiné accélérateur / régulateur

Options électriques

- Kit gyrophare complet
- Kit signalisation (feux de route avec indicateur de direction + 2 rétroviseurs)
- Phare additionnel sur bras
- Phare additionnel sur toit 1 ou 2 avant
- Phare additionnel sur toit 1 ou 2 arrière
- Prise électrique 3 fiches avant
- Alarme de recul

Remorquage

- Crochet d'attelage
- Attelage combiné (boule + chape)

Autres

- Peinture spéciale 1 ou 2 couleurs
- Indicateur de niveau horizontal
- Contrepoids 71 kg derrière la machine
- Garde boue

Pour plus d'informations, demandez conseil à votre revendeur local.

Pneus optionnels	Largeur machine (mm)
23x8.5-12 SKID	960
23x8.5-12 Gazon	960
23x10.5-12 AS	1100
23x10.5-12 Gazon	1100
24x13-12 Gazon	1220

ACCESSOIRES



Attache rapide

La RT100 est équipée d'une attache rapide mécanique (hydraulique en option) qui vous permet d'utiliser facilement et rapidement nos accessoires.

CARACTÉRISTIQUES TECHNIQUES

Modèle		RT100		
Poids de la machine (canopy / cabine)	kg	1100 / -		
Poids opérationnel (canopy / cabine)	kg	1175 / -		
Capacité de la benne	m ³	0,23		
Moteur	Constructeur	KUBOTA		
	Modèle	D722		
	Puissance	cv/tr min.	20/2200	
		kW/tr min.	15/2200	
	Nombre de cylindres	3		
	Cylindrée	cc	719	
Type de refroidissement	par eau			
Transmission	Type	Hydrostatique		
Performances avec le lève palette	Charge de basculement châssis droit (ISO 14397)	A	kg	750
		B	kg	450
		C	kg	325
	Charge de basculement châssis articulé (ISO 14397)	kg	375	
	Capacité de levage maxi	kN	6,1	
	Force de traction	kN	11,5	
Pneumatiques	Type	Agraire		
	Dimensions	23x8.5-12 AS		
Vitesse de déplacement	km/h	0~12		
Angle d'oscillation	deg.	± 5.3		
Circuit auxiliaire	Débit d'huile maxi	ℓ /min	28	
	Pression maxi	bar	150	
Capacité	Réservoir à carburant	ℓ	45	
	Huile moteur	ℓ	2,5	
	Réservoir d'huile hydraulique	ℓ	52	
	Système de refroidissement	ℓ	4	

*Poids de la machine : avec une benne standard de 75 kg.

*Poids opérationnel : avec un opérateur de 75 kg et une benne standard de 75 kg.

DÉBATTEMENTS

Dimensions de la machine *	A	Empattement	mm	1230
	B	Longueur hors tout sans godet	mm	2210
	C	Longueur hors tout avec godet	mm	2860
	D	Hauteur du siège	mm	1020
	E	Hauteur hors tout	mm	2070
	F	Hauteur châssis avant	mm	1380
	G	Hauteur du déversement	mm	1410
	H	Hauteur maxi au niveau des axes	mm	2170
	I	Hauteur de levage maxi avec godet	mm	2980
	J	Angle de cavage au sol	deg	17°
	K	Angle de cavage à hauteur maxi	deg	43°
	L	Angle de déversement	deg	43°
	M	Angle de franchissement arrière	deg	31°
	N	Diamètre de roue standard	mm	580
	O	Rayon de braquage avec le godet	mm	2230
	P	Rayon de braquage roues ext.	mm	1970
	Q	Rayon de braquage roues int.	mm	980
	R	Voie	mm	740
	S	Largeur hors tout	mm	920
-	Angle d'articulation	deg	47°	
-	Garde au sol	mm	120	

*Les données ont été mesurées sur la version standard.
Les spécifications sont sujettes à modification sans préavis.

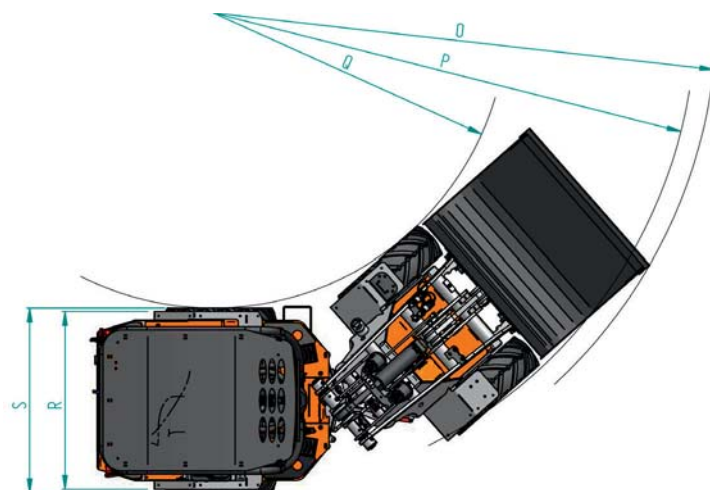

★ Toutes les images utilisées sont uniquement destinées à cette brochure.
Lors de l'utilisation de la chargeuse sur pneus, le port de vêtements et d'équipements de protection doit être en conformité avec les réglementations de sécurité légales.

KUBOTA EUROPE S.A.S.

19 à 25, rue Jules Verceyusse
Zone Industrielle - B.P. 50088
95101 Argenteuil Cedex France
Téléphone : (33) 01 34 26 34 34
Télécopieur : (33) 01 34 26 34 99
<http://www.kubota-eu.com>

W21PS02586