



04/2020

HOFMANN

ROAD MARKING SYSTEMS

H18-2



①

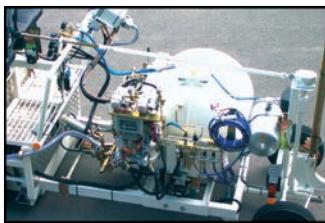

②



③

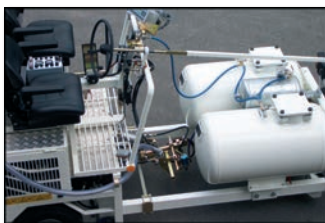

④

Une machine compacte, étroite et manœuvrable avec capacités moyenne.

- Entraînement hydraulique avec moteur de roue pour le réglage de vitesse progressif. Frein de stationnement à lamelles hydrauliques.
- Système de refroidissement avec adaptation automatique de la vitesse du ventilateur à la température ambiante et la charge de la machine (réduction de bruit en cas d'une charge normale de la machine et une performance de refroidissement plus élevée en cas de charge extrême).
- L'entrée de tout l'air de refroidissement sur le dessus de la machine - loin de brouillard de pulvérisation.
- Réservoir sous pression pour billes de verre.
- Poste de conduite avec tous les éléments de contrôle / commande pouvant être réglé en continues deux cotés sans montage préalable de rails de guidage.
- Visibilité libre pendant le marquages axials et latéraux.
- Palettisabilité des unités d'application individuelles (réservoir interchangeable) ou échange du châssis avant incl. des unités d'application avec déploiement minimal au moyen des systèmes de boucle à déclat et système modulaire.
- Accès aisé à toutes les parties de la machine pour travaux de maintenance.
- Visibilité panoramique excellente, également en marche arrière.
- Le tuyau d'échappement est sous la machine et la sortie est réglable en fonction de l'application.
- Échelle escamotable sur le support de siège.

① Système de pompe à soufflet H18 (460 l) avec système Spotflex®, M98: 2 et malaxeur à billes électrique

② Peinture à froid «Airless», avec pompe, 2 pistolets à peinture et à billes de verre, 450 l

③ Extrudeuse universelle MultiDotLine®, 30 cm

④ Peinture à froid «Airspray» (à basse pression), 1 pistolet à peinture et à billes de verre, 2 x 225 l

HOFMANN. Référence pour Qualité | Innovation | Diversité des produits | Service | Conseil

HOFMANN GmbH • Industriestrasse 22 • 25462 Rellingen • Allemagne

+49 4101 3027-0 • +49 4101 31022 • info@hofmannmarking.de • www.hofmannmarking.de

Données techniques

4 cylindres 2400 cm³,
Kubota turbo diesel, refroidi par eau

Variante I:

Non-label (correspond à UE Stage IIIA resp. (US) EPA Tier 4 Interim)
44,0 kW bei 2700 U/min

Variante II:

substances toxiques minimales
UE Stage V resp. (US) EPA Tier 4
avec catalyseur diesel à oxydation (DOC) et un filtre à particule diesel (DPF)
48,6 kW à 2700 tr/min

Réservoir de carburant: 75 l
dans la zone de sécurité
devant l'essieu arrière

Réservoir à huile hydraulique: 65 l

Débit d'air, disponible à:
1 300 jusqu'à 2 200 l/min à 7,5 bar;
refroidisseur par air comprimé

Entraînement:

- hydraulique réglable en continu
- fonctionne simultanément comme frein de service
- régimes de vitesse: 0 – 20,0 km/h

Prises de force pour jusqu'à 3 pompes hydrauliques, pour entraînements divers, p.e. pompes de dosage, mélangeurs etc.

Réservoir à billes de verre
sous pression: 170 l (max. 0,8 bar)

Dimensions (L x La x H mm):
4 260 jusqu'à 5 600 x 1 260 x 2 300

Poids équipé:
2000 – 2600 kg, env.

Poids total admissible:
env. 4000 kg

Peintures à froid

Réservoirs
jusqu'à 540 l *

540 l réservoir sous pression convient aussi bien pour l'équipement de pompe universelle (jusqu'à un débit de 18 l/min), toutefois on peut utiliser ce réservoir sans pression.

La pompe universelle convient aussi bien à la procédé à haute pression (procédé Airless) qu'à la procédé à basse pression (pulvérisation par air comprimé/procédé Airspray). Pour le procédé Airspray la pompe convient aussi pour des peintures »non-Airless» avec et sans billes de verre mélangées.
(cf. information n° 374 et 382)

Enduits à froid bi-composants

Réservoirs
Enduits à froid pulvérisés:
jusqu'à 540 l *

Enduits à froid:
jusqu'à 540 l *

Les réservoirs sous pression de 460 et 540 l (seulement 98:2) conviennent aussi bien pour l'équipement de pompe universelle (jusqu'à un débit de 18 l/min), toutefois on peut utiliser ce réservoir sans pression.

Enduits à froid pulvérisés 1:1 et 98:2

La pompe universelle convient aussi bien à la procédé à haute pression (méthode Airless) qu'à la procédé à basse pression (pulvérisation par air comprimé/méthode Airspray). Pour la méthode Airspray la pompe convient aussi pour l'enduits à froid pulvérisés-»non-Airless» avec et sans billes de verre mélangées. (cf. information n° 374, 387)

Enduits à froid extrud. 1:1 et 98:2

Marquages plats, structurés (agglomérés) et Spotflex® (système pompe à soufflet ou réservoir sous pression) ainsi que marquages de profil (système sabot) pour une épaisseur de couche jusqu'à 15 mm. (conditionné par le matériel)
(cf. informations n° 384, 385)

Enduits à chaud

Réservoirs
Thermoplastiques extrudables:
jusqu'à 320 l *
Réservoirs chauffés au gaz propane ou au carburant Diesel.

Sabots ouverts avec enveloppe d'huile et chauffage au gaz propane ou carburant Diesel, avec clapets interchangeables pour largeurs des bandes variables entre 10 et 50 cm ainsi que équipements pour marquages de profil.
(cf. information n° 279)

Extrudeuse pour l'application thermoplastique d'une, deux ou trois bandes, avec largeur variable, pour des bandes continues et discontinues simultanément ainsi que pour l'application de bandes profilés de plusieurs différents types (Extrudeuse universelle MultiDotLine®). Les extrudeuses à volets existants sont, grâce à sa conception modulaire, modifiable à tout moment pour pouvoir exécuter des très différents types de marquage plats et profilés.
(cf. informations n° 279, 343, 430)

Possibilité de connecter des sabots et extrudeuse, bilatéral.

Enduits à chaud pulvérisés

Réservoirs
Enduits à chaud pulvérisés:
jusqu'à 320 l *
Réservoirs chauffés au gaz propane ou au carburant Diesel.

Support de pistolets pour deux pistolets maximal, à gauche ou à droite (conditionné par le matériel et équipement)

Pompe de circulation d'huile thermique et réchauffeur de l'air atomisé pour améliorer la projetabilité des matériaux.

Des réservoirs sous pression: En cas d'une réduction de pression une soupape de sécurité à la sortie du réservoir ferme automatiquement.

Marquage conditionné par la route (AMAKOS®) applicable sous des conditions particulières:

À choisir entre l'épaisseur constante de la couche indépendant de la vitesse du travail et le réglage manuel. (cf. information n° 396)

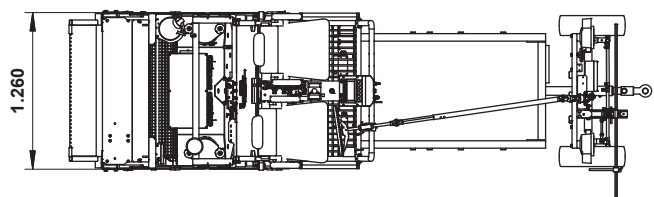
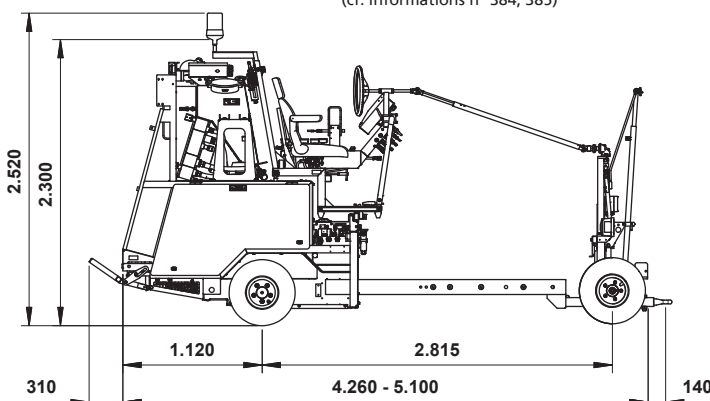

*Dimensions spéciales sur demande