



Microscope ·

Science ETD-301

FR Mode d'emploi

DE Besuchen Sie unsere Website über den folgenden QR Code oder Weblink um weitere Informationen zu diesem Produkt oder die verfügbaren Übersetzungen dieser Anleitung zu finden.

EN Visit our website via the following QR Code or web link to find further information on this product or the available translations of these instructions.

FR Si vous souhaitez obtenir plus d'informations concernant ce produit ou rechercher ce mode d'emploi en d'autres langues, rendez-vous sur notre site Internet en utilisant le code QR ou le lien correspondant.

NL Bezoek onze internetpagina via de volgende QR-code of weblink, voor meer informatie over dit product of de beschikbare vertalingen van deze gebruiksaanwijzing.

ES ¿Desearía recibir unas instrucciones de uso completas sobre este producto en un idioma determinado? Entonces visite nuestra página web utilizando el siguiente enlace (código QR) para ver las versiones disponibles.

IT Desidera ricevere informazioni esaustive su questo prodotto in una lingua specifica? Venga a visitare il nostro sito Web al seguente link (codice QR Code) per conoscere le versioni disponibili.



www.bresser.de/download/P5806300



GARANTIE · WARRANTY · GARANTÍA · GARANZIA



www.bresser.de/warranty_terms

Contenu

1 Mentions légales (français)	4
2 Note de validité	4
3 A propos de ce mode d'emploi	4
4 Usage prévu	4
5 Consignes générales de sécurité	5
6 Vue d'ensemble des pièces et contenu de la livraison	7
7 Choix de l'emplacement	8
8 Fixation et déplacement de la tête du trinoculaire	8
9 Insertion du disque porte-objet	8
10 Mise en place de l'alimentation électrique	8
11 Mise en marche/arrêt de l'appareil	8
12 Réglage de l'éclairage	8
13 Paramètres d'observation	9
14 Réglage de la dureté.	10
15 Utilisation de la sortie trinoculaire	10
16 Fixation des accessoires optionnels sur la sortie Zoom	11
17 Nettoyage et entretien	11
18 Recyclage	12
19 Accessoires facultatifs	13
20 Données techniques	13
21 Garantie	13
22 Déclaration de conformité CE	13

1 Mentions légales (français)

Bresser GmbH
Gutenbergstr. 2
46414 Rhede
Germany
www.bresser.de

Pour toute demande de garantie ou de service, veuillez-vous référer aux informations sur la "Garantie" et le "Service" dans cette documentation. Nous vous prions de nous excuser pour tout inconvénient causé par le fait que nous ne pouvons pas traiter les demandes de renseignements ou les soumissions envoyées directement à l'adresse du fabricant.

Sous réserve d'erreurs et de modifications techniques.

© 2021 Bresser GmbH

Tous droits réservés.

La reproduction de cette documentation - même partielle - sous quelque forme que ce soit (par ex. photocopie, impression, etc.) ainsi que l'utilisation et la diffusion au moyen de systèmes électroniques (par ex. fichier image, site Internet, etc.) sans l'autorisation écrite préalable du fabricant sont interdites.

Les désignations et les marques des sociétés respectives utilisées dans cette documentation sont généralement protégées par le droit commercial, le droit des marques et/ou le droit des brevets en Allemagne, dans l'Union européenne et/ou dans d'autres pays.

2 Note de validité

Cette documentation est valable pour les produits portant les numéros d'article suivants :

5806300

Version du manuel : 0321

Désignation du manuel :

Manual_5806300_Science-ETD-301_fr_BRESSER_v032021a

Toujours fournir des informations lors de la demande de service.

3 A propos de ce mode d'emploi



INFORMATION

Ce mode d'emploi fait partie intégrante de l'appareil.

Lire attentivement les consignes de sécurité et le mode d'emploi avant d'utiliser l'appareil.

Conservez ce manuel dans un endroit sûr pour pouvoir vous y référer ultérieurement. Lorsque l'appareil est vendu ou donné à quelqu'un d'autre, le manuel d'utilisation doit être fourni au nouveau propriétaire/utilisateur du produit.

4 Usage prévu

- Ce dispositif n'est pas destiné à être utilisé par des personnes (y compris des enfants) dont les capacités physiques, sensorielles ou mentales sont réduites ou qui manquent d'expérience et/ou de connaissances, à moins qu'elles ne soient supervisées par une personne responsable de leur sécurité ou qu'elles n'aient reçu des instructions de celle-ci sur la façon d'utiliser ce dispositif.
- Cet appareil est destiné à un usage personnel uniquement.
- Il a été développé pour une représentation grossissante des observations de la nature.

- L'appareil est prévu pour un usage intérieur uniquement.

5 Consignes générales de sécurité



DANGER

RISQUE D'ÉLECTROCUTION !

Cet appareil contient des pièces électroniques qui sont alimentées par une source d'énergie (adaptateur secteur et/ou piles). Une utilisation incorrecte de ce produit peut entraîner un choc électrique. Le choc électrique peut causer des blessures graves ou mortelles. Il est donc impératif que vous respectiez les consignes de sécurité suivantes.

- Débranchez l'alimentation électrique en tirant sur la fiche secteur lorsque l'appareil n'est pas utilisé, en cas d'interruption prolongée du fonctionnement et avant tout travail d'entretien et de nettoyage.
- Placez votre appareil de manière à ce qu'il puisse être débranché à tout moment. La prise de courant doit toujours se trouver à proximité de votre appareil et doit être facilement accessible, car la fiche du cordon d'alimentation sert de dispositif de déconnexion du secteur.
- Pour déconnecter l'appareil du secteur, tirez toujours sur la fiche secteur et ne tirez jamais sur le câble !
- Avant la mise en service, vérifiez que l'appareil, les câbles et les connexions ne sont pas endommagés.
- N'essayez jamais de faire fonctionner un appareil endommagé, ou un appareil dont les pièces électriques sont endommagées ! Les pièces endommagées doivent être remplacées immédiatement par un agent de service autorisé.
- Utilisez l'appareil uniquement dans un environnement complètement sec et ne touchez pas l'appareil avec des parties du corps mouillées ou humides.



DANGER

Risque d'étouffement !

Une utilisation incorrecte de ce produit peut entraîner une suffocation, en particulier chez les enfants. Il est donc impératif que vous respectiez les consignes de sécurité suivantes.

- Conservez les matériaux d'emballage (sacs en plastique, élastiques, etc.) hors de portée des enfants !
- Ce produit contient des petites pièces qui peuvent être avalées par les enfants !
- En cas d'ingestion de petites pièces, consulter immédiatement un médecin !



DANGER

RISQUE D'INCENDIE/EXPLOSION

Une utilisation incorrecte de ce produit peut entraîner un incendie. Il est essentiel que vous observiez les informations de sécurité suivantes afin d'éviter les incendies.

- Ne pas exposer l'appareil à des températures trop élevées. Utilisez uniquement l'adaptateur secteur fourni. Ne court-circuitiez pas l'appareil ou les piles et ne les jetez pas au feu ! Une chaleur excessive et une manipulation incorrecte peuvent provoquer des courts-circuits, des incendies et même des explosions !

ATTENTION



Risque de blessure corporelle !

Cet appareil contient des composants et/ou des accessoires qui peuvent causer des blessures corporelles mineures ou graves s'ils sont utilisés de manière incorrecte. Il est donc essentiel que vous respectiez les consignes de sécurité suivantes afin d'éviter les blessures corporelles.

- Des outils tranchants et pointus sont souvent utilisés pour travailler avec ce dispositif. Par conséquent, gardez cet appareil et tous les accessoires et outils dans un endroit inaccessible aux enfants. Risque de blessure corporelle !
- Les produits chimiques et les liquides n'ont rien à faire dans les mains des enfants ! Ne buvez pas ! Se nettoyer soigneusement les mains sous l'eau courante après utilisation. En cas de contact accidentel avec les yeux ou la bouche, rincer à l'eau. En cas de plaintes, consultez immédiatement un médecin et montrez les substances.

ATTENTION



RISQUE D'INCENDIE !

Une utilisation incorrecte de ce produit peut entraîner un incendie. Il est essentiel que vous respectiez les consignes de sécurité suivantes afin d'éviter les incendies.

- Ne couvrez jamais les fentes de ventilation ou les ailettes de refroidissement de l'appareil pendant son fonctionnement ou jusqu'à ce qu'il ait complètement refroidi !

INFORMATION



Danger de dommages matériels !

Une manipulation incorrecte peut entraîner des dommages à l'appareil et/ou aux accessoires. Par conséquent, n'utilisez l'appareil que conformément aux consignes de sécurité suivantes.

- Ne démontez pas l'appareil ! En cas de défaut, veuillez contacter votre revendeur. Il prendra contact avec le centre de service et pourra organiser le retour de cet appareil pour réparation si nécessaire.
- N'exposez pas l'appareil à des températures élevées et protégez-le de l'eau et d'une forte humidité.
- Ne pas soumettre l'appareil à des vibrations.
- N'utilisez pour cet appareil que des accessoires et des pièces de rechange conformes aux spécifications techniques.

6 Vue d'ensemble des pièces et contenu de la livraison

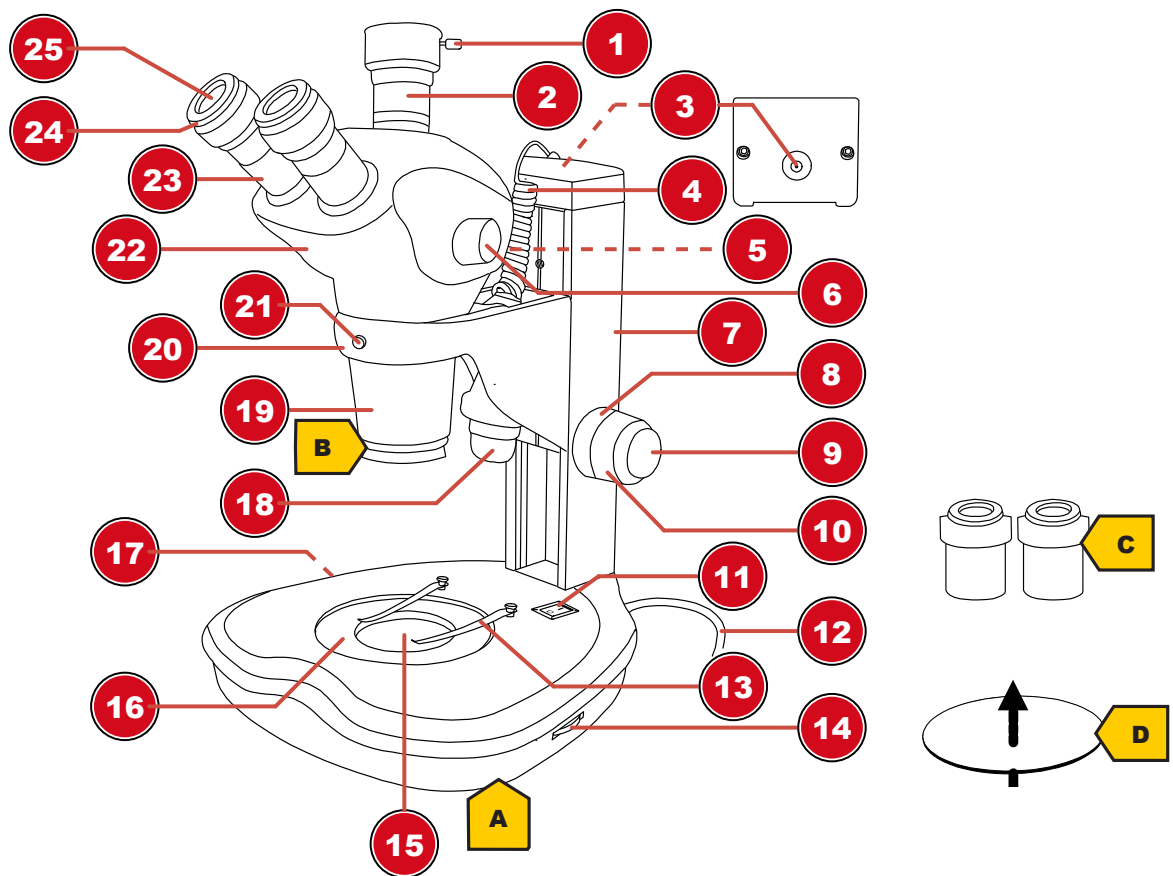

Fig. 1: Toutes les parties du microscope

1 Vis de fixation (sortie trinoculaire)	2 Sortie trinoculaire
3 Prise de courant (lumière incidente)	4 Câble de connexion avec fiche creuse DC
5 Commande pour la sortie trinoculaire	6 Commande du zoom
7 Colonne vertical	8 Molette de réglage de dureté (uniquement sur le côté gauche)
9 Mise au point précise	10 Mise au point rapide
11 Interrupteur marche/arrêt	12 Câble secteur avec fiche secteur
13 Pincettes valets pour le maintien d'objets	14 Contrôleur de variateur (lumière incidente)
15 Éclairage en lumière transmise	16 Support de la plaque porte objet
17 Contrôleur de variateur (lumière transmise)	18 Illumination de la lumière incidente
19 Système optique Objectif	20 Support (tête trinoculaire)
21 Vis de blocage 360° (tête trinoculaire)	22 Tête trinoculaire
23 Porte-oculaire	24 Réglage dioptrique
25 Oculaire	

Contenu de la livraison :

Loupe trinoculaire avec câble d'alimentation secteur et prise intégrés (A), objectif (fixe) (B), 2 pièces. Oculaires WF 10x (C), Disque porte objet dépoli (translucide) (D)

7 Choix de l'emplacement

Choisissez un emplacement approprié avant l'installation et la mise en service.

Placez l'appareil sur une surface stable, plane et sans vibrations.

8 Fixation et déplacement de la tête du trinoculaire

1. Insérez la tête du trinoculaire avec le système objectif en premier dans le support par le haut.
2. Serrez à la main la vis de blocage du support pour fixer la tête du trinoculaire.
3. Desserrez la vis de blocage de la tête du trinoculaire pour faire pivoter la partie au-dessus de l'objectif jusqu'à la position d'observation souhaitée.
4. Serrez à la main la vis de blocage de la tête du trinoculaire pour la bloquer en position.

9 Insertion du disque porte-objet

1. Faites pivoter les pinces valets de maintien sur les côtés.
2. Placez le disque porte-objet sur le support.

10 Mise en place de l'alimentation électrique

1. Insérez la fiche du câble d'alimentation secteur dans la prise murale.
2. Insérez la fiche creuse DC du câble d'alimentation dans la prise de connexion DC située au-dessus de la colonne vertical.

11 Mise en marche/arrêt de l'appareil

1. Mettre l'interrupteur On/Off en position 'I' pour allumer l'appareil.
2. Mettre l'interrupteur On/Off en position 'O' pour éteindre l'appareil.

12 Réglage de l'éclairage

Cet appareil fournit un éclairage avec une source lumineuse LED installée en permanence.

Pour contrôler la luminosité, procédez comme suit :

1. Allumez l'appareil.
2. Tournez/déplacez la commande du variateur pour régler la luminosité de la source lumineuse.
3. Placez l'objet sur le disque porte-objet.
4. Allumez l'éclairage de la lumière incidente.
5. Placez le support de lampe dans la position souhaitée.

13 Paramètres d'observation

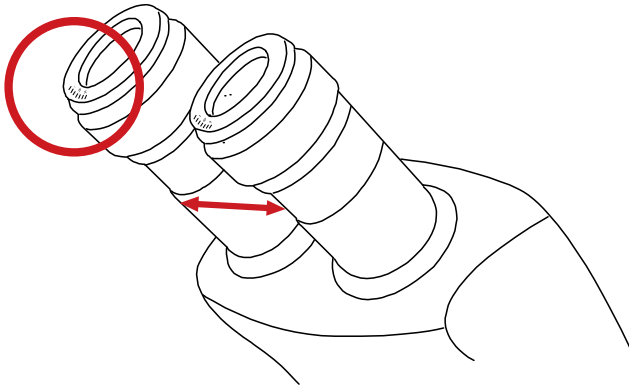

Fig. 2: Tête binoculaire avec réglage dioptrique sur chaque oculaire

Cette Loupe est équipée d'une tête binoculaire. La distance interpupillaire et les réglages dioptriques peuvent être ajustés individuellement.

1. Avec les yeux, regarder à travers les deux oculaires.
2. Modifiez la distance entre les oculaires en les poussant l'un contre l'autre ou en les séparant jusqu'à ce qu'une image circulaire de l'objet observé soit visible.
3. Tournez la bague de réglage dioptrique en position '0'.
4. Tournez le bouton de zoom sur la position '5'.
5. Avec l'œil gauche, regarder à travers l'oculaire gauche et tourner la molette de mise au point jusqu'à ce qu'une image nette de l'objet observé soit visible.
6. Avec l'œil droit, regarder à travers l'oculaire droit et tourner la bague de réglage dioptrique jusqu'à ce qu'une image nette de l'objet observé soit également visible.

Le réglage dioptrique peut également être effectué dans le sens inverse sur l'oculaire gauche.

14 Réglage de la dureté.

Si le réglage de la dureté du mouvement est trop doux, la tête de la loupe trinoculaire se déplacera d'elle-même vers le bas car le poids pousse complètement sur le rail de guidage. Cela crée une image floue.

Pour éviter cela, serrez légèrement la molette de réglage de la dureté.

15 Utilisation de la sortie trinoculaire

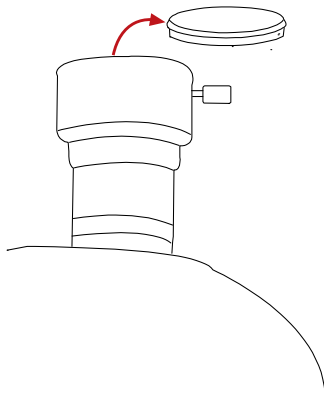

Fig. 3: Sortie trinoculaire

Selon l'adaptateur* utilisé, un appareil photo reflex, un appareil photo système ou un appareil photo à monture C peut être fixé à la sortie trinoculaire.

INFORMATION ! Les appareils photo présentent généralement un champ de vision plus petit que les oculaires. Cela est dû en partie à la taille du capteur et ne peut être modifié.

Pour fixer un adaptateur de caméra approprié, procédez comme suit :

1. Desserrez la vis de fixation de la sortie trinoculaire et retirez le cache-poussière.
2. Insérez/attachez l'adaptateur de caméra souhaité.
3. Resserrez la vis de fixation.
4. Utilisez la mise au point de l'adaptateur de caméra pour régler la mise au point de la caméra. La plupart des modèles d'appareils photo peuvent ainsi être réglés de manière parfocale sur les oculaires.

INFORMATION ! Vous trouverez des informations sur les accessoires appropriés dans le chapitre "Accessoires en option".

*Non inclus dans la livraison, disponible en option

16 Fixation des accessoires optionnels sur la sortie Zoom

Le tube du système objectif Zoom est équipé d'un filetage M48 x 0,75 pour le montage de lentilles auxiliaires*.

L'encoche extérieure de la bague de l'objectif est utilisée pour fixer un illuminateur annulaire*.

*non inclus

INFORMATION ! Vous trouverez des informations sur les accessoires appropriés dans le chapitre "Accessoires en option".

17 Nettoyage et entretien

- Protégez l'appareil contre la poussière et l'humidité.
- Éviter les empreintes digitales et toute contamination similaire des surfaces optiques.
- L'humidité résiduelle doit être complètement dégradée avant l'utilisation.
- Débranchez l'alimentation électrique en tirant sur la fiche secteur lorsque l'appareil n'est pas utilisé, en cas d'interruption prolongée du fonctionnement et avant tout travail d'entretien et de nettoyage.
- Nettoyer uniquement l'extérieur de l'appareil, et utiliser pour cela un chiffon sec. Afin d'éviter tout endommagement des circuits électroniques, ne pas utiliser de produit de nettoyage.
- Ne pas utiliser de solvants organiques (par ex. alcool, éther, acétone, xylol ou autres dilutions) pour nettoyer les pièces laquées ou en plastique !
- Démonter les éléments optiques (par ex. objectif, oculaire, etc.) avant le nettoyage.
- Souffler d'abord la poussière détachée des surfaces de l'objectif.
- Utilisez des serviettes de nettoyage pour lentilles de haute qualité ou un chiffon doux et humidifiez-le avec un peu d'alcool pur (disponible dans les pharmacies). Essuyez la surface de l'objectif avec.
- Tirez un couvercle antipoussière* sur le microscope et rangez-le dans un récipient fermé, dans un endroit sec et à l'abri de la moisissure. Rangez le microscope et les accessoires dans les récipients appropriés lorsqu'ils ne sont pas utilisés pendant une période prolongée. Il est recommandé de conserver également les objectifs et les oculaires dans des récipients fermés avec déshydratant.

(*selon le modèle, un capot de protection contre la poussière et une boîte peuvent faire partie du contenu)



INFORMATION

Souviens-toi :

Un microscope bien entretenu conservera sa qualité optique pendant des années et donc sa valeur.

18 Recyclage



Éliminez correctement les matériaux d'emballage, en fonction de leur type, comme le papier ou le carton. Contactez votre service local d'élimination des déchets ou l'autorité environnementale pour obtenir des informations sur l'élimination appropriée.



Ne jamais éliminer les appareils électriques avec les ordures ménagères !

Conformément à la directive européenne 2012/19/UE relative aux déchets d'équipements électriques et électroniques et à sa transposition en droit national, les équipements électriques usagés doivent être collectés séparément et recyclés de manière écologique.

19 Accessoires facultatifs

Oculaires interchangeables

Oculaire grand champ BRESSER 15x/16 (30mm) avec réglage dioptrique
Art. no. 5943116

Adaptateur pour sortie trinoculaire

Adaptateur BRESSER pour les appareils photo reflex
Art. no. 5942100 (bague T2 spécifique à l'appareil photo requise en plus)
BRESSER Adaptateur pour caméra à monture C
Art. no. 5942101

Lentilles auxiliaires pour l'objectif

Lentille auxiliaire BRESSER 0,5x
Art. no. 5941480

Lentille auxiliaire BRESSER 0,75x
Art. no. 5941481

Lentille auxiliaire BRESSER 1.5x
Art. no. 5941482

BRESSER lentille auxiliaire 2.0x
Art. no. 5941483

20 Données techniques

Numéro d'article : 5806300

Tête de la loupe : trinoculaire

Disque porte objet : oui, avec disque porte objet translucide (diam. 90 mm ; épaisseur 5 mm)

Oculaire(s) 2x WF 10x (30 mm)

Champ de vision de l'oculaire : 22

Objectif(s) 0.7x à 6.3x

Grossissement : 7x à 63x

Source d'alimentation Alimentation secteur 230V

Eclairage LED, double (lumière incidente/transmise), réglable indépendamment

21 Garantie

La période de garantie normale est de 5 ans et commence le jour de l'achat. Pour connaître les conditions et services de garantie complets, veuillez consulter le site www.bresser.de/warranty_terms.

22 Déclaration de conformité CE



Une "Déclaration de conformité" conforme aux directives applicables et aux normes correspondantes a été préparée par Bresser GmbH. Le texte complet de la déclaration UE de conformité est disponible à l'adresse internet suivante : www.bresser.de/download/5806300/CE/5806300_CE.pdf

Service

DE AT CH BE

Bei Fragen zum Produkt und eventuellen Reklamationen nehmen Sie bitte zunächst mit dem Service-Center Kontakt auf, vorzugsweise per E-Mail.

E-Mail: service@bresser.de
Telefon*: +49 28 72 80 74 210

BRESSER GmbH
Kundenservice
Gutenbergstr. 2
46414 Rhede
Deutschland

*Lokale Rufnummer in Deutschland (Die Höhe der Gebühren je Telefonat ist abhängig vom Tarif Ihres Telefonanbieters); Anrufe aus dem Ausland sind mit höheren Kosten verbunden.

GB IE

Please contact the service centre first for any questions regarding the product or claims, preferably by e-mail.

e-mail: service@bresseruk.com
Telephone*: +44 1342 837 098

BRESSER UK Ltd
Customer Support
Suite G3, Eden House
Enterprise Way
Edenbridge, Kent TN8 6HF
United Kingdom

*Number charged at local rates in the UK (the amount you will be charged per phone call will depend on the tariff of your phone provider); calls from abroad will involve higher costs.

FR BE

Si vous avez des questions concernant ce produit ou en cas de réclamations, veuillez prendre contact avec notre centre de services (de préférence via e-mail).

e-mail: sav@bresser.fr
Téléphone:** 00 800 6343 7000

BRESSER France SARL
Service après-vente
Pôle d'Activités de Nicopolis
314 Avenue des Chênes Verts
83170 Brignoles
France

**Prix d'un appel local depuis la France ou Belgique

NL BE

Als u met betrekking tot het product vragen of eventuele klachten heeft kunt u contact opnemen met het service centrum (bij voorkeur per e-mail).

e-mail: info@bresserbenelux.nl
Teléfono*: +31 528 23 24 76

BRESSER Benelux B.V.
Klantenservice
Smirnoffstraat 8
7903 AX Hoogeveen
Nederland

*Het telefoonnummer wordt in het Nederland tegen lokaal tarief in rekening gebracht. Het bedrag dat u per gesprek in rekening gebracht zal worden, is afhankelijk van het tarief van uw telefoon provider; gesprekken vanuit het buitenland zullen hogere kosten met zich meebrengen.

ES PT

Si desea formular alguna pregunta sobre el producto o alguna eventual reclamación, le rogamos que se ponga en contacto con el centro de servicio técnico (de preferencia por e-mail).

e-mail: servicio.iberia@bresser-iberia.es
Teléfono*: +34 91 67972 69

BRESSER Iberia SLU
Servicio al Cliente
c/Valdemorillo,1 Nave B
P.I. Ventorro del cano
28925 Alcorcón Madrid
España

*Número local de España (el importe de cada llamada telefónica dependen de las tarifas de los distribuidores); Las llamadas des del extranjero están ligadas a costes suplementarios.

