

SEAT 15

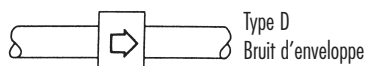

Bruit enveloppe et moteur au voisinage du rendement maximum

R.P.M.	dB (A)
1435	49
2870	63

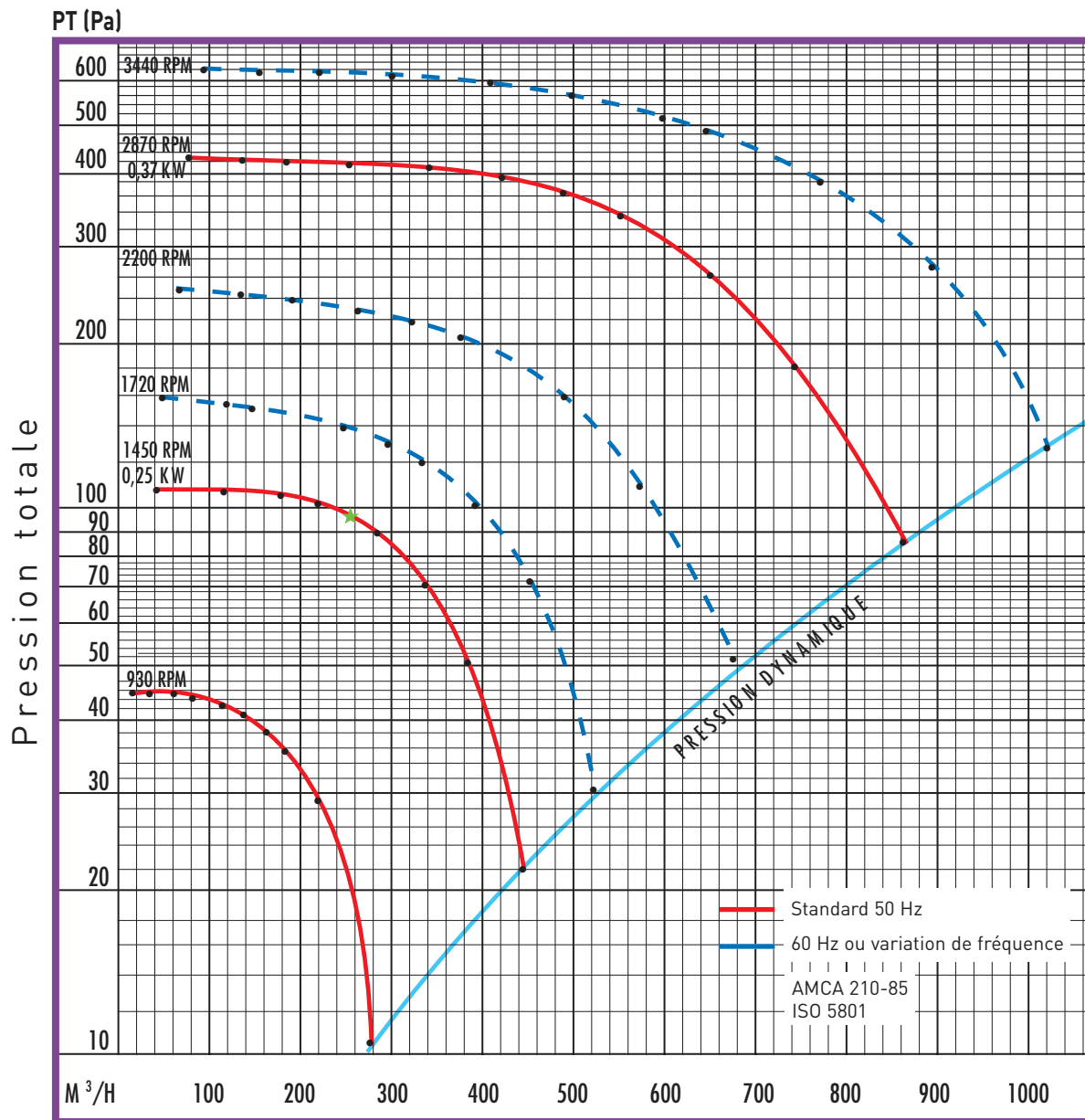
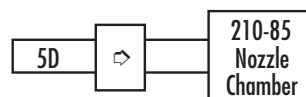

Type B (à l'aspiration)
LW Mesure Puissance Acoustique

R.P.M.	dB(A)	dB
★ 1450	52	57
2870	70	72

Niveau sonore en octave (dB)

Fréq. Octave Hz	1450 R.P.M. ★ 250 m ³ /h
125	55,3
250	51,7
500	52,1
1000	49,8
2000	41,8
4000	36,9

Mesures acoustiques selon ISO 5801

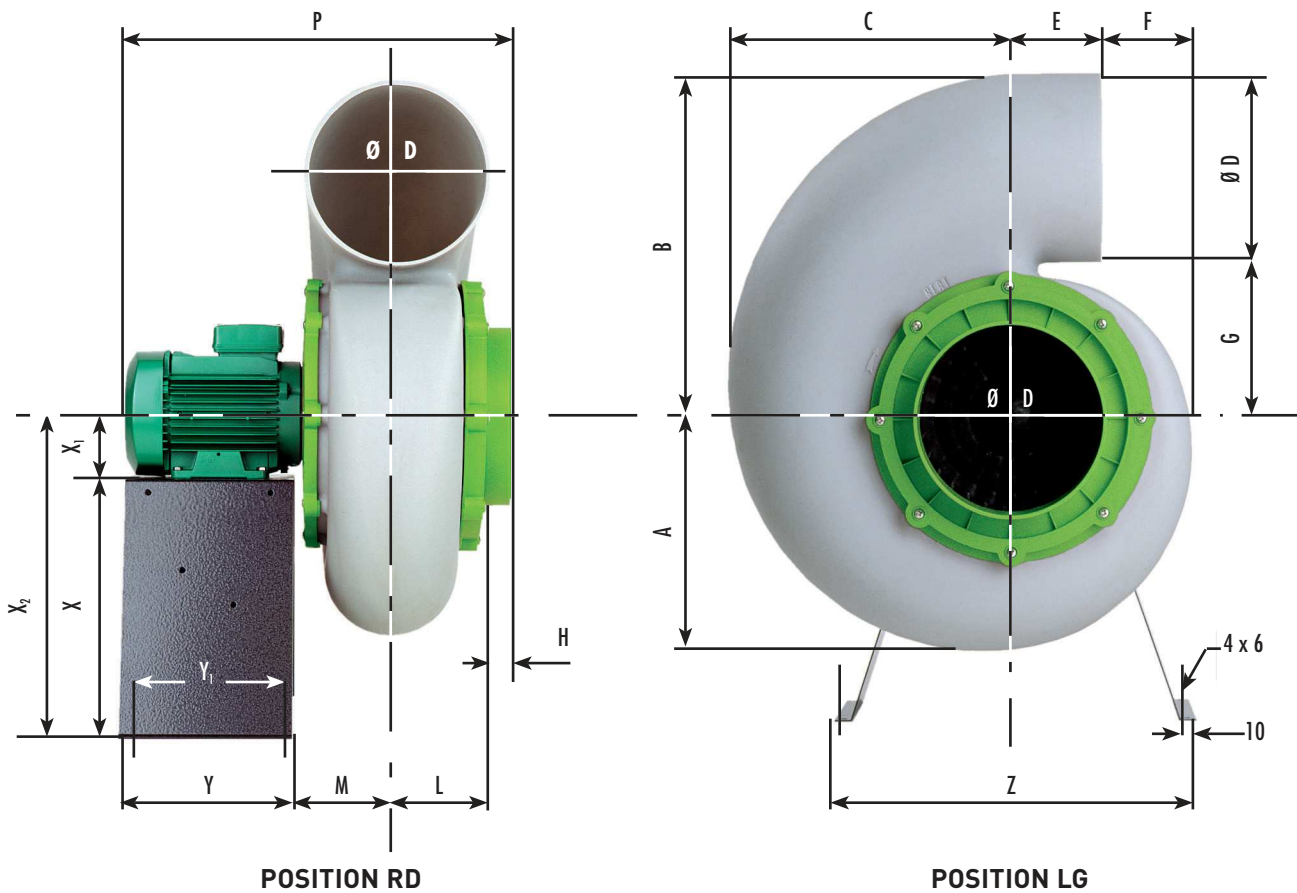

Disponible
en version **ATEX**

Dimensions (mm) - Chaise métal non fournie (voir accessoires)

A	B	C	Ø D	E	F	G	H	L	M	P	Y	Y ₁	Z	X	X ₁	X ₂
170	240	203	125	100	32	115	30	70	80	360	180	160	340	240	71	311

ATTENTION : pour un montage sur une chaise haute protection, X₂ = 370 mm.

Positions de montage - Vues côté aspiration

