

# 欧版液压反击式破碎机

## CONCASSEUR À PERCUSSION HYDRAULIQUE SÉRIE PFS ET PFP

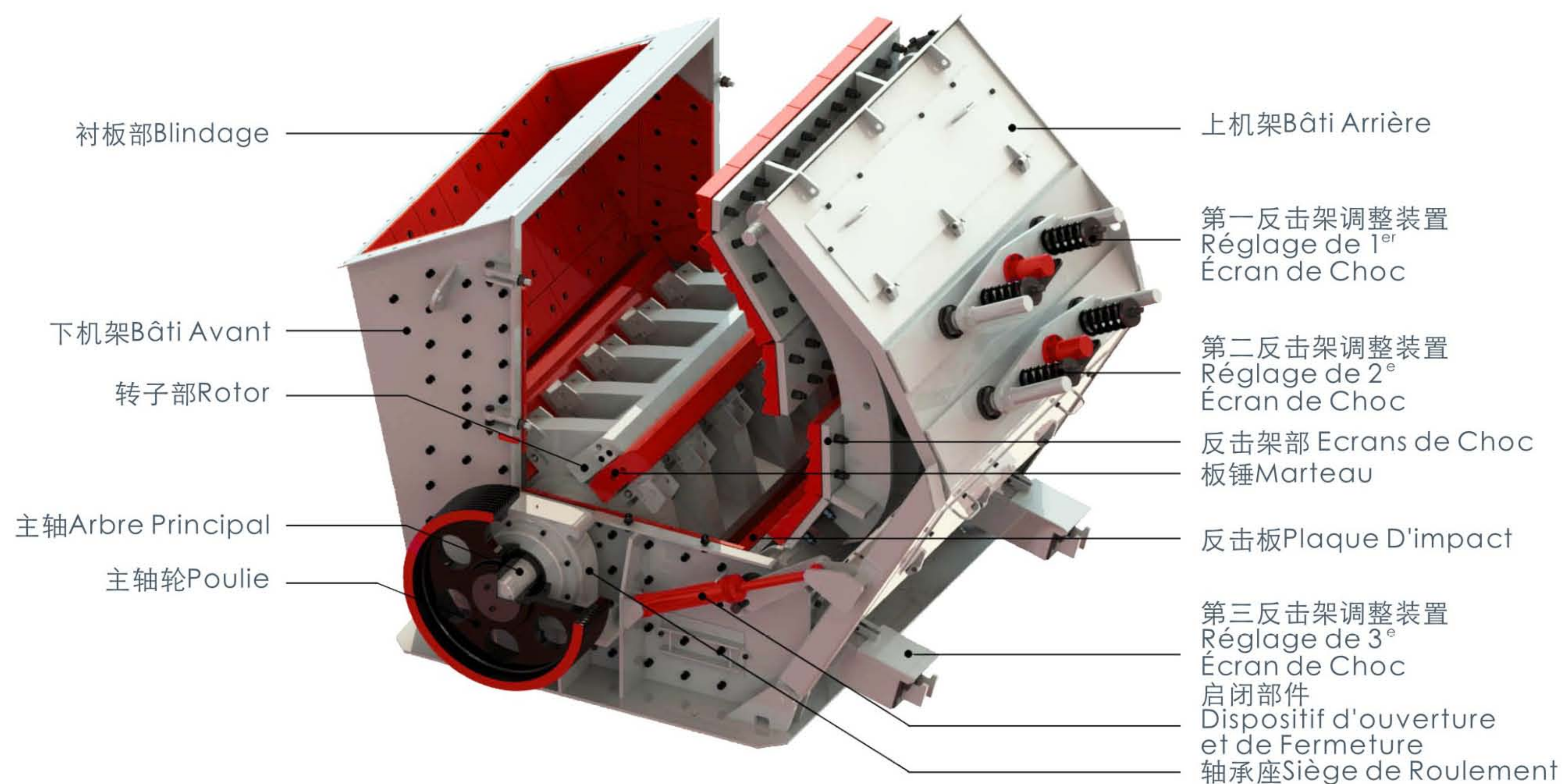
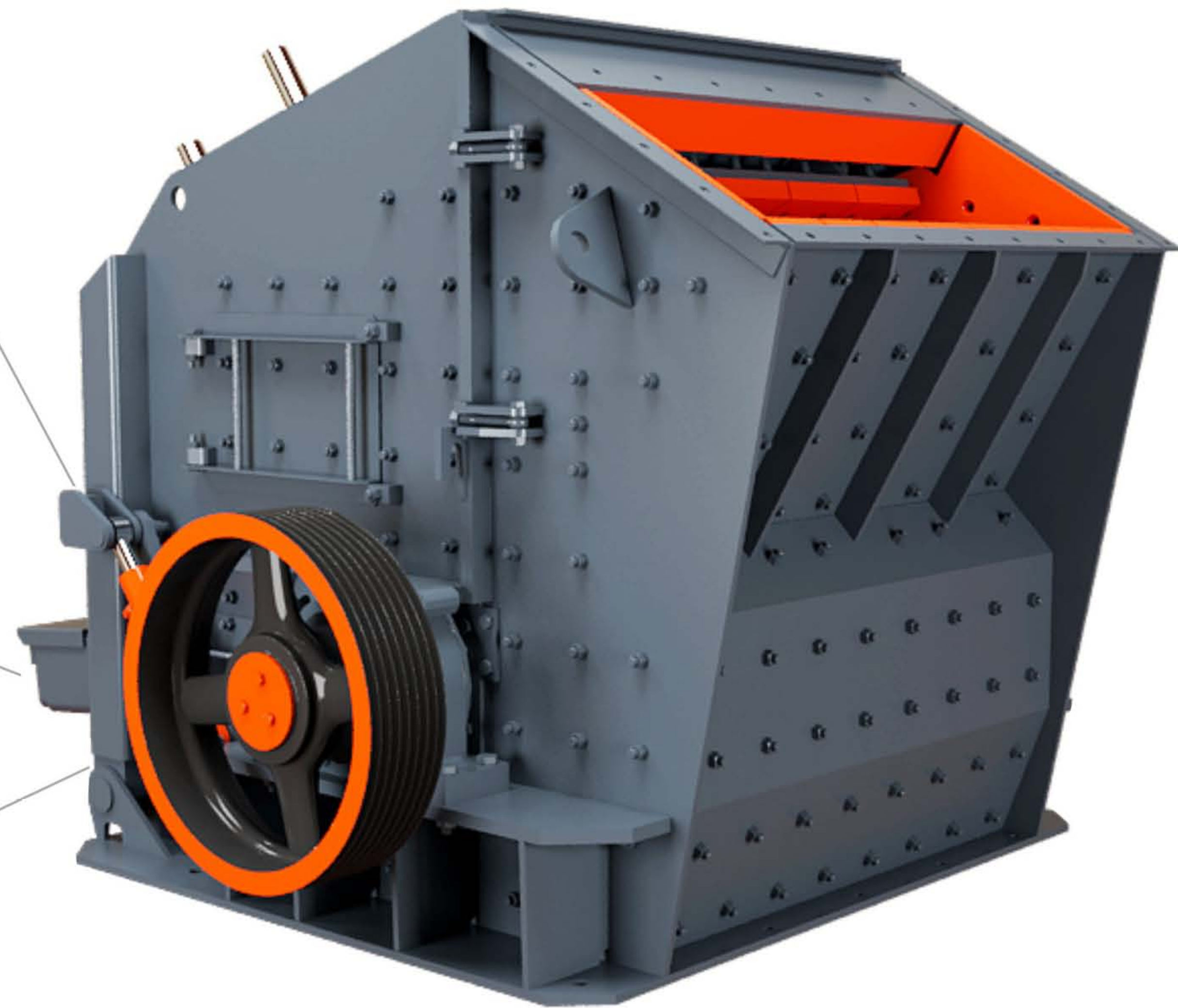

### 【产品简介】

#### Introduction

欧版反击式破碎机改良了调整装置，采用重型转子，适用于各种软、中等硬度的矿石。最大破碎抗压强度250MPa,湿度应低于10%。PFP两腔液压反击破最大破碎粒度700mm适用于粗碎和中碎。PFS三腔液压反击破在细碎和超细碎作业中表现非凡。

Le concasseur à percussion hydraulique améliore le système de réglage et adopte le rotor lourd. Il peut traiter une variété de matière de dureté moyenne dont la résistance d'écrasement ne dépasse pas 250MPa et l'humidité est inférieure de 10%. Le concasseur à percussion série PFP peut concasser les pierres de 700mm au plus et s'adapte au concassage primaire et secondaire. Le concasseur à percussion série PFS a une performance extraordinaire dans le concassage secondaire et tertiaire.

Courbes Granulométriques de Concasseur à Percussion

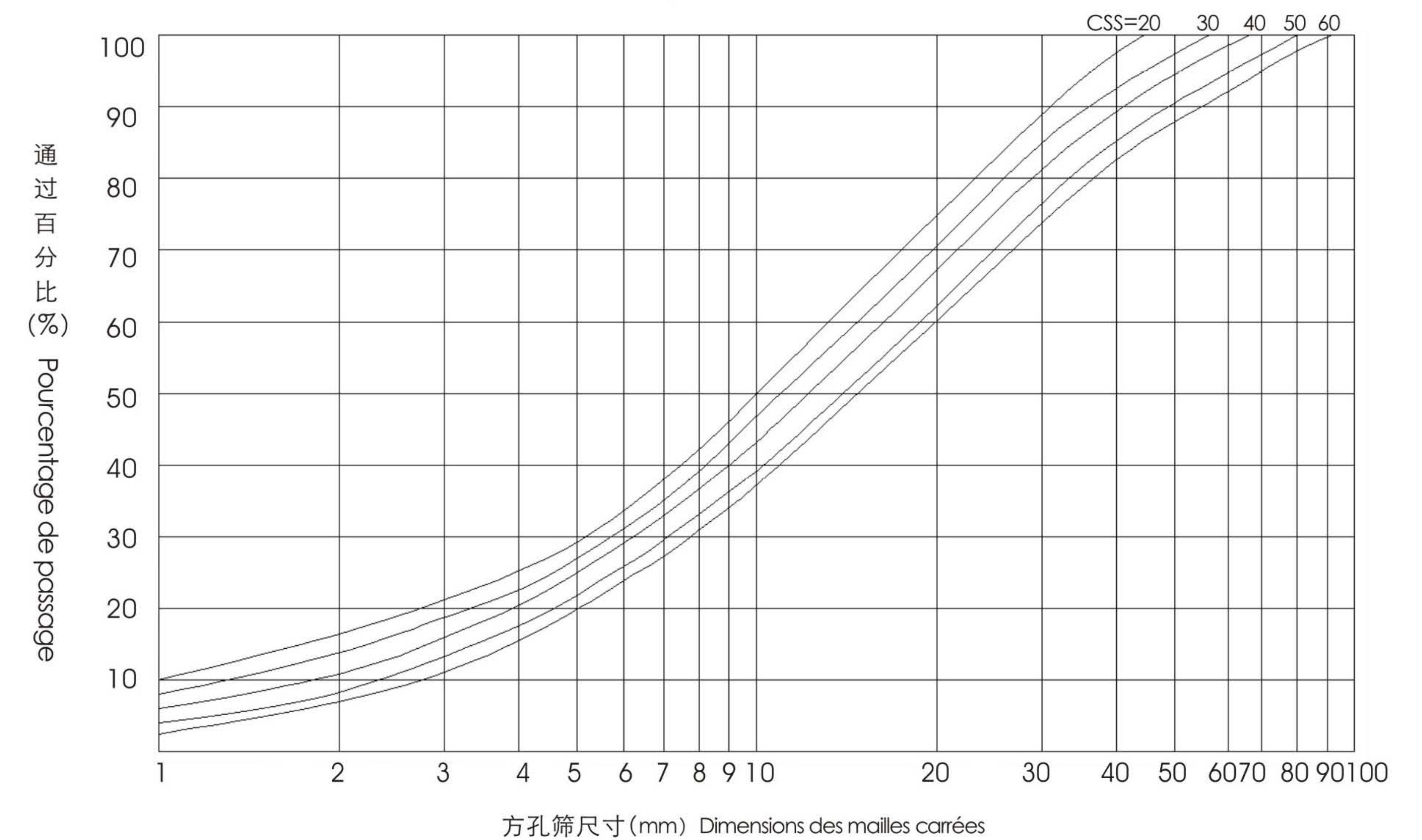

型号Modèle	转子尺寸 Dimension de rotor (mm)	进料口尺寸 Dimension d'ouverture (mm)	最大进料粒度 Dimension maximum alimentaire(mm)	处理能力 Capacité de production(t/h)	功率 Puissance de moteur (kw)	外形尺寸 (长×宽×高) Dimension (L×L×H) (mm)	重量Poids(t)
PFS1214	φ1150×1400	570×1430	250	90-170	132	2550×2310×2100	16
PFS1315	φ1300×1500	625×1530	300	180-270	200	2960×2570×2380	20
PFS1318	φ1300×1800	625×1830	300	220-300	250	2960×2870×2380	23
PFS1415	φ1400×1500	800×1530	350	280-350	250	3120×2650×2660	22.5
PFP1214	φ1150×1400	1100×1430	500	130-200	132	2400×2310×2550	18.5
PFP1315	φ1300×1500	1200×1530	600	180-320	200	2700×2570×2800	21.5
PFP1318	φ1300×1800	1200×1830	700	240-400	250	2700×2870×2800	25.5
PFP1415	φ1400×1500	1300×1530	700	300-480	250	2900×2700×3000	25

技术数据如有变动，恕不另行通知。Aucune modification des données techniques ne sera affichée ultérieurement.