



844

Automatisme pour portails coulissants

FAAC
Simply automatic.

Idéal pour automatiser les portails coulissants lourds, jusqu'à 2200 kg, à usage collectif, tertiaire ou industriel et à fréquences d'utilisation élevées, le FAAC 844 se caractérise par sa robustesse et sa polyvalence qui en font une référence sur son marché.

DESTINÉ AUX PORTAILS LOURDS À USAGE INTENSIF...

Grâce à sa technologie à bain d'huile et à la qualité de ses composants, le FAAC 844 est particulièrement adapté pour automatiser les portails coulissants lourds jusqu'à 2 200 kg et ce, avec des fréquences d'utilisation intensives.

SÉCURITÉ DES PERSONNES & DES BIENS

La sécurité anti-écrasement est garantie par un système d'embrayage réglable à bain d'huile, complété par la grande sensibilité du système électronique qui détecte la présence d'obstacles.

Dans ses versions IRREVERSIBLES, le moteur autobloquant garantit un parfait verrouillage du portail en position fermée, évitant ainsi toute possibilité d'intrusion. En cas de coupure de courant, un dispositif de déverrouillage à clé permet le fonctionnement manuel du portail (clé personnalisée en option). Là où le site l'impose, la version REVERSIBLE pourra se compléter d'une électro-serrure ou d'une ventouse.



Brevet FAAC : réduction à axes mobiles



INSTALLATION PRÉSERVÉE

Parce qu'elle ne risque pas de s'endommager mécaniquement, la détection magnétique des fins de course est parfaitement fiable. Cela permet un ralentissement du portail, voir son freinage, donc plus de souplesse et finalement une installation qui dure plus longtemps.



Carte électronique protégée



Déverrouillage personnalisé

RÉSISTANCE & LONGÉVITÉ

Afin de réduire au maximum l'usure des composants, le motoréducteur est à bain d'huile. Ainsi, tous les constituants sont lubrifiés en permanence et parfaitement refroidis. Avec son corps en aluminium injecté, l'opérateur est d'une très grande résistance. Pour une parfaite fiabilité, la platine électronique est totalement isolée du moteur, mais aussi protégée hermétiquement des agents extérieurs.





- Usage collectif, tertiaire ou industriel
- Portail jusqu'à 2200 kg
- Ouverture partielle réglable
- Sécurité anti-écrasement

OPTIONS ...

Beaucoup de fonctionnalités qui vont dépendre du choix de la platine



Crémaillère nylon

Clignotant led 24V

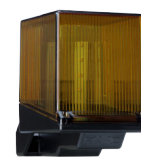

Contacteur à clé



Télécommande



Photocellules orientables



CARACTÉRISTIQUES TECHNIQUES 844

	844 ER Z16	844 R	844 R REV Z12	844 R TRI	844 R CAT
Usage	portail coulissant à crémaillère	portail coulissant à crémaillère	portail coulissant à crémaillère	portail coulissant à crémaillère	portail coulissant à chaîne
Observation	irréversible	irréversible	réversible	triphase / irréversible	irréversible
Poids maxi portail (kg)	1800	1800	1000	2200	1800
Force de poussée/traction	110 daN	110 daN	68 daN	190 daN	110 daN
Vitesse/pignon (m/mn)	9,5/Z16	9,5/Z16 12/Z20	11,6/Z12	7,2/Z16 9,5/Z20	9,5/Z16 12/Z20
Fréquence d'utilisation maxi	50% jusqu'à 900kg, 30% au-delà	50% jusqu'à 900kg, 30% au-delà	50% jusqu'à 500kg, 30% au-delà	60%	50% jusqu'à 900kg, 30% au-delà
Puissance absorbée	650 W	650 W	550 W	950 W	650 W

ELECTRONIQUE PERFORMANTE

Qu'elles soient logées dans l'opérateur ou déportées, les platines de gestion FAAC sont dotées des fonctionnalités les plus modernes : ouverture partielle réglable, large choix de logiques de fonctionnement, réglages des forces de poussée, des temps de pause, des ralentissements, freinage électronique, préclignotement, gestion d'électro-serrure, autotest des photocellules, programmation d'un nombre de cycles avec demande d'assistance... et fonction ADMAP (avec la platine 462DF) pour une conformité à la norme. Des fonctionnalités adaptées à chaque usage !

- 1 - Moteurs 2 x 1,5 mm
- 2 - Clignotant 2 x 1,5 mm
- 3 - Sélecteur à clé 3 x 1,5 mm
- 4 - Antenne
- 5 - Photocellules 2 x 1,5 mm
- AB - Alimentation câble 3 x 2,5 mm

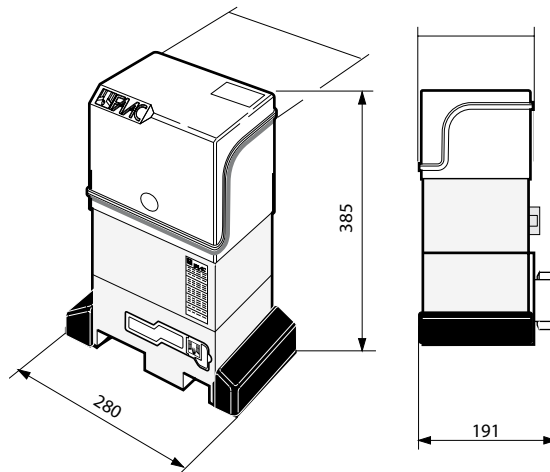
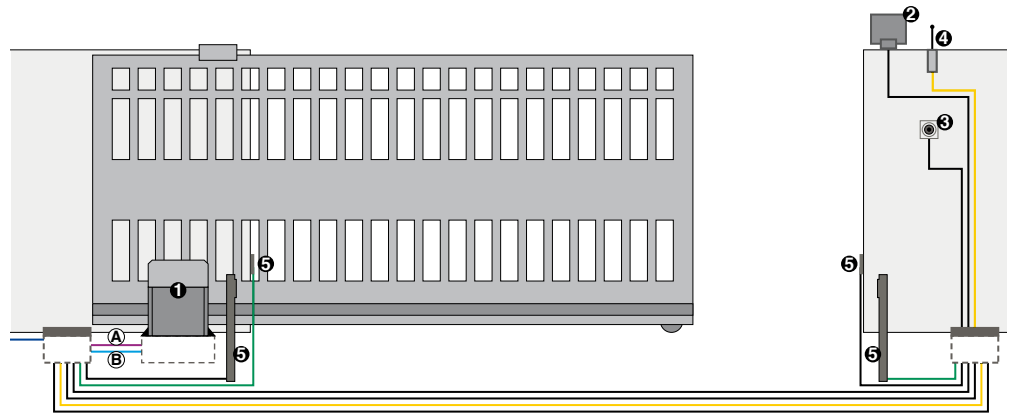

La production FAAC est **certifiée ISO 9001** et les moteurs **garantis 3 ans** lorsqu'ils sont posés par un professionnel de l'installation.

FAAC participe à l'élaboration des normes françaises et européennes en faisant partie de la commission des normes et en participant, avec les bureaux de contrôle, à leur bonne application via la formation des professionnels.

Ses principaux produits ont été testés conformes à la Norme Européenne EN 132-41.

FAAC FRANCE

Lyon	Paris
377 rue Ferdinand Perrier	17 rue du Saule Trapu
CS 40036	ZA du Moulin
69808 SAINT PRIEST Cedex	91300 MASSY

Tél. +33 4 72 21 30 20
 Fax +33 4 72 21 86 88
www.faac.fr

SIEGE ITALIE

FAAC SPA
 Via Calari 10 - 40069 Zola Predosa (BO)
 Tél. +39 051 61724 - Fax +39 051 758518
info@faac.it - www.faac.it



Votre conseiller :