



b.o.b. Sistemi Idraulici S.p.A.

Ampliner

COMPANY WITH QUALITY MANAGEMENT
 SYSTEM CERTIFIED BY DNV
 = ISO 9001:2008 =

BRAS DE LEVAGE « TA 16 »

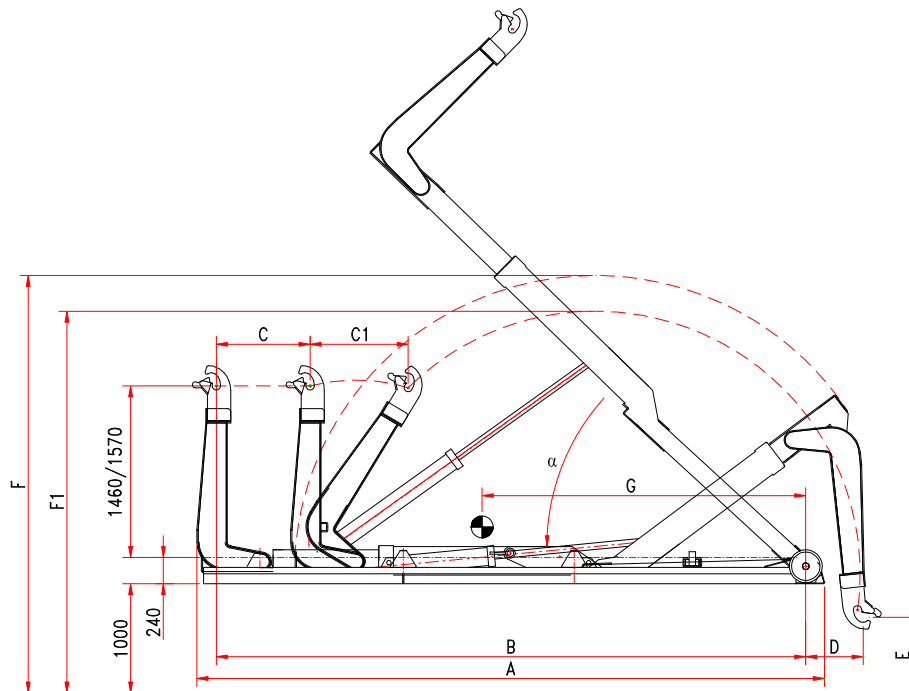

Modèle	A	B	C-C1	D	E	F-F1	Poids kit	α	Conteneur	min - max
TA 16 NC	5290	4950	850/850	920	800	3.500/3.850	2280 kg	51°		3.800 5.800
TA 16 N	5490	5150	850/850	720	800	3.500/3.850	2310 kg	47°		4.000 6.000
TA 16 NL	5690	5350	850/850	520	800	3.500/3.850	2340 kg	45°	4.200 6.200	

Les données de la présente fiche technique sont indicatifs et peuvent être changés par le constructeur sans préavis.

B.O.B. Sistemi Idraulici S.p.A. – Regione Oltre Rea, 61 – 12060 Monchiero (CN) - Italia
 P. I.V.A. 00496180043 - Tel.: +39 (0173) 780002/3 – Fax: +39 (0173) 780004
 Internet: www.bobspa.com - E-mail: info@bobitalev.com