

M 100-200 / G 100-200

BRÛLEURS FIOUL ET GAZ

Brûleurs fioul :

■ M 100 S : de 16 à 65 kW, bas NOx (120 mg/kWh)

■ M 200 S : de 60 à 125 kW, bas NOx (120 mg/kWh)

Brûleurs gaz :

■ G 100 S : de 16 à 52 kW, bas NOx (80 mg/kWh)

■ G 200 S : de 38 à 79 kW, bas NOx (80 mg/kWh)

■ G 200 N : de 65 à 123 kW, Eco.NOx (70 mg/kWh)



M 100 S, M 200 S



G 100 S, G 200 S



G 200 N



Équipement
pour chaudières



Brûleur :
- fioul : M 100 S, M 200 S
- gaz : G 100 S, G 200 S,
G 200 N



N° d'identification CE :
G 100 S, G 200 S : 0085BM0348
G 200 N : 0085BP0154

Les brûleurs fioul ou gaz des gammes M 100, M 200 et G 100, G 200 sont des brûleurs 1 allure, 2 allures ou modulant de petite puissance particulièrement compacts et silencieux, conçus pour obtenir de hauts rendements et une grande qualité de combustion. Ils sont prévus pour l'utilisation sur toute chaudière quelque soit sa marque, mais bénéficient d'un équipement parfaitement adapté aux chaudières De Dietrich de la gamme GT 120, GT 220, GT 334 et Premys.

■ CATÉGORIE GAZ

G 100 S, G 200 S : catégorie gaz : II₂ESi3P

G 200 N : catégorie gaz : II₂R3R

PRÉSENTATION DE LA GAMME

Les brûleurs fioul M... ou gaz G... sont des brûleurs de petite puissance particulièrement compacts, spécialement étudiés pour obtenir associés à chacune des chaudières qu'ils peuvent équiper,

les meilleures performances : haut rendement et qualité de combustion.

LEURS POINTS FORTS

Aéraulique puissante DUO-PRESS® assurant :

- un meilleur comportement au démarrage en permettant de vaincre de fortes contre pressions au foyer et une stabilisation rapide de la flamme
- une combustion propre grâce à des pressions d'air élevées
- une grande stabilité de combustion dans le temps.

Principe du système DUO-PRESS®

Le ventilateur aspire l'air pour le refouler sous pression dans la tête de combustion. L'air comburant est aspiré dans la chambre 1 séparée de la chambre 2 par le déflecteur 3. La pression statique dans la chambre 1 étant très élevée, l'air entraîné par la turbine prend une force importante qui lui permettra de vaincre la contre pression du foyer de la chaudière. La partie de cet air qui n'acquiert par une énergie suffisante, est ramenée dans la turbine grâce à la zone dépressionnaire qui se crée dans la chambre 2. L'air ainsi réinjecté est à nouveau accéléré par la turbine, et entraîné vers la tête de combustion.

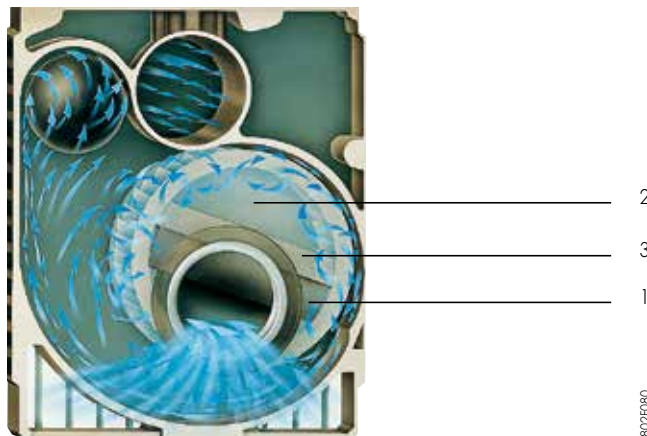

Avantages

Le système DUO-PRESS® permet d'atteindre des niveaux de pression très élevés pour des flux d'air faibles et ainsi de vaincre facilement les contre-pressions élevées à chaque démarrage du brûleur. En outre ce système de ventilation est peu sensible aux variations atmosphériques en fournissant d'excellentes performances même en altitude.

Une grande qualité de combustion grâce à :

- une plage de fonctionnement très large
- de faibles émissions d'oxydes d'azote :
 M 100 S, M 200 S : NOx < 120 mg/kWh
 G 100 S, G 200 S : NOx < 80 mg/kWh
 G 200 N : NOx < 70 mg/kWh
 par une géométrie de tête adaptée

Faible niveau sonore grâce :

- à la conception du caisson d'air associé à un guidage de l'air à l'entrée du tube de flamme
 - à la présence d'un joint silicone de découplage acoustique au niveau de la platine porte composants
 - à une volute en fonte d'aluminium de forte épaisseur
- L'ensemble permet d'obtenir un confort acoustique unique avec un niveau sonore inférieur de 3 à 5 dB(A) par rapport aux autres brûleurs du marché.

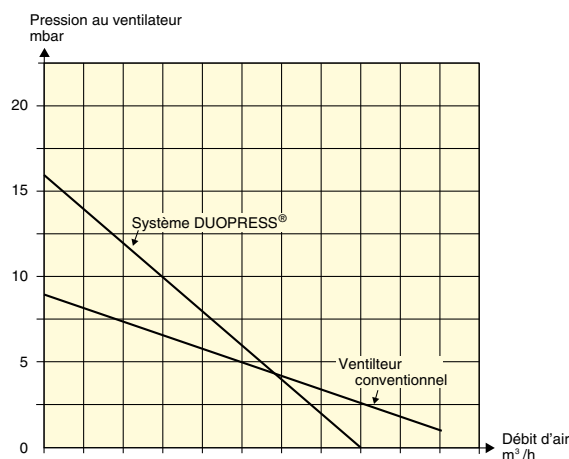

PRÉSENTATION DE LA GAMME (SUITE)

Mise en œuvre et maintenance facilitées :

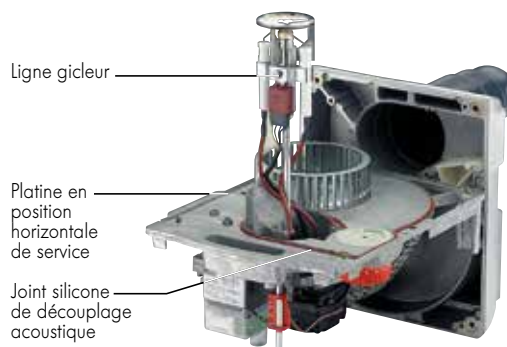

- poignée de manutention
- 2 pieds support permettant de le poser pa terre
- clé unique logée à l'arrière du brûleur et permettant toutes les opération de réglage et d'entretien : volet d'air, tête de combustion, pompe fioul pour M 100 S et M 200 S, pression gaz pour G 100 S et G 200 S
- position de maintenance obtenue de façon rapide grâce aux 4 vis de verrouillage rapide de la platine porte-composants ou aux pattes de maintien de la platine sur les vis de positionnement de la volute
- raccordement par prise pré-câblée au standard européen
- test et préréglage à chaud de chaque brûleur en usine
- facilité de réglage du volet d'air et de la tête de combustion pour une adaptation optimale à chaque installation.



8802Q027

8802Q026

LES DIFFÉRENTS MODÈLES PROPOSÉS

| Brûleur | Modèle | Puissance (kW) | Nombre d'allures | Voir page |
|---|---|----------------------------------|--|-----------|
|  <p>M ... S Fioul Bas NOx (< 120 mg/kWh)</p> | M 100 RS (1) M 100/1 S M 100/2 S M 100/3 S | 16-31 22-33 29-47 29-65 | 1 allure 1 allure 1 allure 1 allure | 4 |
| | M 201/2 S M 202/2 S | 60-124 55*/80-125 | 1 allure 2 allures | |
|  <p>G ... S Gaz Bas NOx (< 80 mg/kWh)</p> | G 100 S | 16-52 | 1 allure | 6 |
| | G 200/1 S | 38-79 | 1 allure | |
|  <p>G ... N Gaz Eco.NOx (< 70 mg/kWh)</p> | G 201/2 N G 203/2 N | 63-120 50-123 | 1 allure modulant | |

(1) avec réchauffeur. * Puissance en 1^{ère} allure

BRÛLEURS FIOUL M 100 S, M 200 S

TABLEAU DES CARACTÉRISTIQUES TECHNIQUES

| Modèle | | M 100 RS* | M 100/1 S | M 100/2 S | M 100/3 S | M 201/2 S | M 202/2 S (2 allures) |
|---|----------|-------------------------------------|----------------------|-------------------------------------|---|---|----------------------------------|
| Puissance brûleur (1) | kW | 16-31 | 22-33 | 29-47 | 29-65 | 60-124 | 55**/80-125 |
| Débit fioul (1) | kg/h | 1,35-2,60 | 1,85-2,80 | 2,45-4,00 | 2,45-5,49 | 5,07-10,47 | 4,6/6,7-10,5 |
| Puissance pré-réglée | kW | 22 | 28 | 33 | 55 | 75 | 55**/80 |
| Peut équiper les chaudières | | GT 123/1203 GT 124/1204 CA 27 | GT 124/1204 CA 27 | GT 125/1205 GT 126/1206 CA 35 | GT 224/2204 GT 225/2205 < 59 kW - | GT 225/2205 > 59 kW GT 226/227/228 GT 334 | GT 226, 227/228 (4) GT 334 |
| Gicleur prémonté | US Gal/h | 0,50/60°S | 0,55/60°S | 0,65/45°S | 1,25/60°H | 1,50/45°S | 1,25/45°S |
| Gicleur supplémentaire livré avec le brûleur | US Gal/h | - | - | - | - | 1,75/45°S | 1,50/45°S |
| Puissance maxi absorbée | W | 215 | 185 | 185 | 215 | 245 | 250 |
| Puissance moteur (2) | W | 90 | 90 | 90 | 120 | 150 | 150 |
| Poids net | kg | 12 | 12 | 12 | 12 | 17 | 18 |

*brûleur avec réchauffeur ** puissance mini en 1^{ère} allure

(1) Viscosité maximale 6,0 mm²/s à 20 °C (2) 230 V mono (4) pour GT 226, 227, 228 équipées des tableaux B2 et D + AD 217 uniquement
(5) puissance à une altitude de 400 m et à une température de 20 °C

DIMENSIONS PRINCIPALES (MM ET EN POUCHES)

M 100 RS, M 100/1 S, M 100/2 S, M 100/3 S

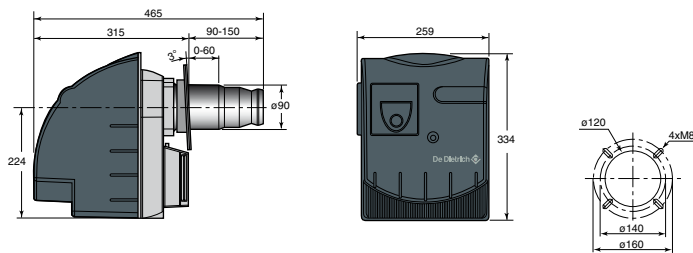

M 201/2S, M 202/2 S

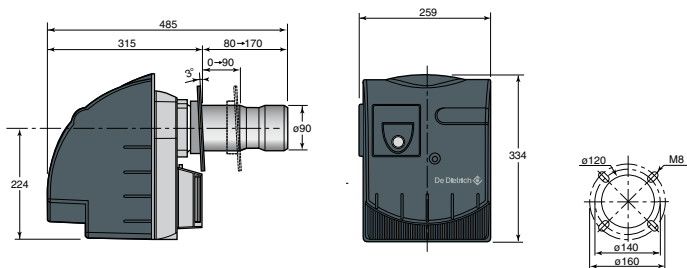

8802F02/G

8802F03/E

COURBES DE PUISSANCE

M 100 RS, M 100/1 S, M 100/2 S M 100/3 S

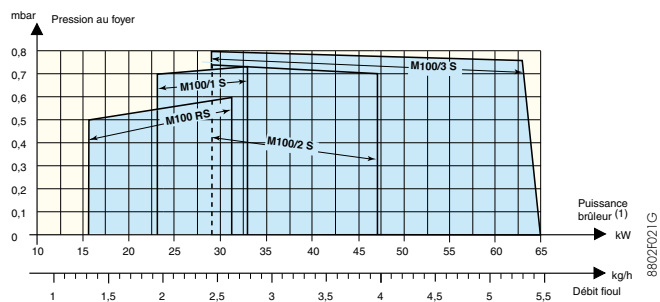

M 201/2 S, M 202/2 S

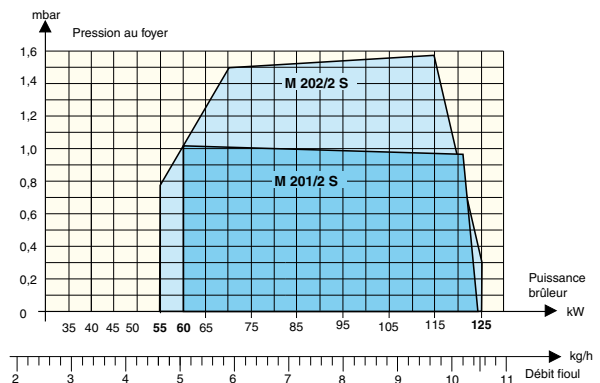

(1) Puissance à 400 m d'altitude et à 20 °C selon EN 267.
Pouvoir calorifique inférieur: 11,86 kWh/kg.

ATTENTION: la puissance diminue en fonction de l'augmentation d'altitude: 1,3 % par 100 m.

8802F03/C

BRÛLEURS FIOUL M 100 S, M 200 S

DESCRIPTION

M 100 RS, M 100/1 S, M 100/2 S, M 100/3 S

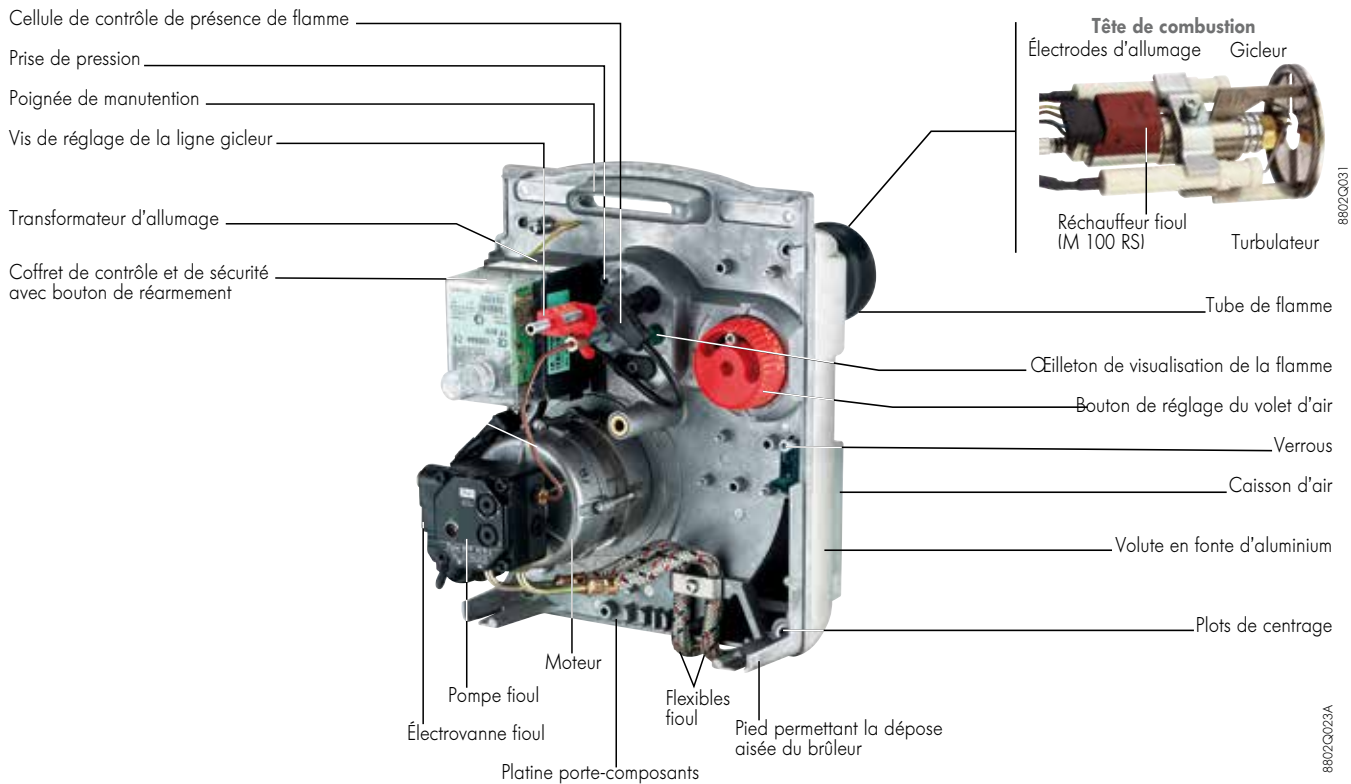

M 201/2 S, M 202/2 S

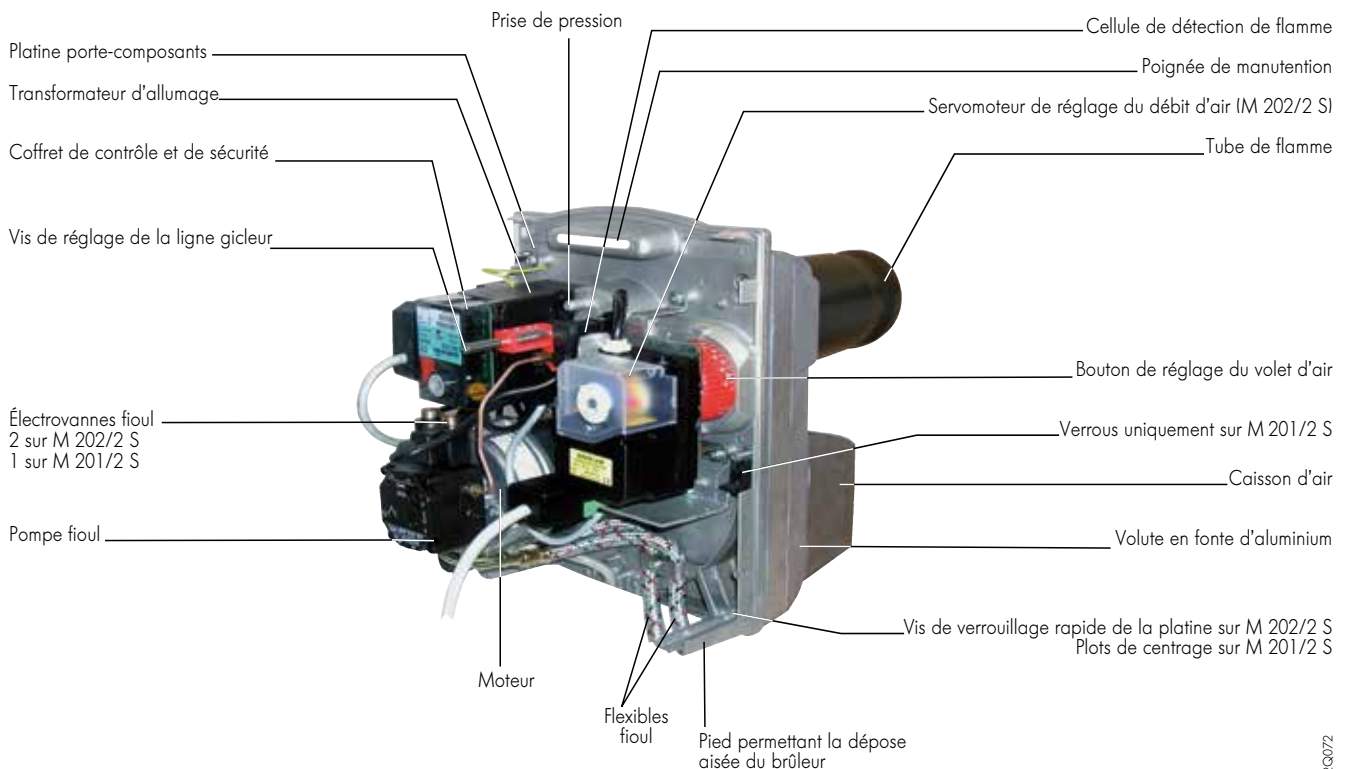

Modèle représenté : M 202/2 S

BRÛLEURS GAZ G 100 S, G 200 S, G 200 N

TABLEAU DES CARACTÉRISTIQUES TECHNIQUES

| Modèle | | G 100 S 1 allure | G 200/1 S 1 allure | G 201/2 N 1 allure | G 203/2 N modulant |
|----------------------------------|------------------------|---------------------|-----------------------|-----------------------|-----------------------|
| Puissance brûleur mini-maxi | kW | 16-52 | 38-79 | 63-120 | 50-123 |
| Débit mini/maxi | - au gaz naturel H (1) | m ³ /h | 4,02-8,36 | 6,66-12,70 | 5,29-13,02 |
| | - au gaz naturel L (1) | m ³ /h | 1,97-6,40 | 4,68-9,11 | 6,15-15,4 |
| | - au propane | kg/h | 1,24-4,04 | 2,95-6,13 | 9,32 |
| Pression au gaz nat. H mini/maxi | mbar | 6,4-12,4 | 4,7-12,8 | 3,6-8,5 | 1,2/2,6-6,5 |
| Peut équiper les chaudières | GT | 123/1203, 124/1204 | 224, 225, 226 | 226, 227, 228 | 226, 227, 228 (3) |
| | GT | 125/1205, 126/1206 | 2204, 2205 | 334 | 334 |
| | CA | 27/100-2, 35/150-2 | - | - | - |
| Puissance brûleur pré réglé | kW | 26 | 54 | 90 | 70/100 |
| Débit pré réglé au gaz nat. H | m ³ /h | 2,75 | 5,71 | 9,52 | 7,41/10,58 |
| Pression pré réglé au gaz nat. H | mbar | 10,7 | 7,3 | 6,2 | 2,8/5,3 |
| Puissance maxi absorbée | W | 150 | 155 | 230 | 230 |
| Puissance nominale moteur (2) | W | 40 | 40 | 150 | 150 |
| Poids net | kg | 12,6 | 13,8 | 18,5 | 19 |

(1) 15 °C - 1013 mbar (2) 230 V mono (3) GT 226, 227, 228 équipées des tableaux de commande B2 et D + AD 217 uniquement

DIMENSIONS PRINCIPALES (MM ET EN POUÇES)

G 100 S-G 200 S

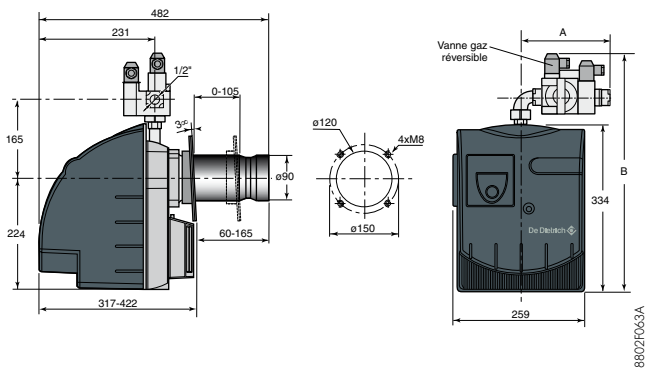

G 200 N

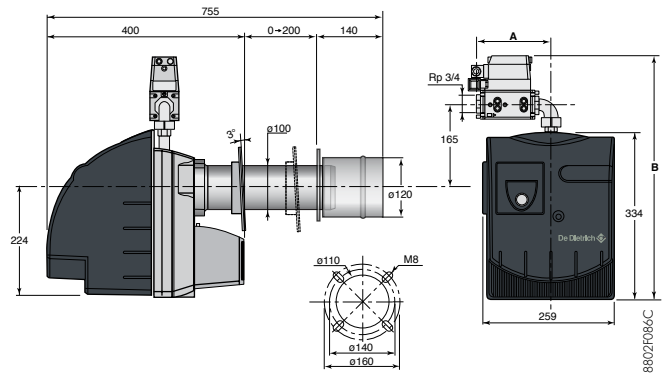

| | G 100 S | G 200/1 S | G 201/2 N | G 203/2 N |
|---|---------|-----------|-----------|-----------|
| A | 186 | 249 | 180 | 174 |
| B | 469 | 574 | 535 | 538 |

COURBES DE PUISSANCE

G 100 S

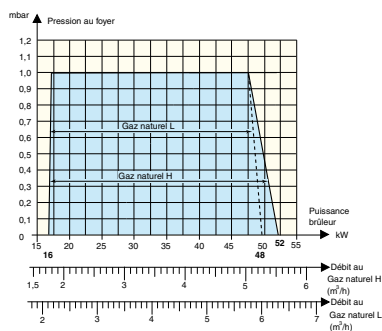

G 200 S

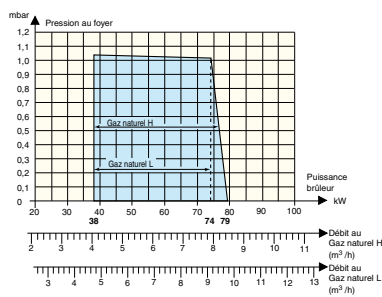

G 200 N

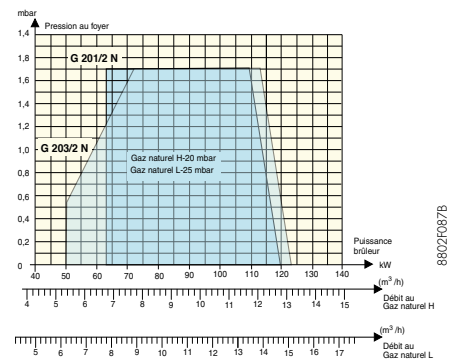

Débit gaz à 15 °C - 1013 mbar

Pouvoir calorifique inférieur - gaz naturel H : 9,45 kWh/m³, gaz naturel L : 8,125 kWh/m³, propane : 12,87 kWh/kg

Les réglages du brûleur sont à effectuer par l'installateur en fonction des conditions spécifiques à l'installation ; La puissance du brûleur est à adapter à la puissance de la chaudière qu'il doit équiper en tenant compte du rendement utile effectif de celle-ci.

BRÛLEURS GAZ G 100 S, G 200 S, G 200 N

DESCRIPTION

G 100 S-G 200 S

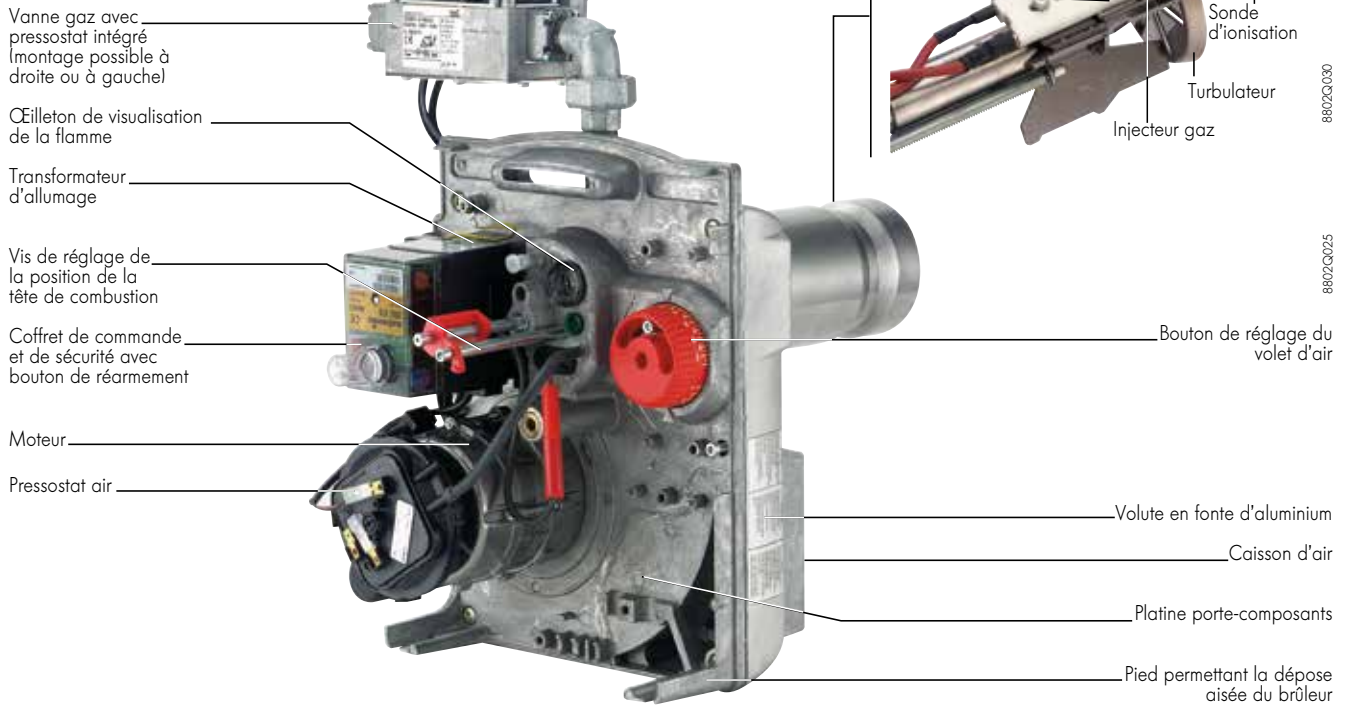

G 200 N

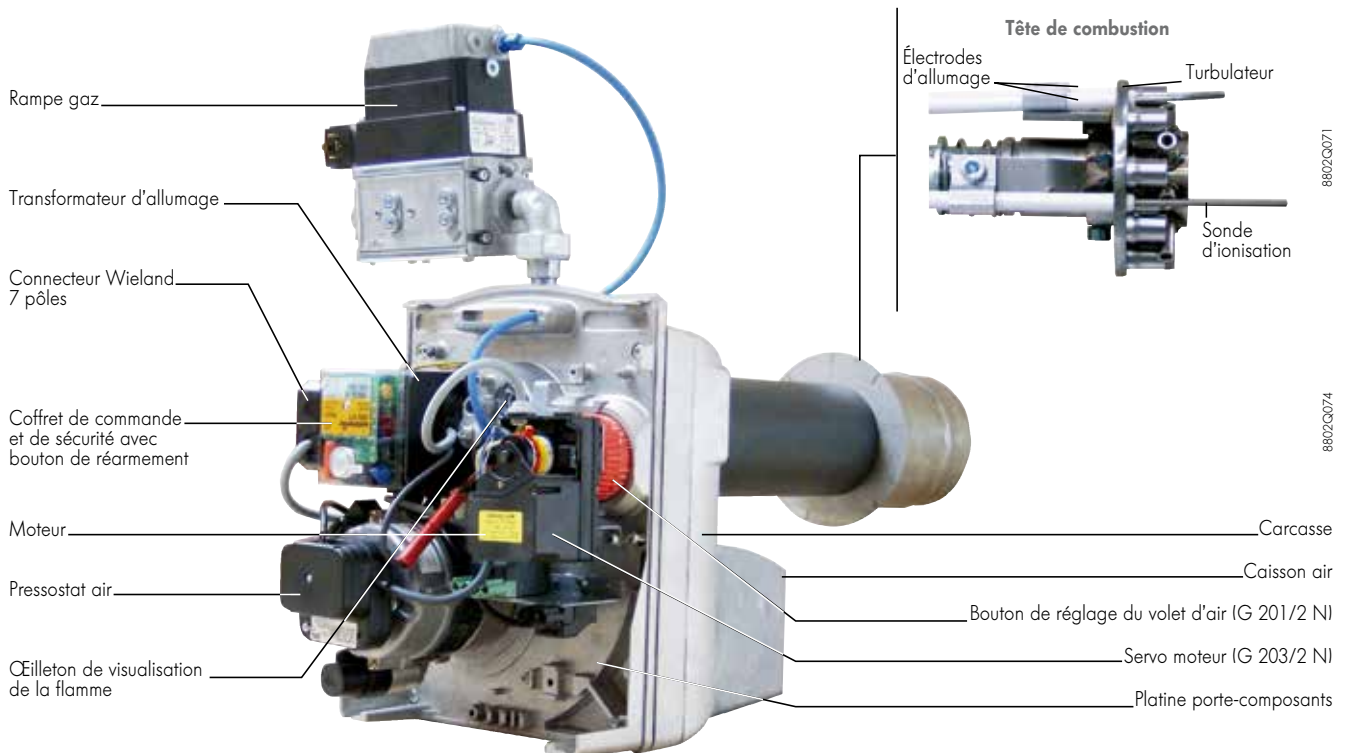

BRÛLEURS FIOUL

GAZOLE NON ROUTIER

Compatibilité de nos brûleurs fioul avec le gazole non routier

Nous préconisons l'utilisation du gazole non routier avec nos chaudières et brûleurs uniquement dans le cas d'une installation neuve et dans le respect des recommandations ci-dessous :

1. Recommandation brûleur

- N'utiliser que des brûleurs avec réchauffeur

2. Recommandation liée au combustible

- N'utiliser que du GONR de qualité supérieure, afin de garantir la stabilité du combustible dans le temps

3. Recommandations liées au circuit de distribution du fioul domestique

- En alimentation bitube : les tuyauteries et composants en cuivre doivent être remplacés par des aciers inoxydables ou matériaux synthétiques type polyéthylène réticulé (PEX). En effet, si le cuivre est conservé, les oxydes de cuivre seront ramenés à la cuve de stockage, accélérant la dégradation du GONR.
- En alimentation monotube, le cuivre reste adapté.
- Les joints en élastomère des organes présents sur la ligne d'alimentation en combustible ainsi que la membrane du système antisiphon doivent être remplacés par des éléments en Viton ou en matière métallique.

- Les additifs utilisés ne doivent pas contenir de métaux susceptibles de générer des encrassements du brûleur lors de la combustion.

Les autres éléments de la ligne de distribution (préfiltre, purge automatique et vanne d'arrêt) sont compatibles avec l'utilisation de GONR et ne nécessitent pas de modification particulière.

4. Recommandations liées au stockage du gazole non routier

- Respecter la réglementation (arrêté du 01/07/04) concernant les cuves neuves
- Réduire les volumes de stockage : Il est recommandé de limiter la période de stockage du produit à 6 mois. Par conséquent, en cas de remplacement de cuve pour l'usage du Gazole Non Routier, il est conseillé de réduire la capacité initiale de stockage.
- La Tenue aux UV : La stabilité du produit et notamment la tenue aux ultra violets du Gazole Non routier nécessite les mêmes précautions d'usages que pour le Fioul Domestique. Afin d'éviter une altération prématurée, du fait de la photosensibilité du combustible, les cuves en polyéthylène haute densité (PEHD) translucides doivent être placées à l'abri des UV.

RACCORDEMENT FIOUL (BRÛLEURS M 100 S ou M 200 S, M 200 N)

Les brûleurs sont livrés avec 2 flexibles de raccordement, l'un pour l'aspiration, l'autre pour le retour à la citerne. Le raccordement fioul est réalisable en bitube. Cependant, la pompe fioul du brûleur peut être transformé en version monotube si l'on souhaite effectuer un raccordement de ce type.

Chaque flexible mesure un mètre de longueur et comporte à son extrémité un raccord démontable.

Un filtre doit être obligatoirement placé sur l'aspiration fioul afin d'éviter l'encrassement du gicleur.

Exemple de raccordement fioul

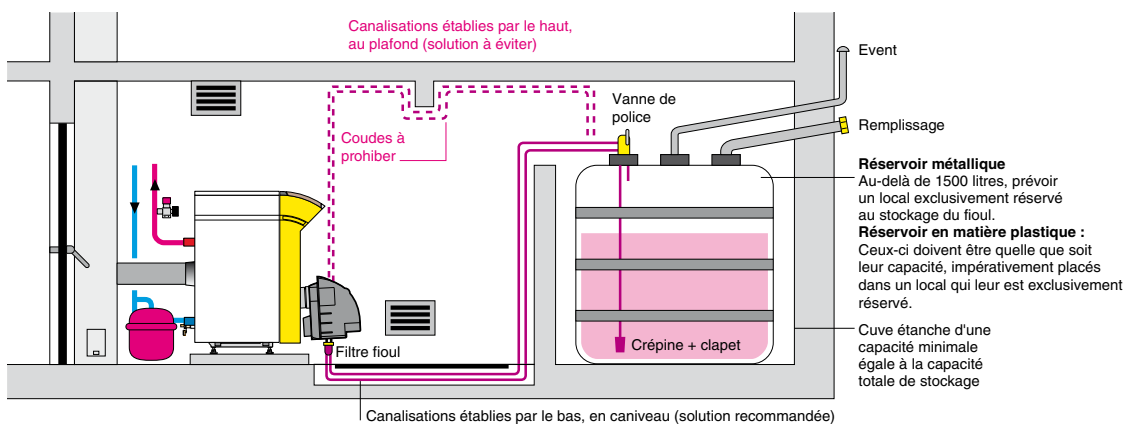

8802FC24

Diamètre et longueur des tuyauteries fioul

Le diamètre et la longueur d'aspiration des tuyauteries sont fonction de la position du fond de la citerne par rapport à la pompe fioul du brûleur (hauteur statique d'aspiration). Soit le fond de la citerne est situé au-dessus du brûleur (fonctionnement en charge), soit au-dessous (fonctionnement en aspiration totale). La hauteur statique d'aspiration peut donc être positive, nulle ou négative.

Pour les brûleurs des gammes M..., les tableaux ci-dessous indiquent, pour 3 diamètres courants de tube cuivre, les longueurs disponibles en fonction de la hauteur statique d'aspiration.

Les longueurs annoncées ont été calculées en tenant compte de la perte de charge d'une vanne, d'un clapet anti-retour, de 4 coudes et d'une densité moyenne du fioul de 0,8.

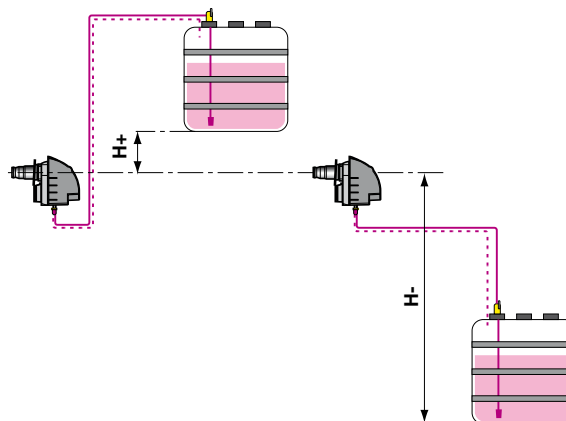

8802FC26

BRÛLEURS FIOUL

Valeurs avec pompe Danfoss type BFP 41R3 (M 100 S)

| Hauteur statique d'aspiration H en m | Longueur développée en fonction du diamètre du tube cuivre en m | | |
|--|--|-------------|-------------|
| | Ø 6/8 | Ø 8/10 | Ø 10/12 |
| + 4 | 21 m | 67 m | 100 m |
| + 3 | 18 m | 58 m | 100 m |
| + 2 | 16 m | 50 m | 100 m |
| + 1 | 13 m | 42 m | 100 m |
| 0 | 11 m | 34 m | 82 m |
| - 1 | 8 m | 25 m | 62 m |
| - 2 | 5 m | 17 m | 42 m |
| - 3 | - | 9 m | 21 m |

Valeurs avec pompe Danfoss type BFP 21R3 (M 201/2S)

| Hauteur statique d'aspiration H en m | Longueur développée en fonction du diamètre du tube cuivre en m | | |
|--|--|-------------|--------------|
| | Ø 6/8 | Ø 8/10 | Ø 10/12 |
| + 4 | 33 m | 100 m | 100 m |
| + 3 | 29 m | 91 m | 100 m |
| + 2 | 25 m | 79 m | 100 m |
| + 1 | 21 m | 66 m | 100 m |
| 0 | 17 m | 53 m | 100 m |
| - 1 | 13 m | 41 m | 99 m |
| - 2 | 9 m | 28 m | 68 m |
| - 3 | 5 m | 15 m | 37 m |

Valeurs avec pompe Danfoss type BFP 52R3 (M 202/2S)

| Hauteur statique d'aspiration H en m | Longueur développée en fonction du diamètre du tube cuivre en m | | |
|--|--|-------------|-------------|
| | Ø 6/8 | Ø 8/10 | Ø 10/12 |
| + 4 | 21 m | 67 m | 100 m |
| + 3 | 19 m | 59 m | 100 m |
| + 2 | 16 m | 51 m | 100 m |
| + 1 | 13 m | 42 m | 100 m |
| 0 | 11 m | 34 m | 84 m |
| - 1 | 8 m | 26 m | 64 m |
| - 2 | 6 m | 18 m | 44 m |
| - 3 | 3 m | 10 m | 24 m |

CORRECTION EN FONCTION DE L'ALTITUDE

L'augmentation d'altitude équivaut à accroître, pour les hauteurs statiques négatives la profondeur d'aspiration. La longueur de la tuyauterie d'aspiration disponible sera donc réduite. Le tableau ci-dessous indique pour les altitudes supérieures à 700 m l'accroissement de la profondeur d'aspiration en fonction de la variation d'altitude.

| Altitude | m | 800 | 1000 | 1200 | 1400 | 1600 | 1800 | 2000 | 2200 | 2400 |
|---|------|-----|------|------|------|------|------|------|------|------|
| Pression atmosphérique moyenne | mbar | 924 | 901 | 880 | 858 | 837 | 817 | 797 | 777 | 757 |
| Accroissement de la profondeur d'aspiration | m | 0,5 | 0,8 | 1,0 | 1,3 | 1,55 | 1,8 | 2,0 | 2,3 | 2,5 |

AÉRATIONS

Elles doivent être conformes à la réglementation locale en vigueur.

Exemples d'après DTU 65.4. (France)

Aérations basse et haute obligatoires

– Aération haute :

Section égale à la moitié de la section totale des conduits de fumée avec un minimum de 2,5 dm².

– Aération basse :

$$\text{Amenée d'air directe: } S \text{ (dm}^2\text{)} \geq \frac{0,86 P}{20}$$

P = Puissance installée en kW

Les entrées d'air seront disposées de telle manière, par rapport aux orifices de ventilation haute, que le renouvellement d'air intéresse l'ensemble du volume de la chaufferie.

RACCORDEMENT ÉLECTRIQUE

⇒ Les brûleurs M 100 S, M 200 S sont livrés avec des broches de raccordement européennes femelles (7 plots pour les brûleurs 1 allure, ou 7 plots + 4 plots pour les brûleurs 2 allures) qu'il suffit d'embrocher avec les broches mâles venant du tableau de commande de la chaudière.

Pour les chaudières non équipées de broches mâles, on peut effectuer le raccordement selon les schémas donnés dans les notices de ces brûleurs. Un dispositif de sectionnement à commande manuelle (non livré) doit être utilisé pour isoler l'installation lors des travaux de maintenance, de nettoyage ou de réparation ; il doit couper simultanément tous les conducteurs non mis à la terre.

BRÛLEURS GAZ

CHOIX DU BRÛLEUR

⇒ Pour les chaudières De Dietrich, les préconisations de brûleur et éventuellement de la rampe gaz associée, sont indiquées dans les tableaux de caractéristiques figurant dans les pages précédentes.

⇒ Pour les autres chaudières du marché, on définira le brûleur approprié à l'aide des courbes de puissances des différents brûleurs données dans les pages précédentes en tenant compte du rendement utile de la chaudière considérée.

CORRECTION EN FONCTION DE L'ALTITUDE

Le tableau ci-dessous permet de calculer le débit à mesurer à une altitude donnée selon la formule :

$$Q \text{ à mesurer} = f \times Q \text{ calculé à la puissance désirée}$$

$$\text{ou } Q \text{ à mesurer} = f \times P \times 1/PCI$$

Q : débit en m³/h

f : facteur de correction (voir tableau ci-dessous).

P : puissance du brûleur en kW.

PCI : pouvoir calorifique inférieur du gaz considéré :
9,45 kWh/m³ pour le gaz naturel H

| Altitude m | 0 | 200 | 400 | 600 | 800 | 1000 | 1200 | 1400 | 1600 | 1800 | 2000 | 2200 | 2400 |
|--|------|------|------|------|------|------|------|------|------|------|------|------|------|
| Pression atmosphérique moyenne (mbar) | 1013 | 991 | 968 | 946 | 924 | 901 | 880 | 858 | 837 | 817 | 797 | 777 | 757 |
| Facteur de correction du débit gaz en fonction de l'altitude (f) | 1 | 1,02 | 1,05 | 1,07 | 1,10 | 1,12 | 1,15 | 1,18 | 1,21 | 1,24 | 1,27 | 1,30 | 1,34 |

Exemple : on désire régler le brûleur G 100 S à une puissance de 35 kW

• à l'altitude 0 m et au gaz H :

$$Q \text{ à mesurer} = \frac{1 \times 35}{9,45} = 3,7 \text{ m}^3/\text{h}$$

• à une altitude de 800 m :

$$Q \text{ à mesurer} = \frac{1,10 \times 35}{9,45} = 4,1 \text{ m}^3/\text{h}$$

• Pour obtenir une puissance de 35 kW au gaz H à 800 m d'altitude, il faut modifier le réglage de la vanne gaz afin d'augmenter son débit de 3,7 m³/h à 4,1 m³/h.

Important :

Si le débit Q à mesurer ne se situe pas dans la plage de débit donnée pour le brûleur considéré, il faut opter pour un brûleur plus puissant.

Dans notre exemple, le brûleur est donné pour un débit gaz H allant de 1,69 à 5,50 m³/h, il est donc tout à fait apte à passer le débit nécessaire de 4,1 m³/h.

RACCORDEMENT GAZ

On se conformera aux prescriptions et réglementations en vigueur. Dans tous les cas un robinet de barrage est placé le plus près possible de la chaudière. Un filtre gaz doit être monté à l'entrée de la chaudière.

- Tous les brûleurs sont prévus pour fonctionner aux gaz naturels H - pression d'alimentation : 20 mbar

- Les brûleurs G 100 S et G 200 S peuvent également fonctionner au butane/propane ; un kit de transformation est disponible en option - pression d'alimentation de 28 à 50 mbar

AÉRATIONS

Elles doivent être conformes à la réglementation locale en vigueur.

Exemples d'après dtu 65.4. (France)

Aérations basse et haute obligatoires

- Aération haute :

Section égale à la moitié de la section totale des conduits de fumée avec un minimum de 2,5 dm²

- Aération basse :

$$\text{Amenée d'air directe : } S \text{ (dm}^2\text{)} \geq \frac{0,86 P}{20}$$

P = Puissance installée en kW

Les entrées d'air seront disposées de telle manière, par rapport aux orifices de ventilation haute, que le renouvellement d'air intéresse l'ensemble du volume de la chaufferie.

BRÛLEURS GAZ

RACCORDEMENT ÉLECTRIQUE

Les brûleurs **G 100 S**, **G 200 S** et **G 200 N** sont livrés avec des broches de raccordement européennes femelles (7 plots pour les brûleurs 1 allure, ou 7 plots + 4 plots pour les brûleurs 2 allures ou modulant) qu'il suffit d'embrocher avec les broches mâles venant du tableau de commande de la chaudière. Le brûleur **G 200 N** est en plus équipé d'un connecteur 3 plots pour le raccordement éventuel d'une électrovanne de sécurité externe (non fournie).

Pour les chaudières non équipées de broches mâles, on peut effectuer le raccordement électrique selon les schémas donnés dans les notices de ces chaudières.

Un dispositif de sectionnement à commande manuelle (non livré) doit être utilisé pour isoler l'installation lors des travaux de maintenance, de nettoyage ou de réparation ; il doit couper simultanément tous les conducteurs non mis à la terre.

OPTIONS BRÛLEURS GAZ

Kit de transformation au butane propane (pour G 100 S, G 200 S uniquement)

pour G 100 S: réf. 8802-7289

pour G 200 S: réf. 8802-7290

Kit de transformation au propane (pour G 200 N uniquement)

réf. 200001978

DE DIETRICH THERMIQUE
S.A.S. au capital social de 22 487 610 €
57, rue de la Gare - 67580 Mertzwiller
Tél. 03 88 80 27 00 - Fax 03 88 80 27 99
www.dedietrich-thermique.fr

De Dietrich 

