

## AKT-50 Double

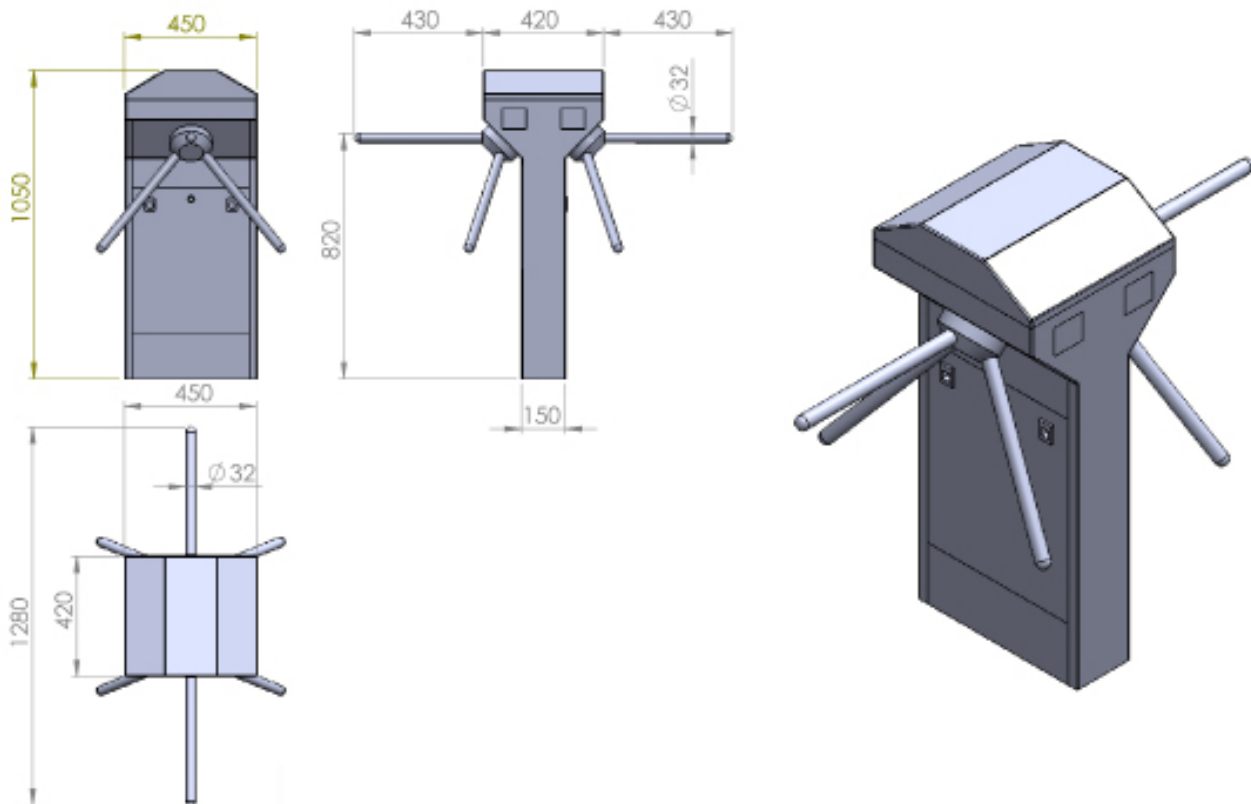

### Le corps principale

Le corps et les bras tripodes du tourniquet sont fabriqués en acier inox d'une épaisseur de 1,5 mm en qualité 304. Toutes les autres pièces incluses dans le mécanisme du tourniquet sont fabriquées avec des matériaux résistants à la corrosion.

### Sécurité

Une sécurité à la fois électrique et mécanique est assurée pour les systèmes inclus dans le tourniquet. Le mécanisme principal du tourniquet devient libre et déverrouillé lors des pannes ou coupures d'électricité. La puissance de contrôle du tourniquet est sélectionnée à 24 VDC (max 30W) afin d'éliminer le risque de choc électrique. Tous les angles et bords sont arrondis afin d'empêcher les blessures. Température de fonctionnement : -20°C + 70°C Voltage de fonctionnement : 220V AC / 24V DC Poids : 55 Kg

### Parties électroniques

Un panneau d'information supplémentaire pour les utilisateurs. Deux témoins lumineux distincts existent devant et derrière le tourniquet (lampe verte signifie « ouvert au passage », Signe X rouge signifie « fermé au passage »).

L'ouverture de la clé du système est suffisante pour le fonctionnement du tourniquet qui dispose d'un système de contrôle à base de microprocesseur et de capteur de rotation. Possibilité de programmation en 6 modes de fonctionnement. Possibilité de contrôle assurant le fonctionnement lié à une seule porte ou un seul réseau.

### Mécanisme et caractéristiques de fonctionnement

Le tourniquet permet un fonctionnement à double sens : entrée et sortie. Le mécanisme hydraulique et le ressort introduit dans le tourniquet assurent une rotation et un centrage souples. Possibilité de passage de plus de 30 utilisateurs par minute. Conception pratique pour le remplacement facile des pièces.

### Accessoires et options

Carte à code barre, carte magnétique, proximité et lecteur Plateforme de montage en acier. Compteur de passage (mécanique ou électromagnétique). Unité de contrôle bouton.