

## ROULEAUX SÉRIE 3870

Rouleau de manutention à double friction



## ROULEAUX SÉRIE 3870

Rouleau de manutention à double friction

### Domaine d'application

Convoyage entraîné et accumulation de charges isolées tels que des cartons ou des bacs. Convient pour la réalisation de sections tampons.

### Accouplement par friction des deux côtés

Il s'agit d'un rouleau à double friction dont les accouplements situés des deux côtés sont reliés par un tube interne. Un appui de la charge transportée côté friction n'est ainsi plus nécessaire.

### Construction robuste

Les têtes d'entraînement sont comprimées sur le tube interne et sécurisées contre les chutes.

### Nombreuses variantes d'entraînement

Une tête d'entraînement pour courroie crantée et des pignons à nombre de dents varié sont proposés, de sorte qu'un entraînement de rouleau à rouleau (bracelet) et un entraînement par chaîne tangentiel sont réalisables.

**Remarque :** Pour l'utilisation du rouleau à friction, veuillez consulter d'autres données importantes dans la partie informations techniques de conception, page 258.

### Caractéristiques techniques

Données techniques générales	
Plateforme	1700
Capacité de charge max.	500 N
Vitesse de convoyage max.	0,5 m/s
Version antistatique	Non
Plage de température	-5 à +40 °C
Matériau	
Tube	Acier zingué, acier inoxydable, aluminium
Axe	Acier brut, acier zingué, acier inoxydable
Embout	Polyamide, RAL9005 (noir foncé)
Tête d'entraînement	Polyamide, RAL9005 (noir foncé)
Flasque	Polyamide, RAL1021 (jaune colza)
Modèle de palier	Roulement à billes de précision en acier 6002 2RZ, jeu interne C3

### Variantes

<b>Revêtements de tube</b>	Gaine PVC (page 31) Gaine PU (page 33) Revêtement caoutchouc (page 34)
<b>Traitement spécial de la surface du tube</b>	Nitrocarburation Chromage





## Capacités de charge de la série 3870

Le tableau des capacités de charge se réfère à une plage de température comprise en +5 et +40 °C.  
Valable pour les versions d'axe suivantes : axe taraudé.

Paliers : 6002 2RZ.

Matériau de tube	Ø Tube/ épaisseur [mm]	Élément d'entraînement	Ø Axe [mm]	Charge statique max. [N] pour longueur entrefer			
				200	1100	1300	1500
Acier	50 x 1,5	Tête pour pignon technopolymère 1/2", T9, T11, T14	14	500	500	440	280
		Tête d'entraînement pour courroie crantée technopolymère 8 mm, T18	500	500	440	280	
		Tête pour double pignon technopolymère 1/2", T14	500	500	440	280	
60 x 3	14	Tête pour pignon technopolymère 1/2", T14	500	500	440	280	
		Tête pour double pignon technopolymère 1/2", T14	500	500	440	280	

T = nombre de dents

## Dimensions

Un jeu axial suffisant a déjà été pris en compte. C'est pourquoi la largeur entrefer (EL) effective qui sépare les profilés latéraux est nécessaire. Les dimensions du rouleau de manutention dépendent de la version de l'axe et de l'élément d'entraînement. Voir page 31 pour les dimensions de commande des revêtements de tube, gaines PVC p. ex.

RL = longueur utile/longueur de commande

EL = longueur entrefer, largeur entre les profilés latéraux

AGL = longueur totale de l'axe

U = longueur plane du tube : longueur sans les embouts ; sur un tube métallique serti, dimension sans la longueur arrondie du sertissage

Ø Tube [mm]	Ø Axe [mm]	Élément d'entraînement	EL [mm]	AGL [mm]	U [mm]
50 x 1,5	14	Tête pour pignon technopolymère 1/2", T9, T11, T14	RL + 35	RL + 35	RL - 21
		Tête d'entraînement pour courroie crantée technopolymère 8 mm, T18	RL + 40	RL + 40	
		Tête pour double pignon technopolymère 1/2", T14	RL + 57	RL + 57	
60 x 3	14	Tête pour pignon technopolymère 1/2", T14	RL + 35	RL + 35	RL - 34
		Tête pour double pignon technopolymère 1/2", T14	RL + 57	RL + 57	

## Tête pour pignon technopolymère 1/2" à 14 dents

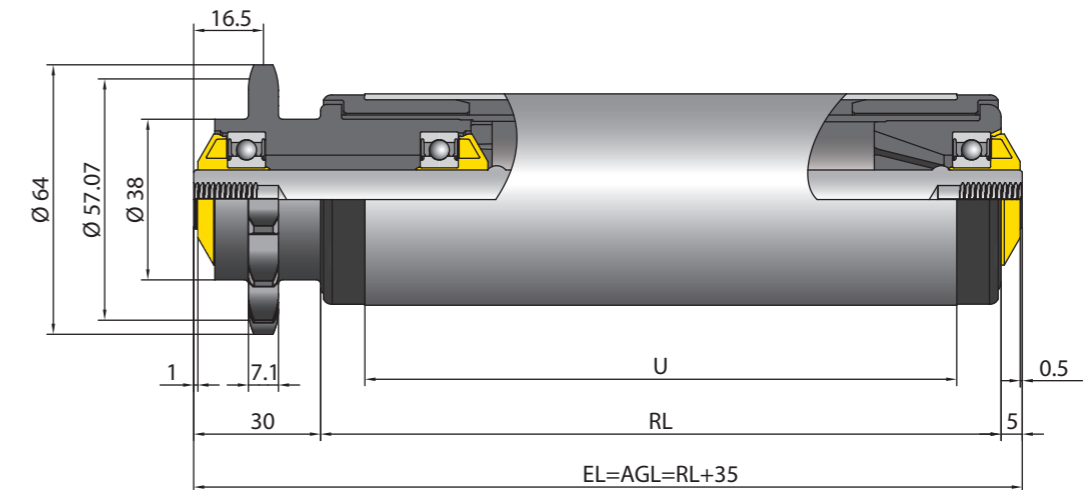

## Tête pour double pignon technopolymère 1/2" à 14 dents

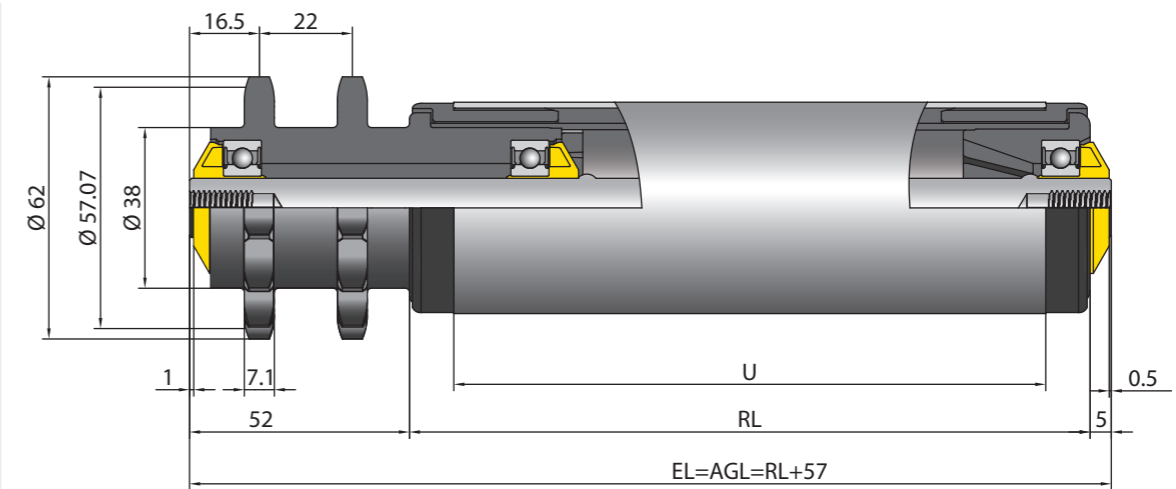

# ROULEAUX SÉRIE 3870

Rouleau de manutention à double friction



# ROULEAUX SÉRIE 3870

Rouleau de manutention à double friction

Tête d'entraînement pour courroie crantée (pas de 8 mm et 18 dents) et axe taraudé

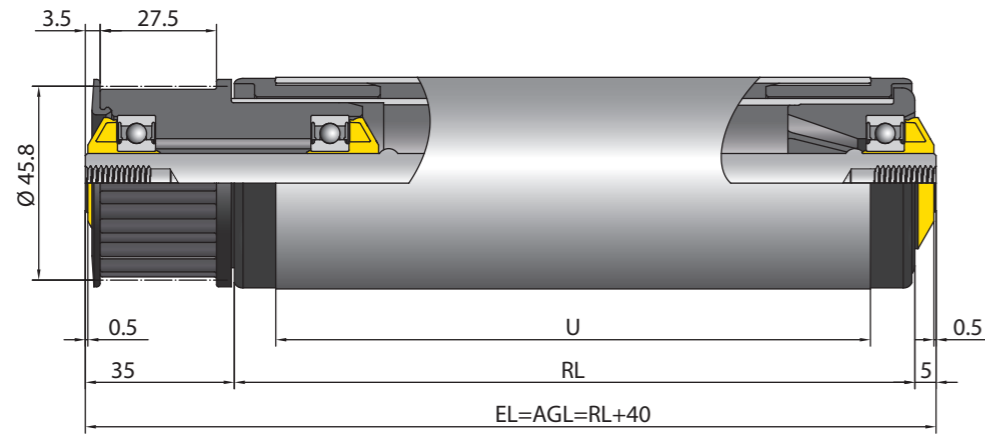

\* Diamètre effectif

Tête pour pignon technopolymère 1/2" à 9 dents

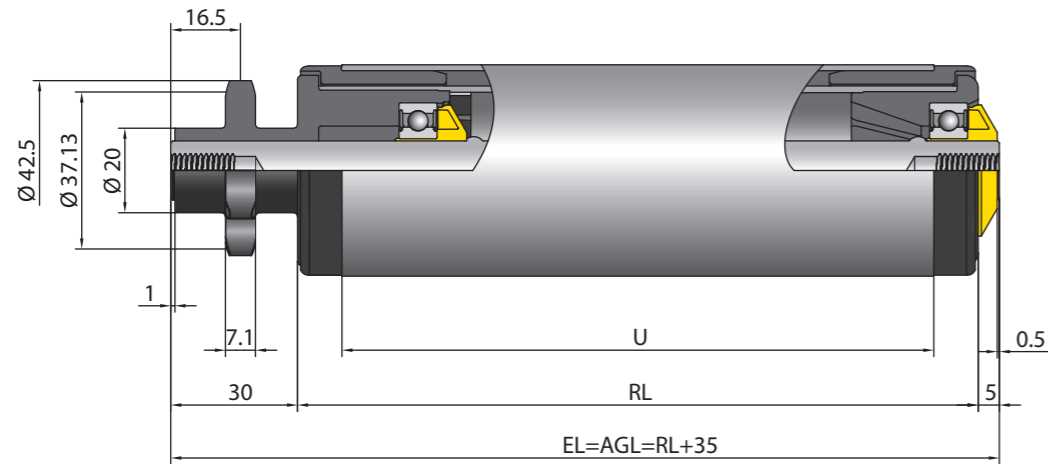

Tête pour pignon technopolymère 1/2" à 11 dents

