



GRAPPIN FORESTIER FIXE INDUSTRIEL

DESCRIPTION GÉNÉRALE

Nos grappins pour usage en fixe série lourde sont conçus pour un usage industriel. Leur construction 100 % Hardox ainsi que les nombreux renforts permettent la manutention de charges lourdes à 360° à la vertical ou horizontal.

Ce produit se place au niveau d'une pince de tri, avec comme différence les dents qui se croisent totalement.

Cette pince vous permet de manipuler tous types de matériaux comme du bois, des poteaux, des poutres de métal, des blocs d'enrochement.

AVANTAGES

- + Construction 100 % Hardox
- + Renforts aux dents
- + Vérin simple ou double selon modèle
- + Châssis double cage
- + Bagues en bronze
- + Axes galvanisés
- + Renforts sur la structure

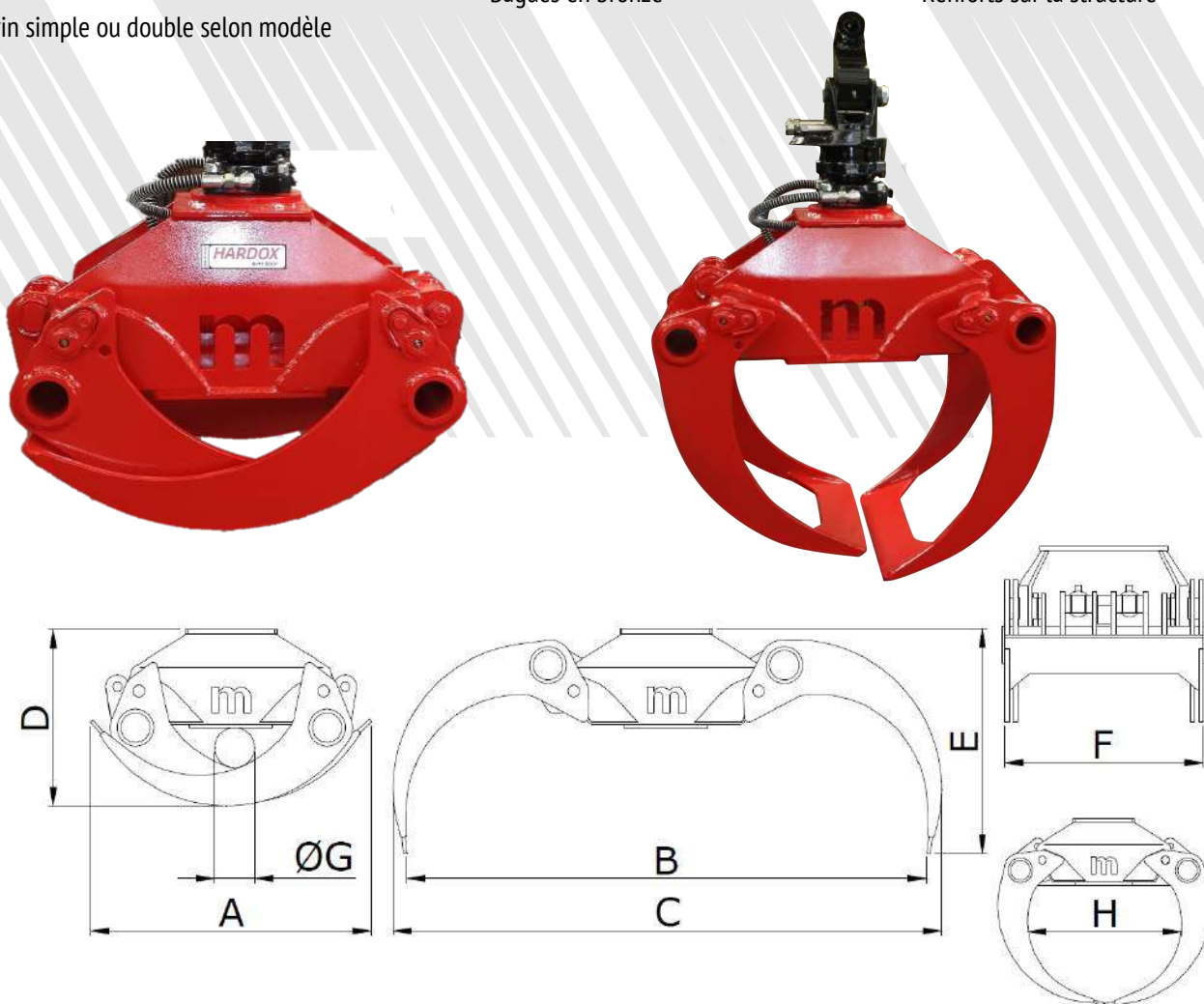

Modèles	Poids (Kg)	Force (T)	Max Bar	A	B	C	D	E	F	G	H	Max (T)
MPT 15 W	100	0.8	250	680	1170	1230	490	600	400	90	460	3 - 5
MPT 20 W	120	0.7	250	680	1390	1430	570	630	400	140	500	3 - 5
MPT 25 W	230	2.0	300	900	1625	1700	620	790	500	105	655	5 - 14
MPT 35 WL	300	1.8	300	1050	1890	2000	700	860	500	140	730	10 - 14
MPT 35 W	420	2.5	300	975	1860	1960	710	875	650	120	750	14 - 21
MPT 60 W	610	3.7	300	1220	2250	2390	760	965	860	165	1000	18 - 28
MPT 70 W	750	3.3	300	1375	2540	2630	860	960	860	210	1015	23 - 30