



# BIZERBA

... closer to your business

**Ceraclean®**  
The essence of purity ...

## Hygiène, Sécurité, Energie ...

... Gamme de trancieurs manuels haute qualité GSP H



### GSP H

- Grande capacité de coupe grâce au large chariot
- Plaque de protection transparente du chariot assurant une sécurité maximale des mains et une vision parfaite durant la coupe
- Facile et rapide à nettoyer grâce au nombre réduit d'arêtes et d'angles
- Étanchéité optimale à l'eau et aux déchets de coupe
- Pousse-talons adapté et robuste
- Un minimum de talons et un rendement maximal des produits
- Affûteur amovible lavable en machine pour plus de sécurité et d'hygiène
- Une référence en matière de sécurité, d'hygiène et d'ergonomie permettant d'accroître son rendement et sa longévité.
- Anneau protège-lame étudié pour faciliter le nettoyage
- Système breveté de verrouillage du chariot

### Fonctions de sécurité supplémentaires :

- Fonction d'arrêt intégrée à la poignée de réglage de l'épaisseur de coupe, arrêt réglable de la lame et blocage du démarrage lorsque la lame est ouverte (disponible en option)
- Rebord surélevé du châssis de la machine évitant les écoulements de jus et de liquides.
- Trancheur gravitaire (incliné) haut de gamme avec disposition ergonomique du chariot pour une manipulation plus aisée (y compris en cas de produits lourds)

	<b>GSP H 0°</b>	<b>GSP H 18° L</b>	<b>GSP H 25° L</b>	<b>GSP H 25° H</b>
■ <b>Diamètre de la lame</b>	350 mm	330 mm	330 mm	330 mm
■ <b>Vitesse de la lame</b>	266 trs/min	255 trs/min	319 trs/min	319 trs/min
■ <b>Taille max. du produit découpé</b>	rond : 260 mm hauteur : 246 mm largeur : 290 mm	rond : 235 mm hauteur : 188 mm largeur : 290 mm	rond : 228 mm hauteur : 160 mm largeur : 290 mm	rond : 202 mm hauteur : 1126 mm largeur : 290 mm
■ <b>Espace d'installation : L1 x l1</b>	532 x 478 mm	532 x 478 mm	530 x 480 mm	530 x 480 mm
■ <b>Dimensions externes : L x l x H</b>	725 x 570 x 470 mm	725 x 572,2 x 459 mm	725 x 587 x 571 mm	725 x 586 x 596 mm
■ <b>Dimensions de la zone de travail : L2 x l2</b>	770,3 x 786,4 mm	799,3 x 791 mm	799 x 899 mm	806 x 899 mm
■ <b>Épaisseur de coupe</b>	progressif de 0 à 24 mm	progressif de 0 à 24 mm	progressif de 0 à 24 mm	progressif de 0 à 24 mm
■ <b>Indice de protection</b>	IP 33	IP 33	IP 33	IP 33
■ <b>Poids</b>	43 kg	43 kg	43 kg	43 kg

**Options**

- **Ceraclean®** Revêtement Ceraclean  
*The essence of purity...*
- Chariot à coupe inclinée
- Règle de guidage produit
- Variantes de chariots
  - 0° (en liaison avec la lame 350 pour une sortie de coupe du produit maximale)
  - 18° L, 25° L, 25° H
- **Lame**
  - **Ceraclean®**  
*The essence of purity...*
  - Lame dentelée (pour le fromage)
  - Lame dentelée (pour le pain)
- Dispositif de levier (nettoyage dessous)
- Ensemble de fonctions Eco-énergie
- Dispositif pour légumes
- Règle à tomates
- Fixation du produit à couper

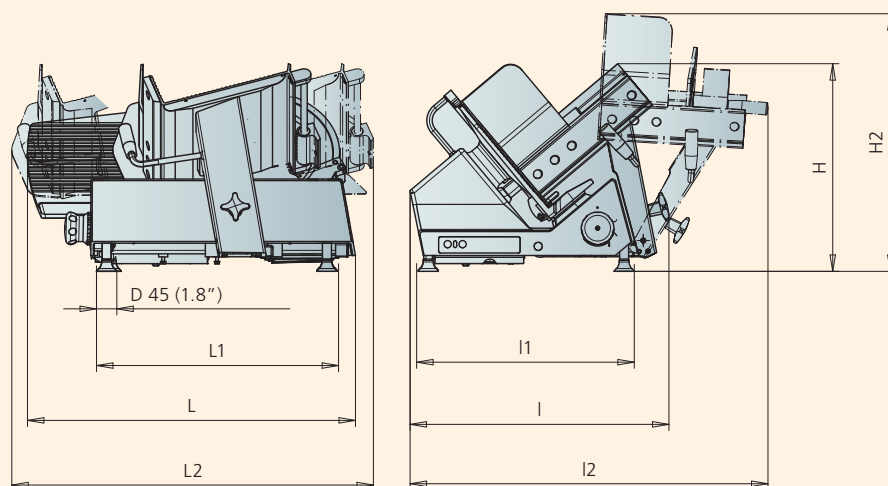
**Courant alternatif monophasé**

- Tension : 230 V
- Fréquence : 50 Hz
- Consommation nominale : 1,79 A
- Puissance absorbée : 0,36 kW

**Courant alternatif triphasé**

- Tension : 230 V/400 V
- Fréquence : 50 Hz
- Consommation nom. : 1,2 A/0,68 A
- Puissance absorbée : 0,31 kW

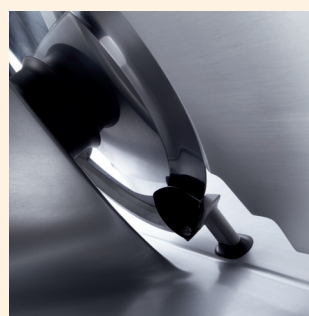
**Members of the Bizerba Group**

Bizerba GmbH & Co. KG  
Wilhelm-Kraut-Straße 65  
72336 Balingen  
Allemagne  
Tel. +49 7433 12-0  
Fax +49 7433 12-2696  
marketing@bizerba.de  
www.bizerba.com

Bizerba France  
B.P. 90  
50, Rue de Malacombe  
38291 Saint Quentin  
Fallavier cedex  
France  
Tél. +33 (0)4 74 94 96 50  
Fax +33 (0)4 74 94 96 60  
commercial@bizerba.fr

Bizerba Belgique S.A.  
Industrialaan 4  
1702 Groot-Bijgaarden  
Belgique  
Tél. +32 2 466-0081  
Fax +32 2 466-1464  
info@bizerba.be  
www.bizerba.be

Bizerba (Suisse) S.A.  
Leutschenbachstrasse 45  
8050 Zürich  
Suisse  
Tel. +41 44 3 07-4444  
Fax +41 44 307-4466  
info@bizerba.ch  
www.bizerba.ch

Bizerba Canada Inc.  
2810 Argentia Road #9  
Mississauga  
Ontario L5N 8La2  
Canada  
Tel. +1 905 816-0498  
Fax +1 905 816-0497  
ca.info@bizerba.com  
www.bizerba.ca