

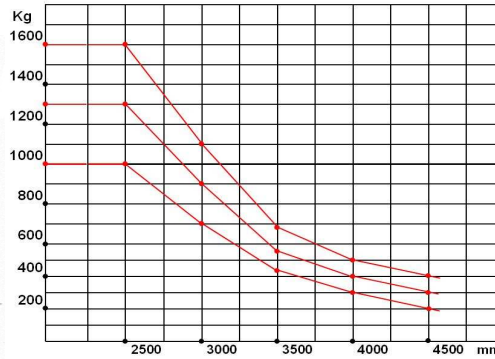

GERBEURS ELECTRIQUES PETITE UTILISATION

PWS100

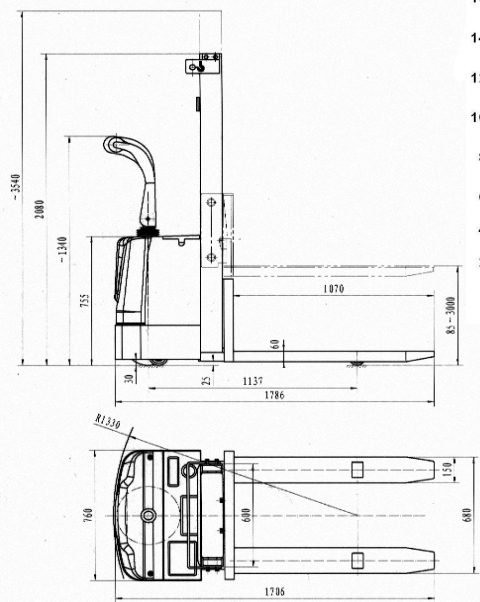

PWS 100-25
PWS 100-30
PWS 100-35



PWS 100-16E

Modèle		PWS100-16E	PWS100-25	PWS100-30	PWS100-35
Capacité	Kg	1000	1000	1000	1000
Centre de gravité	mm	550	600	600	600
Empattement	mm	1137			
Roue motrice	mm	Ø 250x80			
Galet avant	mm	Ø 80x85			
Roue stabilisatrice	mm	Ø 100x50			
Hauteur d'élévation	mm	1600	2500	3000	3500
Hauteur fourches abaissées	mm	85			
Dimensions châssis sans fourches Lxlxh	mm	675x760x755			
Dimensions hors tout Lxlxh	mm	1700x760x2080	1785x760x1830	1750x760x2080	1750x760x2330
Longueur fourches	mm	1150			
Largeur extérieur fourches	mm	550			
Largeur fourche	mm	150			
Epaisseur fourches	mm	60			
Garde au sol	mm	25			
Largeur d'allée palette europe prise dans le sens 1200 mm	mm	2175			
Rayon de braquage	mm	1280	1305	1305	1305
Vitesse de déplacement	Avec charge	Km/h 5			
	Sans charge	Km/h 6			
Vitesse de levage	Avec charge	mm/s 75			
	Sans charge	mm/s 100			
Vitesse de descente	Avec charge	mm/s 100			
	Sans charge	mm/s 80			
Pente admissible	Avec charge	%			
	Sans charge	%			
Moteur de traction	V/W	24/700			
Moteur d'élévation	V/Kw	24/2.0			
Batterie	V/Ah	2x12/70			
Chargeur de batterie intégré	V/A	24/15			
Poids	Kg	380	456	495	535

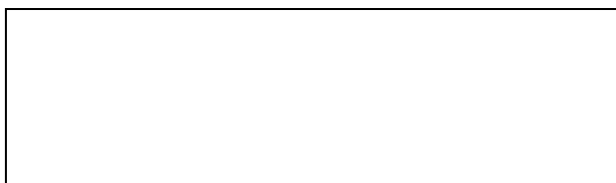

Cachet du concessionnaire