

BERETTA T 43

Foreuse hydraulique sur chenilles

- PORTEUR** : Chenillard avec chenilles en caoutchouc de largeur 250 mm
- ◆ Largeur : 700 mm , longueur : 1220 mm
 - ◆ Voie variable de 700 à 900 mm
 - ◆ 4 stabilisateurs hydrauliques
 - ◆ Poids de la foreuse : 2000 kg.

- GLISSIERE** : Mât monté sur tourelle 180°
- ◆ Longueur hors tout : 2260 à 3260 mm
 - ◆ Course utile de 1000 à 2000 mm
 - ◆ Entraînement par système de chaîne
 - ◆ Force de traction et poussée : 4000 kg
 - ◆ Inclinaison de la glissière :
 - 135° gauche-droite / 5° avant / 90° arrière
 - ◆ Etau de serrage simple hydraulique 50 / 219
 - ◆ Treuil hydraulique 600 kg

- ROTATIVE 2V** : Couple avec 2 moteurs hydrauliques:
- parallèle = 620 m/kg, vitesse de 0 à 55 t/mn
 - série = 310 m/kg, vitesse de 0 à 110 t/mn
 - ◆ Touret d'injection
 - ◆ Broche avec sortie F 2"3/8 API
 - ◆ Effacement de la table par vérin sur 365 mm

- GROUPE** : Hydraulique indépendant
- Monté sur roues de 900 mm
 - Moteur thermique Hatz, Poids : 850 kg
 - Dimensions : L = 2700 mm, l = 700 mm, H = 1200 m.
 - Kit raccords hydraulique de 20 mètres

GRAND CHOIX D'OPTIONS :

MATERIEL HELI PORTBLE OU VERSION NORMALE, POWER PACK THERMIQUE OU ELECTRIQUE, ROTATIVE BERETTA, EURODRILL RH6 POUR CAROTTAGES, MARTEAU HYDRAULIQUE EURODRILL HD 2004...

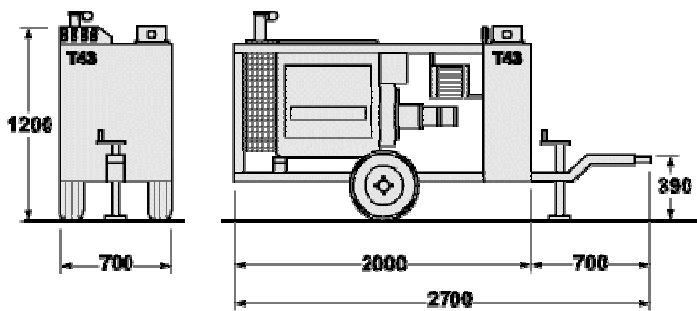
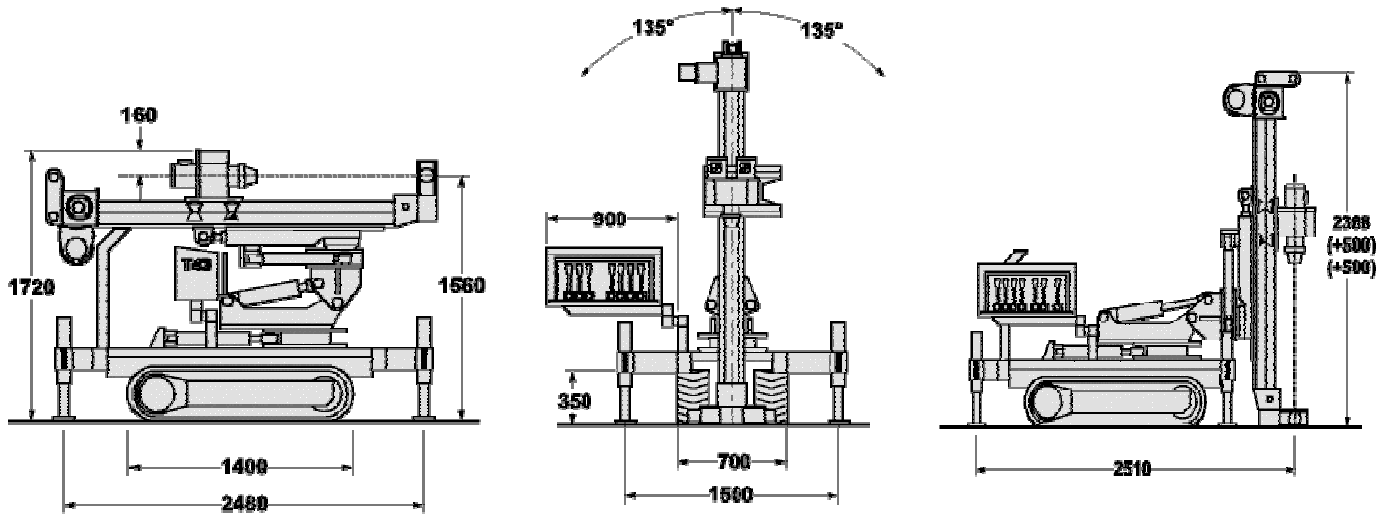

Matériel aux normes CE

