

matériel d'emballage

semi-automatique et automatique

vente - location - maintenance - consommables

acoustique - traitement de l'air

ergonomie du poste de travail



MUSTANG

La Mustang T7 ECO est une machine à plateau tournant semi-automatique d'emballage de palette.

La palette tourne au moyen d'un plateau tournant ;

le transport du film et l'entraînement vertical sont montés sur une colonne fixe.



MUSTANG T7

PACKSILVER 501 chemin de l'église 01600 Misérieux



www.packsilver.fr



06 52 37 69 06
04 27 11 75 47



jdoizy@packsilver.fr

matériel d'emballage

semi-automatique et automatique

vente - location - maintenance - consommables

acoustique - traitement de l'air

ergonomie du poste de travail



Platine entraînée par chaîne et pignons

Unité de pré-étirement motorisé : 250 % (1 mètre deviennent 3,5 mètres)

Détection automatique de la hauteur de la charge de la palette par l'intermédiaire d'une cellule photoélectrique

Nombre de tours haut et bas réglables

Vitesse de rotation de la table : 3 à 12 tours par minute (Capacité : 25 palettes par heure)

Diamètre plateau : 1650mm

Poids de la charge : 2000 kg

Hauteur d'emballage : 2400mm

Inverseur sur : plateau

Inverseur sur : chariot de film

Spécifications de bobine de film : max. Diamètre 260mm, mandrin 76mm, hauteur 500 mm, épaisseur de film de 17 à 30 microns.

Isolation : boîtier de commande et câblage IP 54

Tension d'alimentation : 220V, 50 Hz une phase neutre et terre

Consommation : 1,7 kW

Poids : 700 Kg.

Finition : Peinture poudre. Cadre Ral 7011, pièces mobiles Ral 5010

Conditions ambiantes d'utilisation : Température: 5 ° min / max. 40 °

Humidité (sans condensation): 30 à 80%

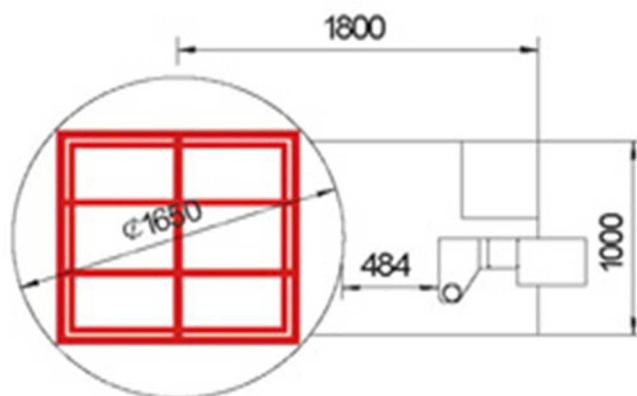
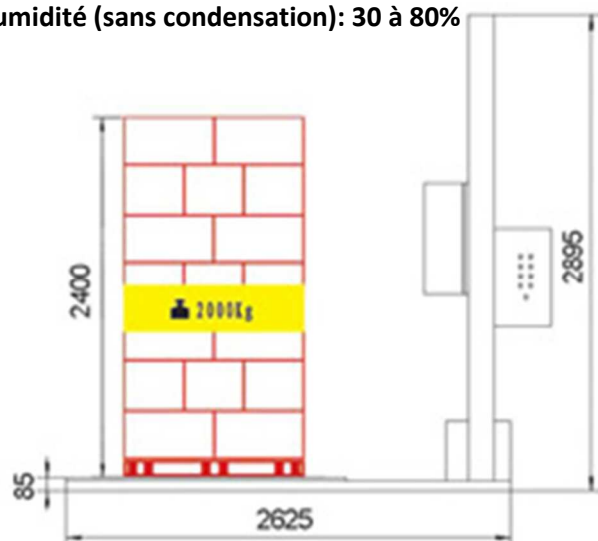

PACKSILVER 501 chemin de l'église 01600 Misérieux



www.packsilver.fr



06 52 37 69 06
04 27 11 75 47



jdoizy@packsilver.fr

matériel d'emballage

semi-automatique et automatique

vente - location - maintenance - consommables

acoustique - traitement de l'air

ergonomie du poste de travail



LA MACHINE EST ENTIEREMENT CONFORME AUX NORMES CE

L'installation entière est protégée conformément aux directives CE.

Naturellement, un certificat CE est inclus dans la livraison.

Options:

Plateau ouvert 1650mm (mode de Fer à cheval, délai de livraison 12 semaines)

Plateau ø 1800mm (délai de livraison 12 semaines)

Plateau ø 2000mm (délai de livraison 12 semaines)

Hauteur de banderolage 2800mm (Délai de livraison 12 semaines)

Hauteur de banderolage 3000mm (Délai de livraison 12 semaines)

Poids de charge jusqu'à 2500kg (Délai de livraison 12 semaines)

Photo cellule pour charge sombre



MUSTANG T10

Dévidoir de rouleau de coiffes

| | | |
|--------------------|---|----------------------|
| Largeur de rouleau | : | 1400mm à 2000mm |
| Ø | : | 300mm - mandrin 76mm |
| Épaisseur de film | : | De 40 à 120 µ |
| Antistatique | : | Pas nécessairement |

PACKSILVER 501 chemin de l'église 01600 Misérieux



www.packsilver.fr



**06 52 37 69 06
04 27 11 75 47**



jdoizy@packsilver.fr