



BANDEROLE TEXTILE

- > Solution idéale pour toute communication à grande échelle
- > Simple à attacher
- > Excellent rapport qualité-prix
- > Livraison à partir d'une pièce (impression digitale)

DIMENSIONS

Presque tous les formats sont possibles

UTILISATIONS

- > Peut être utilisé aussi bien à l'intérieur qu'à l'extérieur
- > Sur les barrières de sécurité lors d'évènements, comme bannière individuelle en façade,...
- > Non-tissé et Decodel se prêtent parfaitement pour des actions à courte durée



BANDEROLE TEXTILE



CARACTÉRISTIQUES

> Tissus :

- Non-tissé, Decodel
- Polyflag
- Polymesh

💡 Selon le type de tissu, il est possible d'effectuer un traitement anti-feu pour un usage intérieur (certificat M1).

> Confection :

1. Fourreau à gauche et à droite, traverses et tendeurs à crochet
2. En rouleau
3. Ourlet avec nouettes tous les mètres
4. Ourlet avec œillets tous les mètres

💡 Nous réalisons également toute autre confection sur simple demande.

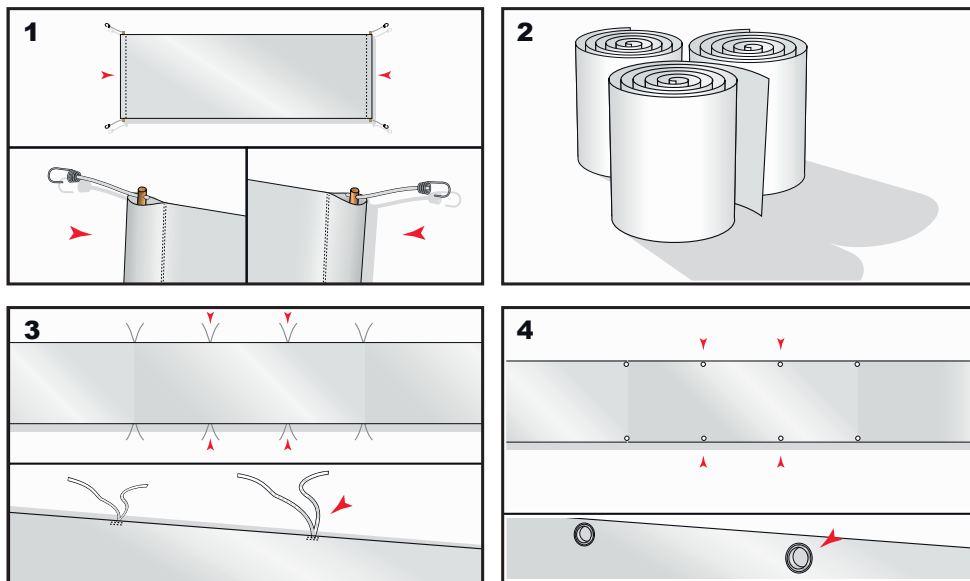

www.wollux.com