

Produit à valeur ajouté. Inox.

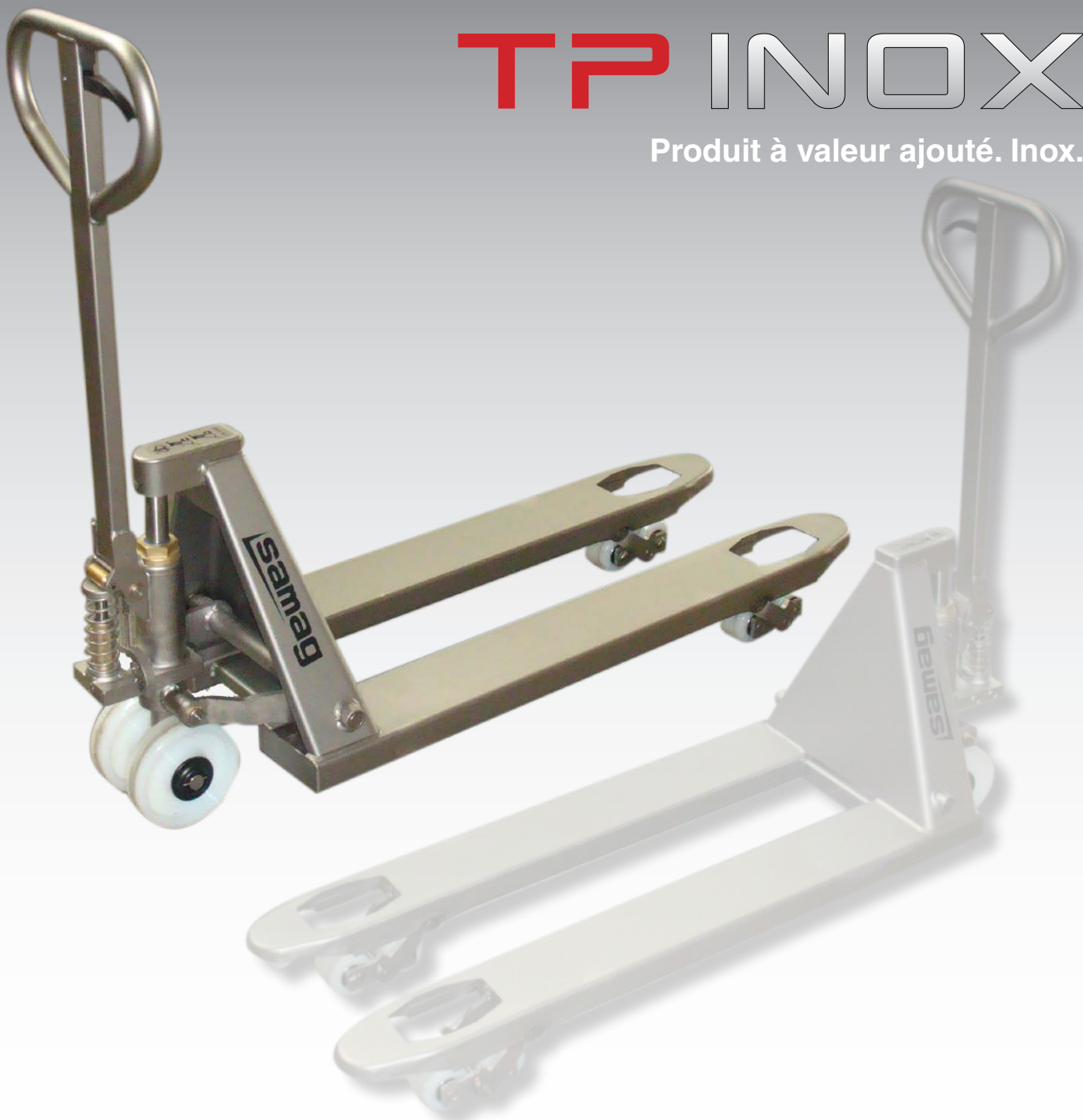

Châssis, leviers et pompe construits entièrement en acier INOX AISI 304/316 ou matériel anticorrosif.

- angle de braquage 220°
- constructions spéciales sur demande
- petit galet fourches pour faciliter l'entrée palette côté fermé

Dates techniques

- Capacité Kg 2000
- Roues directrices 180x105 mm
- Galets simples 82x102 mm
- Galets boggies 82x70 mm
- Petit galet d'entrée 60x20 mm
- Poids Kg 69

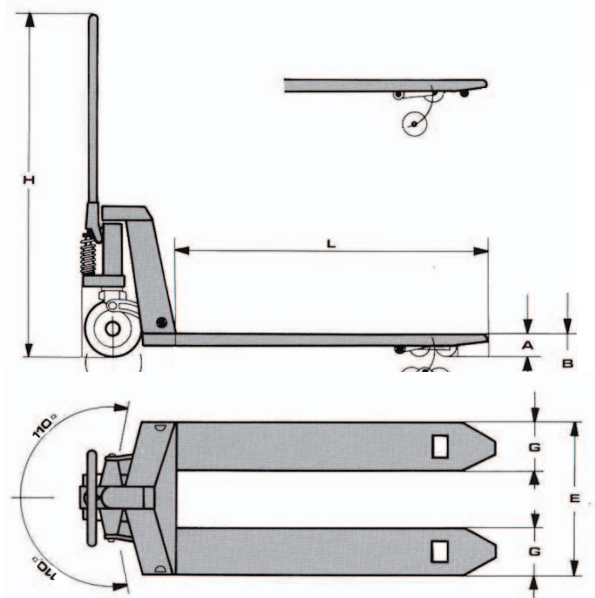

A	B	E	G	H	L
85	200	520	160	1225	1130

Produit à valeur ajoutée. Inox.

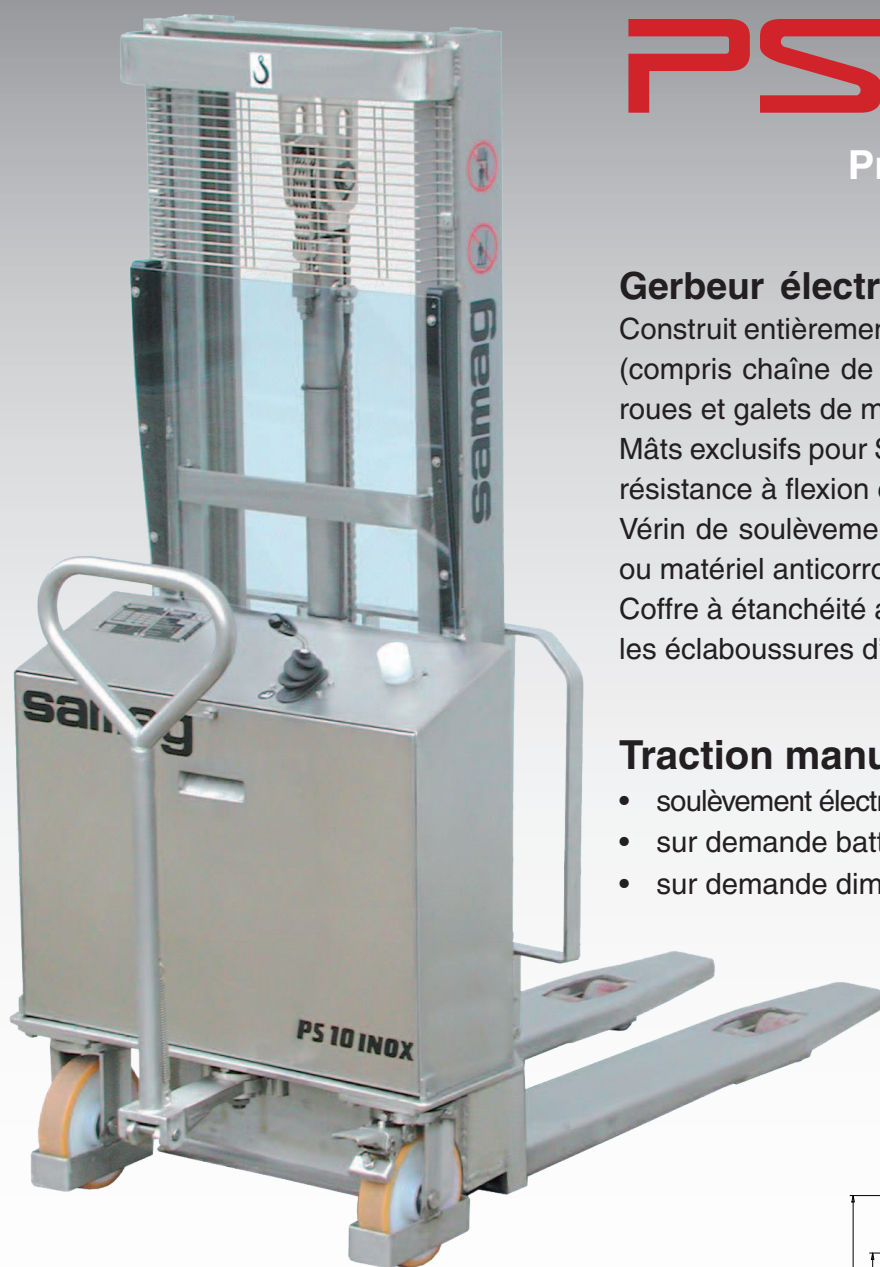

Gerbeur électrique avec traction manuelle

Construit entièrement en acier INOX ou matériel anticorrosif (compris chaîne de soulèvement et poulie, roulements sur roues et galets de mâts)

Mâts exclusifs pour SAMAG, en acier INOX laminés à haute résistance à flexion et torsion avec certificat de qualité

Vérin de soulèvement construit entièrement en acier INOX ou matériel anticorrosif

Coffre à étanchéité avec degré de protection globale contre les éclaboussures d'eau.

Traction manuelle

- soulèvement électrique avec batterie démarrage 12V 100 Ah
- sur demande batterie de traction
- sur demande dimensions spéciales

COTES D'ENCOMBREMENT DU MAT							
TYPE	SOLL.	Q/KG	h3	h2	h1	h4	h4 GRILLE
PAS TElesc.	1700	1000	1620	1620	2080	2105	2510
	2500	1000	2425	170	1750	2910	3315
DUPLEX D	3000	1000	2920	176	2000	3405	3810
	3500	700	3420	196	2260	3905	4310

Dates techniques

Q	capacité	kg	1000
C	centre de gravité	mm	600
L	longueur fourches	mm	1120
	largeur fourches	mm	520
E	largeur fourche	mm	170
S	épaisseur fourche	mm	60
h2	levée libre	mm	176
h3	hauteur de levée	mm	1700-3500
B	largeur	mm	790
Ast	largeur d'allée	mm	2546

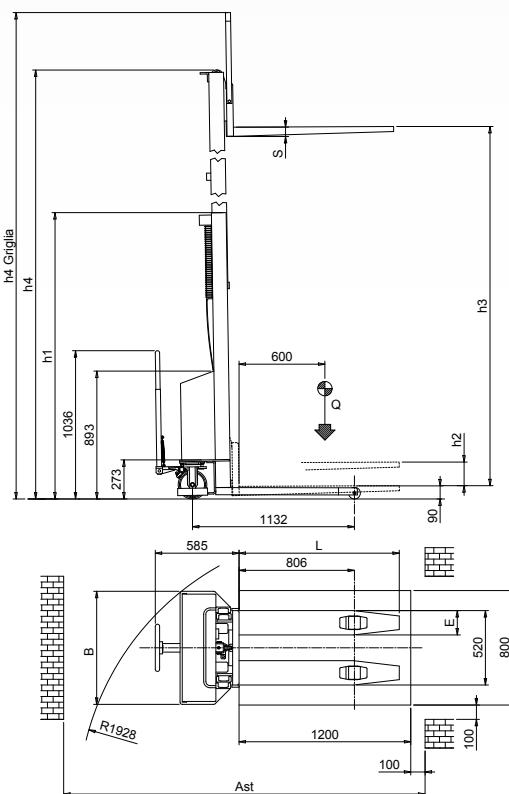

Les produits SAMAG et relative documentation peuvent être modifiés sans préavis.