

# TT3000P

TRACTEUR ÉLECTRIQUE À BATTERIES  
CONÇU POUR TRACTER **JUSQU'À 14000 KG\***

ZERO EMISSIONS

SILENCIEUX

MAINTENANCE REDUITE



**Timon basculant** avec micro switch de sécurité et retour automatique en position



**Vitesse lente pour les manœuvres dans les espaces étroits**



**Attelage arrière multiveau pour accrocher à 4 hauteurs différentes**



**Chargeur de batteries intégré** et avec retour d'informations sur le rechargement

 MADE IN ITALY

Le TT-3000P est un engin de traction sur 4 roues avec une structure robuste en acier. Il est équipé d'un moteur puissant et a été conçu pour déplacer de lourdes charges sur roues. Sa manipulation est sûre et facile. Il offre la possibilité d'ajouter du lest afin d'augmenter sa motricité et donc sa capacité de traction. Ses roues larges, son poids et son frein électromagnétique lui permettent un freinage de la charge très efficace (les plaques de lest sur la photo sont en options).

**ALITRAK**<sup>®</sup>  
ELECTRIC MINDED

[www.alitrak.fr](http://www.alitrak.fr)

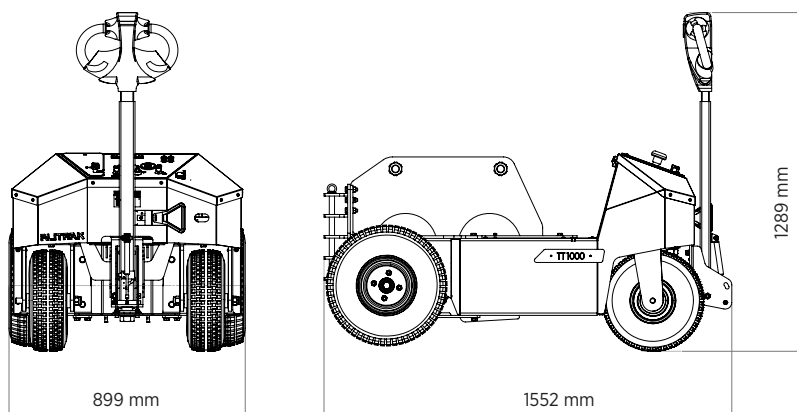

**ALITRAK**<sup>®</sup>  
ELECTRIC MINDED  
www.alitrak.fr

Distributeur exclusif France  
**ELECTROMAN**  
www.electroman.fr

### CARACTÉRISTIQUES

Châssis	<b>Sur 4 roues</b>
Roues motrices sur différentiel	<b>Type "Garden" avec gonflage mousse polyuréthane</b>
Type de contrôle	<b>Timon basculant</b>
Accélérateur	<b>Papillon de tête de timon</b>
Hauteurs d'attelage	<b>260, 340, 420, 500 mm</b>
Chargeur de batteries	<b>Intégré ,25 A haute fréquence, avec retour d'informations sur le rechargement</b>
Afficheur tableau de bord	<b>Charge résiduelle batteries Code de diagnostic Horamètre</b>
Frein de stationnement	<b>Electromagnétique avec possibilité de déverrouillage électrique</b>
Batterie	<b>AGM (étanche sans entretien) 4 x 12V / 115 Ah C 20</b>
Moteur électrique	<b>24V / 3000 watt AC S 2 60 min.</b>
Poids indicatif machine	<b>430 kg</b>

### PRESTATIONS

Poids maximal de la remorque à tracter sur terrain plat*	<b>14000 Kg</b>
Vitesse en traction:	
Rapide	<b>4 km/h environ</b>
Lente	<b>2,5 Km/h environ</b>
Vitesse en poussée:	
Rapide	<b>3 Km/h environ</b>
Lente	<b>1,5 Km/h environ</b>
Durée de rechargement	<b>environ 8 heures</b>

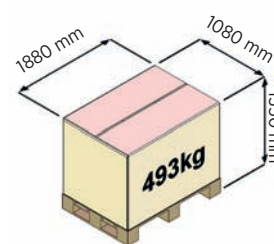

\*Le poids maximal de la remorque à tracter sur terrain plat est une indication qui peut changer avec différents équipements de la machine et différentes conditions de travail (type de sol, type de roues, utilisation de lests, etc.).

Les caractéristiques indiquées ci-dessus peuvent subir des modifications sans préavis.

### ACCESSOIRES



Boule d'attelage



Boule d'attelage sur vérin électrique



Différents modèles de chapes

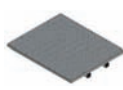

Plateau



Bloc de poussée



Lests 2x 19 Kg



Feux à éclats sur mat



Plusieurs types de pneus



Option anti-crevaison avec gonflage mousse polyuréthane des roues