

Ce modèle est présenté à titre indicatif comme un exemple de matériel référencé dans cette catégorie. Il ne présage pas du matériel proposé dans l'agence que vous aurez sélectionnée.

## POMPE THERMIQUE CENTRIFUGE

**ST 3.60H**

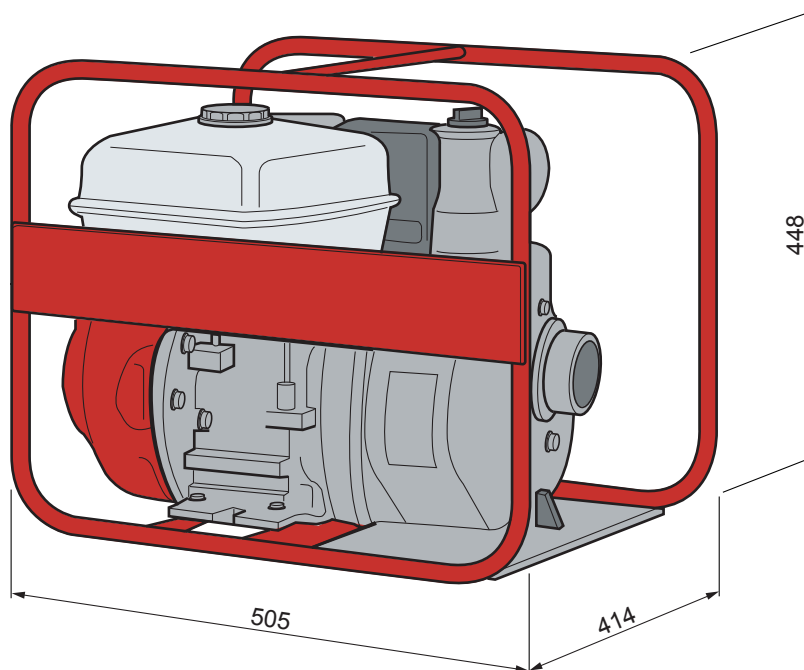

POMPE THERMIQUE CENTRIFUGE	ST 3.60H
Code produit	042 0021
Débit maxi	54 m <sup>3</sup> /h
Hauteur d'aspiration maxi	8 m
Hauteur manométrique maxi	26 m
Diamètre refoulement / aspiration	80 mm
Puissance moteur	4 kW
Carburant	Essence
Volume réservoir	3,6 l
Autonomie	4,30 h
Amorçage automatique	Oui
Poids	29 kg

Document non contractuel