

301.474.160 PINCE ROTATIVE 360° À UN OU DEUX FÛTS

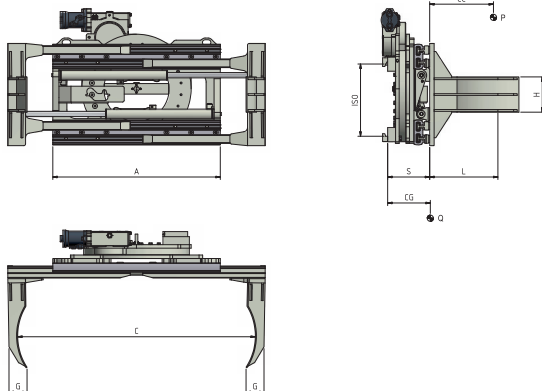

Les pinces rotatives de la série 160 sont destinées pour les clients qui doivent manutentionner et retourner un ou deux o fûts dans le même temps. La force de serrage, réglable avec valve hydraulique, en permet le transport en toute sécurité; toutes les pinces sont fournies avec valve limiteur de pression, valve anti-retour et valve régénératrice montées en série. Ouvertures mini et maxi peuvent être adaptées pour exigences spécifiques, ainsi que les dimensions et longueurs des bras. Sur demande elles peuvent être fournies avec déplacement latéral intégré non constant ou semi-intégré constant.

REFERENCE	CAPACITE	CDG CHARGE	ISO 2328 FEM	LARGEUR CHASSIS	OUVERTURE		DIMENSIONS BRAS	DEPORT	CENTRE DE GRAVITE	POIDS
	P - Kg	CC - mm		A - mm	C MIN - mm	C MAX - mm	GxHxL mm	S - mm	CG - mm	Q - Kg
11M23AQ2A0001	1200	330	II	950	490	1730	100x200x330	234	132	390
11M23BE2A0001	1400	330	II	950	450	1600	100x200x330	267	146	476



Fonctions hydrauliques demandées: 2.
Pression maxi d'utilisation: 175 bar.

Les références indiquées dans le tableau correspondent aux accessoires standards.
Pour position connexions hydrauliques voir détail ci-dessous.

