

L'efficacité et la simplicité de l'étiquetage

Étiqueteuse à double tête de capsulage

Gaia II - 2000



Grâce à son système de sertissage à deux têtes en ligne, l'étiqueteuse GAIA II - 2000 assure une qualité de sertissage irréprochable à une cadence de 2400 bouteilles / heures. Sa commande numérique lui confère une précision de pose inégalée. Grâce à ses nombreuses options, elle s'adapte parfaitement à l'ensemble de vos productions.

TABLEAU DE COMMANDE

Le tableau de commande à affichage digital permet, outre une extrême simplification des réglages, la mémorisation des données relatives à chaque type d'habillage.

Le fonctionnement numérique du programme garantit une précision de pose fiable dans le temps. Il intègre un compteur décompteur de bouteilles, et un arrêt de l'habillage en fin de bande d'étiquettes (option).

DISTRIBUTEUR DE CAPSULES

- Magasin incliné de grande capacité
- Centrage du goulot par pince assurant une pose fiable même sur bouteilles déformées
- Détection du bouchon par cellule
- Godet interchangeable pour tous types de capsules
- Descente de la capsule sur le goulot par vérin pneumatique
- Réglage millimétrique de longueur de capsules
- Réglage de la hauteur centralisé avec le sertissage

SYSTÈME DE CAPSULAGE À DEUX TÊTES DE SERTISSAGE TS8 ALBAGNAC

- Mouvement asymétrique (descente lente – montée rapide)
- Réglage mécanique de la hauteur de sertissage centralisé
- 2 Têtes de sertissage TS8 en ligne, comprenant, chacune :
 - 1 Mandrin en acier traité
 - 8 tiges supports de galets en acier inoxydable
 - 8 galets bi-matière sur roulements à billes
 - 1 Poids sur tige centrale

ORIENTATION DES BOUTEILLES

- Orientation mécanique par cran de fond
- Orientation optique d'une bouteille déjà étiquetée

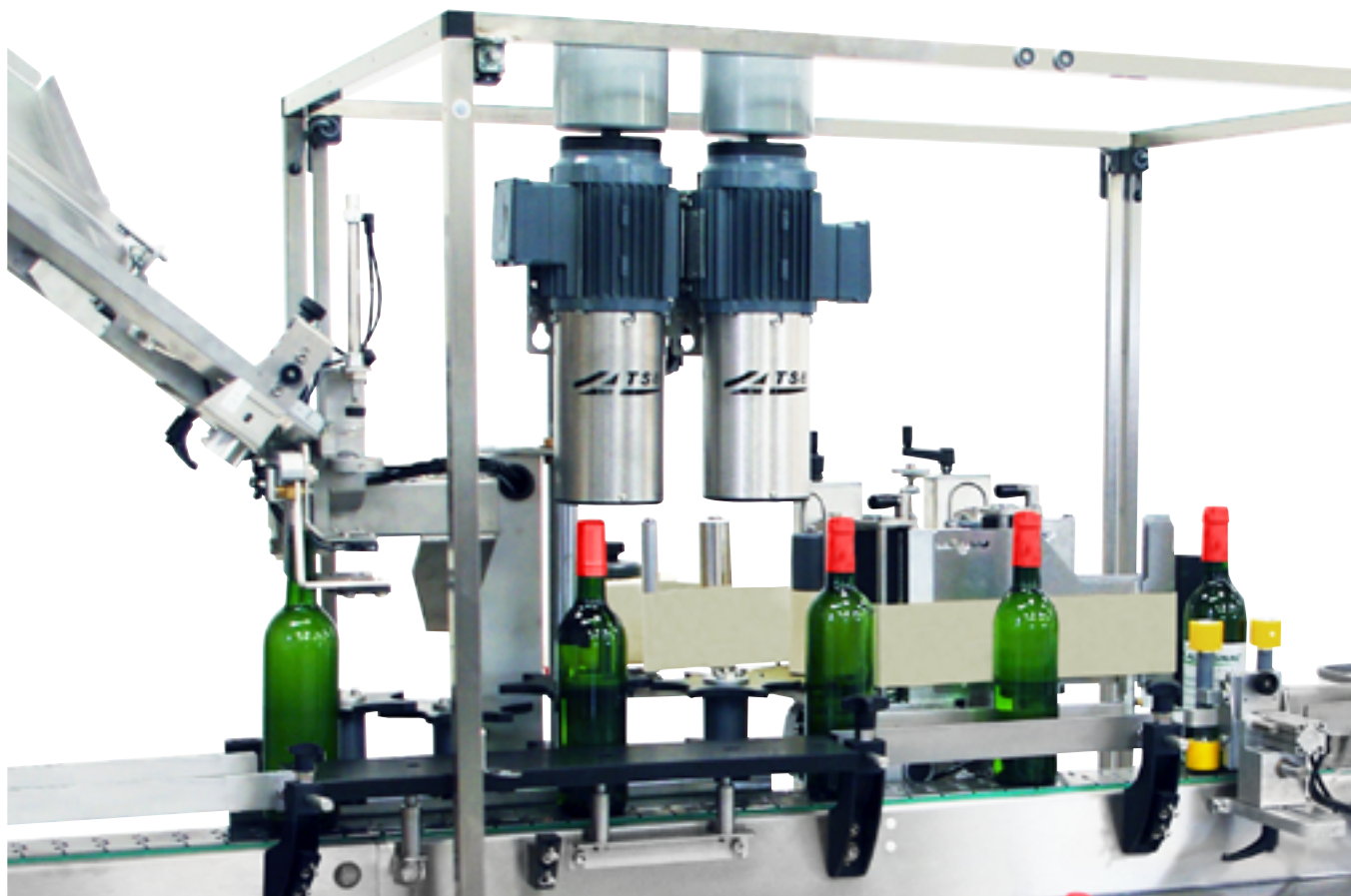

POSTES D'ÉTIQUETTE ET DE CONTRE-ÉTIQUETTE

- Postes à motorisation indépendante pilotés par une électronique garantissant le synchronisme étiquette / bouteille
- Gestion automatique de la largeur des étiquettes par fibres optiques
- Réglage mécanique de la hauteur de pose
- Réglage angulaire des postes pour bouteilles coniques

TROISIÈME POSTE ÉTIQUETAGE

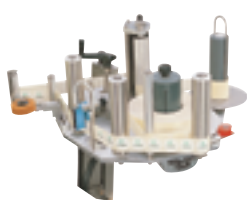

- Pose du médaillon, du passe ou d'une bande de col
- Réglage électrique de la hauteur de pose
- Réglage angulaire sur deux axes pour bouteilles coniques (non compatible avec le poste collerette)

- Hauteur d'étiquette 80 mm maxi

POSE DE COLLERETTE



Notre technique de pose de face, bouteille à l'arrêt, assure une précision inégalée, insensible à la conicité du col de la bouteille.

- Système de pose par dépression
- Réglage angulaire du poste
- Réglage électrique de la hauteur de pose

QUATRIÈME POSTE ÉTIQUETAGE



- Pose d'une bandelette sur la partie inférieure de la bouteille
- Hauteur d'étiquette 70 mm maxi

CODEUR À TRANSFERT THERMIQUE CODA 4025



Surface d'impression 40 mm x 25 mm. Léger et performant, le CODA 4025 permet le repiquage de numéros de lots, de dates de péremption, de millésimes et de logos, sur tous les types d'étiquettes.

- Ruban de 153 mètres
- Régulation de température
- Économiseur de ruban pigmenté
- Capacité de ruban transfert : 153 m x 40 mm

N° DE LOT PAR INCISION



Fonctionne sans encre ni ruban, par incision du papier à l'aide de caractères en laiton ou d'un barillet numéroteur. Simple et sans entretien, c'est le système idéal pour le marquage des numéros de lots.

- Surface de gaufrage 6 caractères de 2,5 mm (pour barillets spéciaux, nous consulter)



DESRIPTIF

- Système de capsulage à deux têtes de sertissage de type Albagnac TS8 montées en ligne
- Pose d'une étiquette de corps sur bouteilles cylindriques ou coniques (Ø 55 à 115 mm)
- Possibilité d'adaptation de 2 ou 3 postes de pose supplémentaires
- Mouvement de capsulage asymétrique avec réglage centralisé de la hauteur de sertissage et de distribution de capsules
- Centrage de la bouteille par étoile et contre-étoile
- Tête de pose indépendante à réglages en hauteur et en inclinaison mécaniques
- Arrêt étiquette par fibre optique avec calage automatique de la sortie de l'étiquette
- Arrêt automatique de l'habillage en fin de rouleau d'étiquettes
- Blocage bouteille par une tête de blocage pneumatique pendant l'habillage
- Réglage de mise en phase des étiquettes par une commande à affichage digital permettant la mémorisation des réglages relatifs à chaque type de bouteille et d'étiquette (jusqu'à 50 programmes)
- Compteur-décompteur automatique de bouteilles.
- Machine montée sur 4 pieds, construction intégrale en inox, avec protections de sécurité CRAM conforme aux normes CE
- Hauteur maximum de l'étiquette de corps à 170 mm (220 ou 300 mm en option)

CADENCE

- Jusqu'à 2400 bouteilles / heure

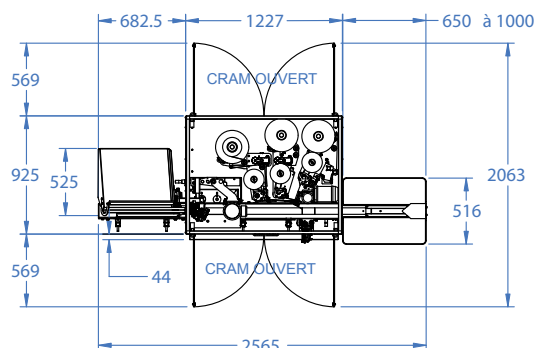

Albagnac S. A. - Marty - 46140 Sauzet
Tél. + 33 (0)5 65 24 25 20 - Fax + 33 (0)5 65 24 25 10
e-mail : info@albagnac.com

S.A.S. au capital de 327 000 Euros - Siret 347 609 042 00010
 APE 292HR.C.S. Cahors 88 B 134 - N° FR 23 347 609 042

CARACTÉRISTIQUES TECHNIQUES

- Alimentation électrique :
- 380 Volts triphasé + Neutre + Terre
- Puissance électrique : 2,5 Kw (suivant équipements)
- Alimentation pneumatique : 5 M3/H à 7 bars (20 M3/H avec un distributeur de capsules)
- Poids : 580 kg, selon les équipements

DONNÉES TECHNIQUES POUR LA FABRICATION DES ÉTIQUETTES ADHÉSIVES ET CAPSULES

Étiquettes, contre étiquettes, médailles :

- Ø extérieur rouleau : 260 mm
- Ø mandrin : 76 mm
- Enroulement intérieur
- Déroulement gauche en avant

Capsules :

- Ø max. : 36 mm
- Ø min. : 28 mm
- Longueur max. : 70 mm

EQUIPEMENTS EN OPTION

- Contre-étiquette
- Poste de collerette ou 3ème poste (médailillon)
- 4ème poste (bandelette)
- Variateur de vitesse électronique
- Capsulage à galets TS8
- Capsulage thermo-rétractable
- Distributeur de capsules
- Orientation de bouteilles à écusson
- Orientation optique
- Marquage N° de lot
- Repiquage des étiquettes
- Convoyeur d'entrée
- Table de sortie grande capacité
- Pour tout habillage spécifique : nous contacter

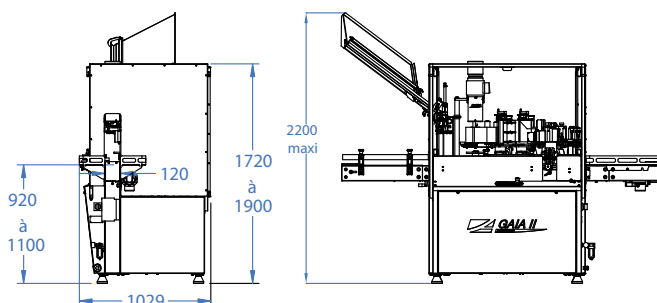

Votre Agent :