

AUTOJET

GROUPE DE PRESSION AVEC DISPOSITIF ELECTRONIQUE DE COMMANDE ET DE PROTECTION DE LA POMPE



Groupe automatique, pour augmenter la pression de l'installation hydrique domestique. Composé d'une électropompe monophasée de type Jetinox et d'un dispositif électronique. Flusscontrol Basic régule le fonctionnement automatique de la pompe et la protège du manque d'eau. L'ensemble est fourni monté, câblé, prêt pour l'installation et l'utilisation.

Avantages

- Protection manque d'eau par contrôle du flux
- Aucun entretien
- Installation très simple
- Diminue les effets du coup de bélier
- Va substituer le système du réservoir à vessie
- Une pression constante pendant la distribution de l'eau

Limites d'utilisation

- Liquides clairs, propres, non agressifs et non explosifs, sans particules solides ou fibreuses
- Plage de température maxi de l'eau 40°C
- Hauteur d'aspiration maxi conseillée 8 m avec clapet de pied crépine
- Pression de service maxi 8 bar

Moteur

- Moteur électrique asynchrone, ventilé
- Indice de protection IP 44
- Classe d'isolation F
- Bobinage monophasé avec condensateur et protection thermique incorporés
- Alimentation triphasée avec protection externe à prévoir par l'utilisateur
- Vitesse de rotation 2850 trs/mn
- Fonctionnement continu

Conception

- Flusscontrol Basic:
- Câble d'alimentation 1,5 m H07 RN-F avec prise normalisée
- Pression maxi : 8 BAR
- Température max. de service : 40°C

Applications

- Elévation et distribution d'eau pour les installations domestiques
- Installation pour la surpression
- Lavage, irrigation

MATERIAUX

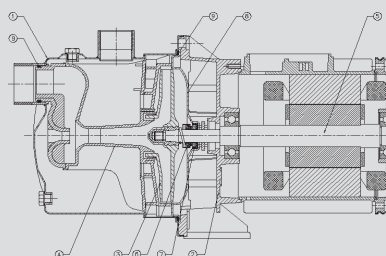

	Eléments	Matière
1	Corps de pompe	Acier inox X5 CrNi 1810 (AISI 304)
2	Support moteur	Fusion d'aluminium
3	Roue	Technopolymère avec insert en acier inox
4	Diffuseur tube venturi - injecteur	Technopolymère
5	Arbre moteur	Acier inox X 12 CrNiS 1809 (AISI 416)
6	Joint tournant	Graphite
7	Contreface	Céramique
8	Support garniture	Technopolymère (serie 45-60-70) Acier inox X5 CrNi 1810 (Aisi 304) serie 90
9	Joint	NBR 70 Shore

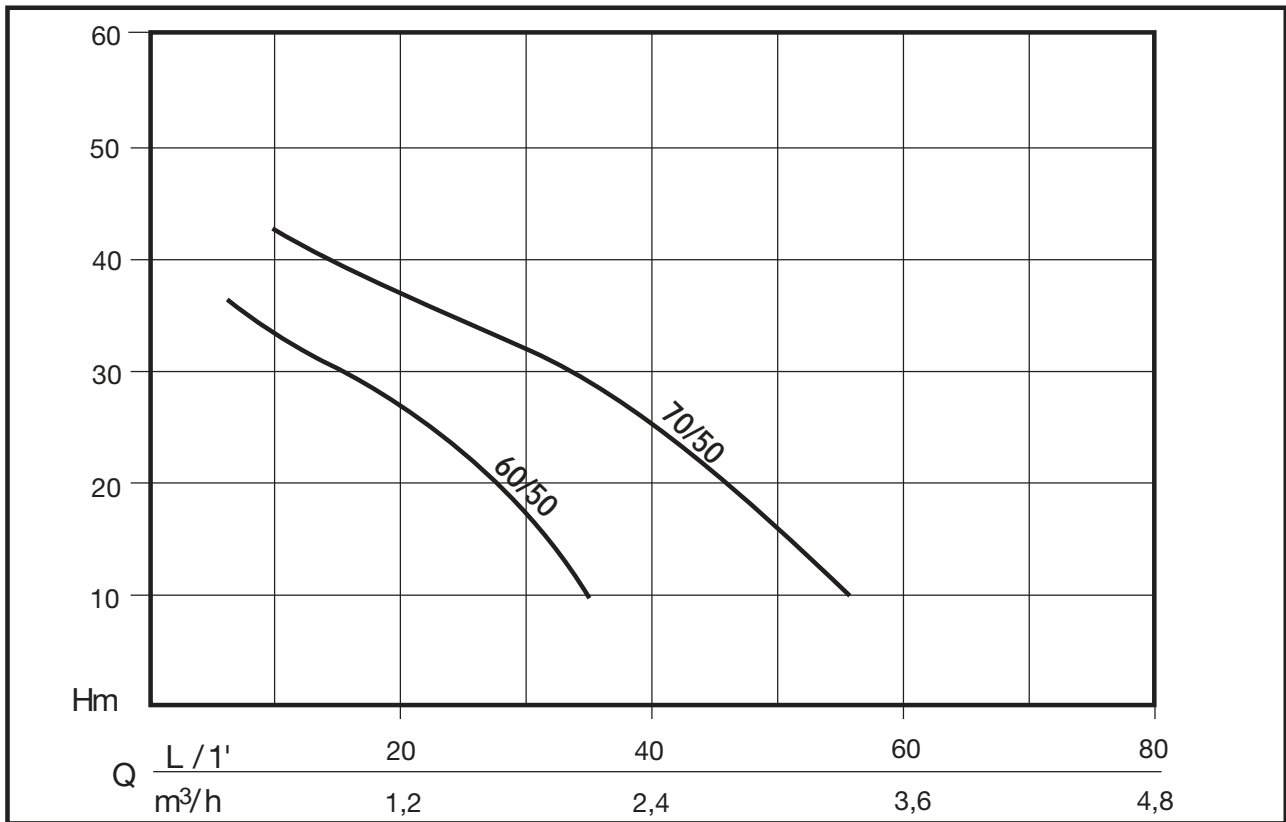

CARACTERISTIQUES

CODE	MODELE	Puissance Nom.		Puissance Abs.		TENSION (V)	Amp.	µF.	Q	Hauteur manométrique en m CE						
		HP	kW	HP	kW					L/1' / m³/h	0	10	20	30	40	50
N4176880-1	AUTOJET 60/50	0,75	0,55	1,10	0,8	1 ~ 230 V	4	12,5	0,0	0,0	0,6	1,2	1,8	2,4	3,0	3,6
N4176870-1	AUTOJET 70/50	0,95	0,7	1,36	1,0	1 ~ 230 V	4,5	16	0,0	0,0	0,6	1,2	1,8	2,4	3,0	3,6

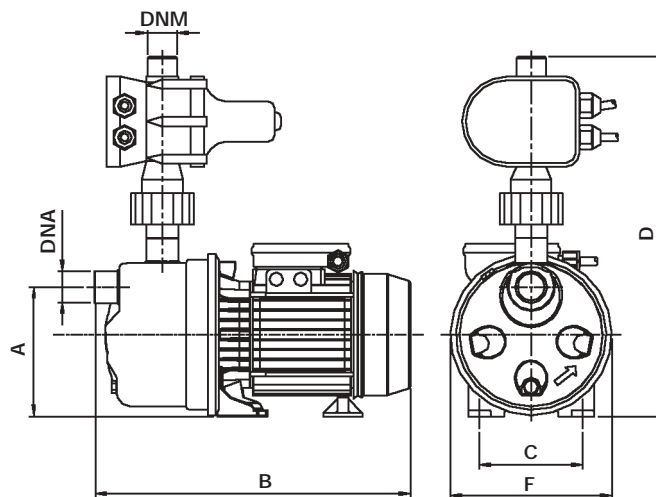

ENCOMBREMENTS ET POIDS

Modèle	Dimensions mm.							Poids
	A	B	C	D	F	DNA	DNM	kg
AUTOJET 60/50	140	374	99	391	194	1" F	1" M	9,4
AUTOJET 70/50	144	351	99	397	195	1" F	1" M	10,7