

LEVE PERSONNES PORTATIF AVEC STABILISATEURS

## AWP™ -20S, -25S, -30S, -36S, -40S

# Caractéristiques

LÉGER ET PORTATIF, IL VOUS SUIVRA SUR TOUS VOS CHANTIERS POUR LES OPÉRATIONS DE MAINTENANCE ET ENTRETIEN EN HAUTEUR

### PANIER

- Standard avec entrée à guillotine (69x66x114 cm). L'entrée se situe sur la partie la plus large – en standard
- Standard avec portillon (69x66x114 cm) – en option
- Etroit avec portillon (69x51x114 cm) – en option
- Standard en fibre de verre (74x67x110 cm) – en option

### ALIMENTATION

- Sur batteries : 12 V DC avec chargeur automatique intégré 15 amp
- Sur secteur : 220 V / 50-60 Hz
- Moteur à air comprimé (disponible uniquement sur le modèle AWP-30S) : Alimentation 1,1 kw (1,5CV) / Arrivée Air Comprimé 2,27 m³ min / Pression Air requise 5,5 bars – en option

### STRUCTURES DE BASE

- Base standard
- Base tout terrain (RT)
- (modèles AWP™-20S -25S -30S seulement)
- Accessoire Super Straddle™ – en option

### SPECIFICITES

#### AWP™-20S

- Hauteur de travail de 8,12 m
- Capacité de charge de 159 kg
- Largeur de l'unité avec base standard 74 cm
- Largeur de l'unité avec base RT 76 cm

#### AWP™-25S

- Hauteur de travail de 9,57 m
- Capacité de charge de 159 kg
- Largeur de l'unité avec base standard 74 cm
- Largeur de l'unité avec base RT 76 cm

#### AWP™-30S

- Hauteur de travail de 11 m
- Capacité de charge de 159 kg
- Largeur de l'unité avec base standard 74 cm
- Largeur de l'unité avec base RT 76 cm

#### AWP™-36S

- Hauteur de travail de 13,10 m
- Capacité de charge de 159 kg
- Largeur de l'unité avec base standard 74 cm
- Système de basculement amorti à l'air en standard

#### AWP™-40S

- Hauteur de travail de 14,29 m
- Capacité de charge de 136 kg
- Largeur de l'unité avec base standard 74 cm
- Système de basculement amorti à l'air en standard

- Pré câblage 220 V dans le panier
- Descente auxiliaire de la nacelle
- Panneaux de commandes sur panier et au sol équipés d'interrupteurs d'arrêt d'urgence
- Boîtier à batteries détachable
- Des voyants lumineux LED confirment la mise en place correcte des stabilisateurs
- Stabilisateurs à envergure très réduite. Distance intérieure maximale de l'angle supérieur du panier à l'angle de la paroi 80 cm (dépend du modèle)
- Réceptacle de stockage des stabilisateurs pendant le transport
- Mât breveté Genie extrêmement rigide
- Système exclusif de roues et roulettes en six points pour une excellente manoeuvrabilité
- Tous les modèles passent aisément par les portes industrielles
- Chargement facilité dans des camionnettes grâce à un système exclusif Genie
- Anneaux d'arrimage incorporés
- Points de fixation pour treuils
- Système de surcharge répondant à la norme EN 280



### OPTIONS & ACCESSOIRES

- Large option de paniers
- Différentes options de bases
- Stabilisateurs pour utilisation en extérieur
- Faisceau laser sur panier pour un parfait positionnement
- Plateau à outils
- Porte néons
- Voyant lumineux avec alarme de descente
- Moteur à Air comprimé (AWP™-30S)
- Batteries doubles
- Pont Super Straddle™ permettant à l'AWP™ de passer au dessus d'obstacles, au sol tels que sièges de théâtres, salles de convention, universités.

## Spécifications

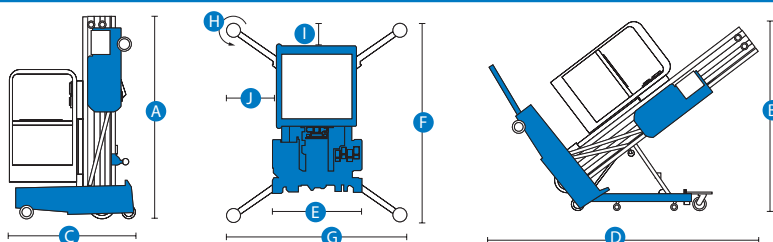

MODELES	AWP™-20S	AWP™-25S	AWP™-30S	AWP™-36S	AWP™-40S
<b>DIMENSIONS</b>					
Hauteur de travail* (max.)	8,12 m	9,57 m	11 m	13,10 m	14,29 m
Hauteur plancher (max.)	6,12 m	7,57 m	9 m	11,10 m	12,29 m
<b>A</b> Hauteur repliée - Base standard	1,98 m	1,98 m	1,98 m	2,78 m	2,78 m
- Base tout terrain	2,01 m	2,01 m	2,01 m	N/A	N/A
<b>B D</b> En position de bascule** (H/L)	1,78 / 2,11 m	1,84 / 2,11 m	1,89 / 2,11 m	1,92 / 2,97 m	1,98 / 2,97 m
<b>C</b> Longueur unité - Base standard	1,24 m	1,31 m	1,35 m	1,40 m	1,42 m
- Base tout terrain	1,60 m	1,60 m	1,60 m	N/A	N/A
<b>E</b> Largeur unité - Base standard	0,74 m	0,74 m	0,74 m	0,74 m	0,74 m
- Base tout terrain	0,76 m	0,76 m	0,76 m	N/A	N/A
<b>PRODUCTIVITE</b>					
Capacité de charge	159 kg	159 kg	159 kg	159 kg	136 kg
<b>F G</b> Stabilisateurs pour l'intérieur (L/l)					
- Base standard	1,55 / 1,35 m	1,75 / 1,55 m	1,93 / 1,73 m	2,12 / 1,91 m	2,26 / 2,06 m
- Base tout terrain	1,63 / 1,27 m	1,63 / 1,27 m	1,83 / 1,52 m	N/A	N/A
<b>H</b> Distance à un mur en diagonale***					
- Base standard	0,38 m	0,48 m	0,56 m	0,74 m	0,79 m
- Base tout terrain	0,53 m	0,51 m	0,70 m	N/A	N/A
<b>I J</b> Distance à un mur avant/côté (L/l)					
- Base standard	0,15 / 0,33 m	0,18 / 0,43 m	0,20 / 0,53 m	0,36 / 0,64 m	0,38 / 0,71 m
- Base tout terrain	0,30 / 0,43 m	0,25 / 0,43 m	0,23 / 0,51 m	N/A	N/A
<b>F G</b> Stabilisateurs pour l'extérieur (L/l)					
- Base standard	2,46 / 2,26 m	2,97 / 2,79 m	2,97 / 2,79 m	3,53 / 3,33 m	3,89 / 3,68 m
- Base tout terrain	2,84 / 2,84 m	2,84 / 2,84 m	3,30 / 3,45 m	N/A	N/A
<b>H</b> Distance à un mur en diagonale***					
- Base standard	0,48 m	0,74 m	0,69 m	1,02 m	1,12 m
- Base tout terrain	1,37 m	1,32 m	1,55 m	N/A	N/A
<b>I J</b> Distance à un mur avant/côté (L/l)					
- Base standard	0,48 / 0,81 m	0,74 / 1,07 m	0,69 / 1,07 m	1,02 / 1,32 m	1,12 / 1,52 m
- Base tout terrain	0,81 / 1,12 m	0,74 / 1,12 m	0,89 / 1,40 m	N/A	N/A
<b>Dimensions de paniers (L/l/h)</b>					
- standard (entrée à guillotine ou portillon)	69 x 66 x 114 cm	69 x 66 x 114 cm	69 x 66 x 114 cm	69 x 66 x 114 cm	69 x 66 x 114 cm
- étroit avec portillon	66 x 51 x 114 cm	66 x 51 x 114 cm	66 x 51 x 114 cm	66 x 51 x 114 cm	66 x 51 x 114 cm
- standard en fibre de verre	74 x 67 x 110 cm	74 x 67 x 110 cm	74 x 67 x 110 cm	74 x 67 x 110 cm	74 x 67 x 110 cm
<b>PUISSANCE</b>					
Alimentation modèles AC	220 V/50-60 Hz	220 V/50-60 Hz	220 V/50-60 Hz	220 V/50-60 Hz	220 V/50-60 Hz
Alimentation modèles DC	12 V	12 V	12 V	12 V	12 V
<b>POIDS****</b>					
Base standard AC/DC/par air	307 / 347 kg / N/A	330 / 371 kg / N/A	352 / 393 / 352 kg	461 / 502 kg / N/A	472 / 513 kg / N/A
Base tout terrain AC/DC/par air	299 / 340 kg / N/A	315 / 354 kg / N/A	331 / 371 / 331 kg	N/A	N/A
<b>CONFORMITE AUX NORMES</b>					
	CE EN 280 / PB-10-611-03				

(et aux standards du pays où la machine est livrée)

ACCESSOIRE AWP™ Super Straddle	-20S	-25S	-30S	-36S	-40S
<b>A</b> Hauteur	1,78 m	1,78 m	1,78 m	1,78 m	1,78 m
<b>B</b> Longueur (ajustable)	2,77-3,25 m	2,77-3,25 m	2,77-3,25 m	2,77-3,25 m	2,77-3,25 m
<b>C</b> Largeur avec stabilisateurs	0,97 m	0,97 m	0,97 m	0,97 m	0,97 m
<b>D</b> Empattement(ajustable)	1,75 m	2,05 m	2,31 m	2,57 m	2,77 m
<b>E</b> Garde au sol	1,22 m	1,22 m	1,22 m	1,22 m	1,22 m
<b>F</b> Hauteur à l'échelle	0,69 m	0,69 m	0,69 m	0,69 m	0,69 m
<b>G</b> Hauteur aux roulettes	1,02 m	1,02 m	1,02 m	1,02 m	1,02 m
Poids	263 kg	263 kg	263 kg	263 kg	263 kg
Dimension de stockage (LxlxP)	2,03 m x 0,94 m x 0,61 m				

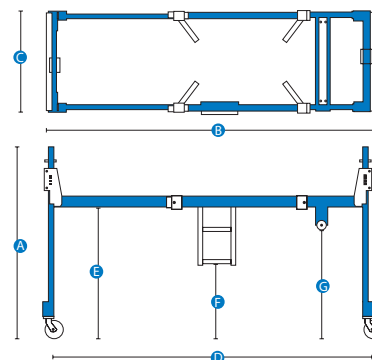

\* Hauteur de travail= Hauteur de plancher + 2 m.

\*\* Dimensions données pour le modèle avec base standard uniquement - pour toutes autres bases se référer au Manuel de l'Opérateur

\*\*\* Depuis l'angle supérieur du panier à l'angle de la paroi - possibilité de rotation de la poignée de mise à niveau

\*\*\*\* Le poids varie en fonction des options et des standards des pays où la machine est livrée.