

# Junior

## Distributeur de table pour étiquettes autocollantes

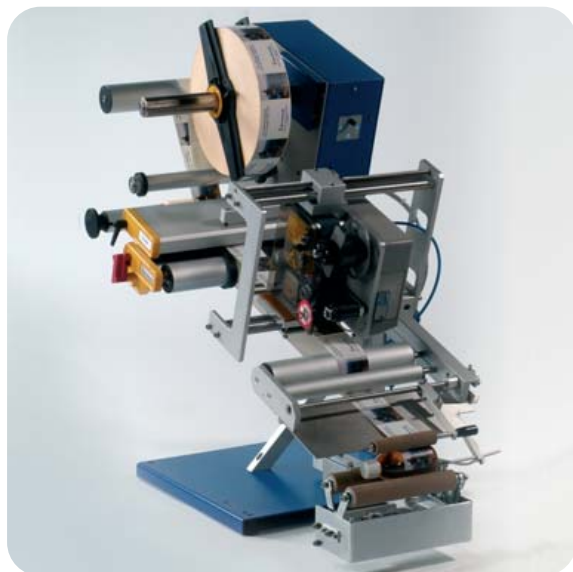

### Distributeur de table

C'est la solution idéale pour satisfaire aux exigences d'étiquetage semi-automatique. Son moteur pas à pas assure précision et vitesse d'application pour des étiquettes dont la largeur atteint 250 mm. Ce distributeur peut être complété par une vaste gamme d'accessoires optionnels, tels que des groupes d'impression pour repiquer des données variables (Europrint et GSCE), des positionneurs à rouleaux motorisés pour étiqueter des produits cylindriques, des positionneurs pour produits quadrangulaires ou des applicateurs pneumatiques.

Etipack se réserve le droit d'apporter toutes les modifications que l'évolution technique rendra nécessaire sans obligation de préavis. Tous les droits de propriété intellectuelle et technologique sont réservés.

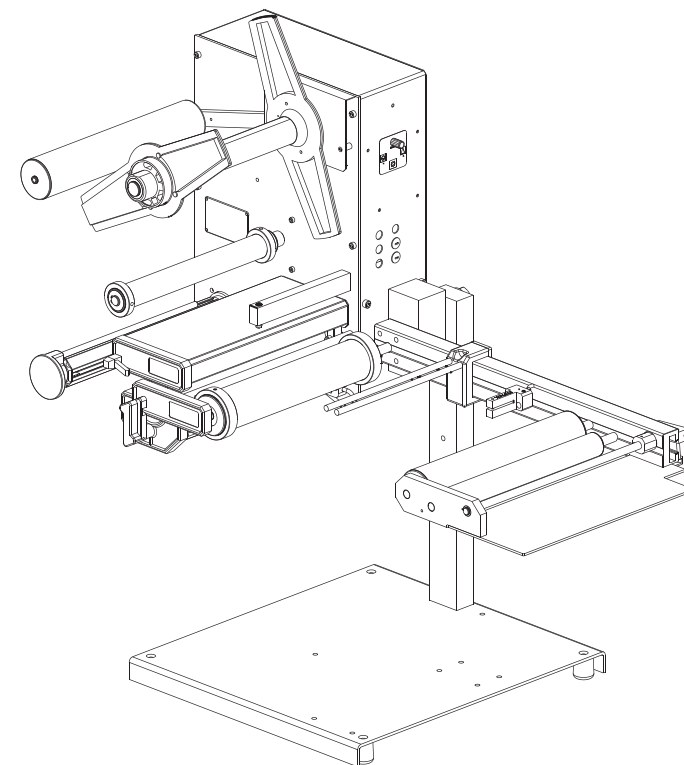
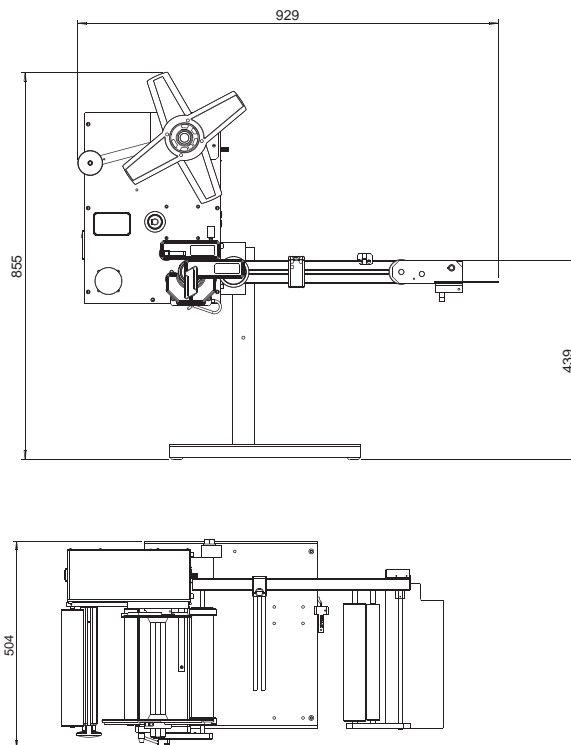

### CARACTÉRISTIQUES TECHNIQUES

#### Vitesse de distribution

#### Junior

10 mt/min

#### Largeur de distribution

8 - 248 mm

#### Diamètre externe bobine

280 mm

#### Diamètre interne bobine

40-75 mm

#### Motorisation

pas à pas

#### Air comprimé

6 bars avec groupe d'impression et applicateurs

#### Dimensions machine long. - larg. - h

600 x 540 x 890 mm

#### Alimentation

230 V, 50 - 60 Hz

#### Absorption

100 W

#### Protection électrique

IP 44