

# FICHE TECHNIQUE PRODUIT

## Aimant de levage permanent «FX »

Référence : FX

### Caractéristiques techniques :

- Nickelé à 100%
- Aimants à demi-coque haute énergie
- Coefficient de sécurité : 3.5
- Course de commutation réduite à 90°

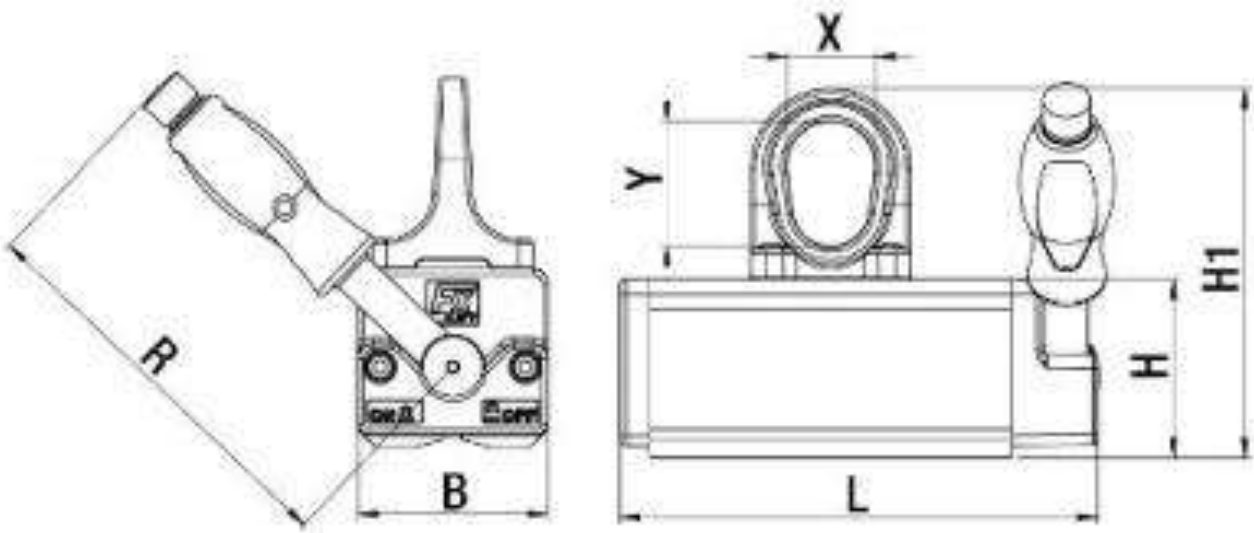

Référence	CMU à plat	CMU rond	Ø charge ronde	Epaisseur mini pour la CMU	L	B	H	H1	R	X	Y	Poids unitaire
	Tonnes	Tonnes	mm	mm	mm	mm	mm	mm	mm	mm	mm	kg
FX150	0,15	0,075	50-200	8	161	64	60	124	136	30	42	3,6
FX300	0,3	0,15	50-300	15	205	87	78	158	190	42	53	8,4
FX600	0,6	0,3	80-400	20	288	112	94	189	228	51	62	19
FX800	0,8	0,4	80-400	20	348	112	94	189	228	51	62	23
FX1000	1	0,5	100-450	25	361	152	120	240	261	60	76	42
FX1500	1,5	0,75	100-450	25	485	152	120	240	261	60	76	61
FX2000	2	1	120-600	50	472	228	169	313	409	68	89	115
FX3000	3	1,5	250-600	50	648	228	169	313	534	68	89	166