

FBP 24 / FBP 27

Malaxeur pompe



MADE IN GERMANY
by SCHWING-Stetter 

Portée		23,80 m / 26,25 m
Débit	max.	61 m ³ /h
Pression de refoulement	max.	71 bar
Volume utile		7 m ³



RECORD BREAKING ENGINEERING

Les FBP 24 et FBP 27 de SCHWING-Stetter

Souplesse de transport et de pompage

Que ce soit en ville ou à la campagne, le malaxeur pompe (FBP) de SCHWING-Stetter est le matériel idéal pour le transport et la mise en place de petits volumes de béton. Ces pompes sont parfaites pour s'adapter aux besoins des périodes les plus chargées. Comme elles n'ont pas besoin de beaucoup de place pour être stabilisées, les FBP sont également la solution optimale pour les chantiers dans des rues étroites ou en centre ville. Les FBP de SCHWING-Stetter: le complément de matériel indispensable pour tout parc de machines.



Aperçu des avantages



Un confort d'utilisation unique

Plus de confort et de sécurité au travail : toutes les opérations des FBP s'effectuent depuis le sol. Toutes les commandes ont pour cela été regroupées de manière ergonomique sur deux unités de commande centrales. Pour plus de confort et des durées de préparation réduites.



Construction de flèche éprouvée

La flèche en RZ est entièrement composée d'éléments droits sans coude. Avantage : faible largeur de la flèche, poids de la flèche réduit et résistance à la torsion accrue. Le pliage en Z du dernier élément de la flèche et son grand angle d'ouverture augmentent la flexibilité d'utilisation et permettent le bétonnage même juste à côté de la FBP.

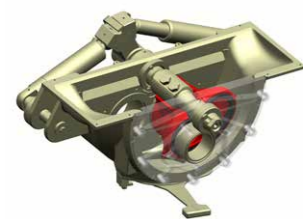

Peu de maintenance et facilité de nettoyage

Le S-ROCK compact : spécialement développé pour les malaxeurs pompes. Sa robustesse légendaire et sa facilité de nettoyage réduisent le travail de maintenance et la durée de nettoyage à un niveau inédit.



Flèche ou flexible

Le coude d'évacuation orientable (en option) étend les possibilités d'utilisation des FBP. Outre le pompage classique du béton par la flèche, le FBP permet également d'utiliser des tuyaux flexibles pour verser du béton ou couler des chapes à des endroits auparavant inaccessibles. Souplesse et capacité de la machine accrues.

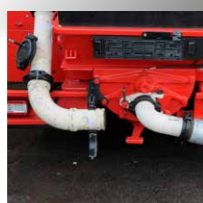

Agiles et compactes

Le faible porte-à-faux arrière des FBP facilite le stationnement sur le lieu d'utilisation et réduit les risques de dommages sur des terrains peu praticables. Le faible espace nécessaire pour les supports offre une grande souplesse pour une installation en toute sécurité, même sur des chantiers avec un espace restreint. Les gros pieds de supports arrière évitent bien souvent l'utilisation de plaques d'appui.



Tout est là

Plus l'équipement d'une pompe avec bétonnière sur camion est complet, plus elle offre une grande souplesse d'utilisation. La FBP 24 et la FBP 27 disposent ainsi de nombreuses possibilités de support et de rangement. Les supports en aluminium installés des deux côtés permettent de transporter en toute sécurité des flexibles d'une longueur maximale de 5 m. La boîte à outils côté droit peut accueillir des accouplements, des outils et d'autres accessoires.



Facilité d'entretien

Le remplissage et la vidange quotidiens de la boîte à eau peuvent être réalisés facilement et en toute sécurité depuis le sol. Le remplacement des pistons de pompage est également très rapide. L'accès libre à la boîte à eau facilite le travail et réduit les périodes d'arrêt.



FBP 24 / FBP 27 Malaxeur pompe

Le ROCK

Propre plus rapidement avec moins d'eau.

Grâce à sa forme droite, le tiroir ROCK se nettoie beaucoup plus facilement et rapidement que les autres vannes à béton. Il permet par ailleurs de voir directement les pistons de pompage et dans les cylindres de pompage. Le groupe de pompage se nettoie ainsi facilement en deux courses seulement. Cela accélère le nettoyage et réduit la consommation d'eau nécessaire pour cela.

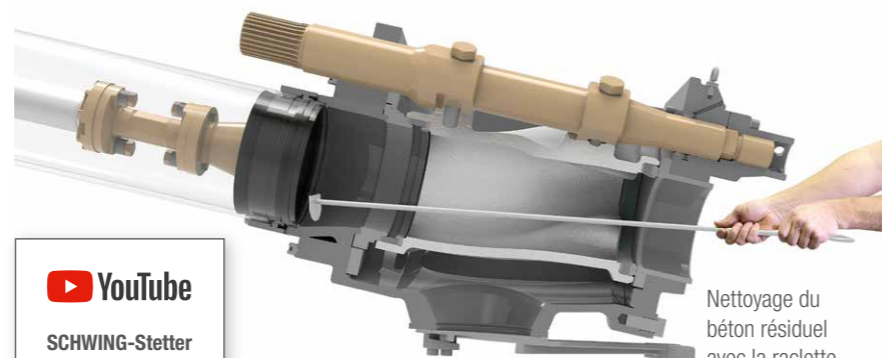

 **YouTube**
SCHWING-Stetter
Tutorial 02

Nettoyage du
béton résiduel
avec la raclette

Protection anti-usure intelligente.

La vanne à béton est soumise à une usure très importante car le béton arrive dans la sortie à très haute pression. Pour minimiser l'usure, il est préférable d'éviter que le béton entre en contact avec l'acier. Contrairement aux autres vannes à béton, en ce point le plus exposé, le béton n'arrive pas sur de l'acier mais sur du béton. Après chaque changement de sens du ROCK, sa conception intelligente entraîne la formation d'un triangle de béton le long duquel s'écoule facilement le flux de béton. Le ROCK, protégé par cette couche de béton, offre une durée de vie nettement plus longue que les autres vannes à béton, et plus de profits au m³.

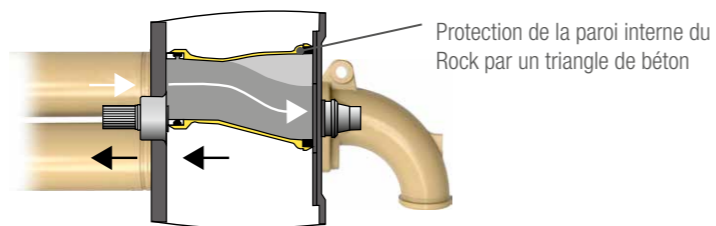
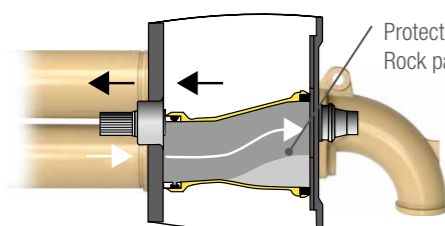

Maintenance facile.

Le tiroir ROCK a non seulement une durée de vie considérablement plus longue comparée à d'autres vannes à béton, il est également plus facile à maintenir. Après avoir retiré le couvercle du carter, les pièces d'usure sont facilement accessibles et peuvent être remplacées rapidement et en toute sécurité. Des travaux de réglage fastidieux ne sont pas nécessaires après le remplacement. Et, avec seulement 15 pièces d'usure pour le tiroir ROCK, ce nombre correspond à peine à la moitié du nombre de pièces d'usure sur d'autres vannes à béton. La maintenance du tiroir ROCK : facile, rapide et sûre.

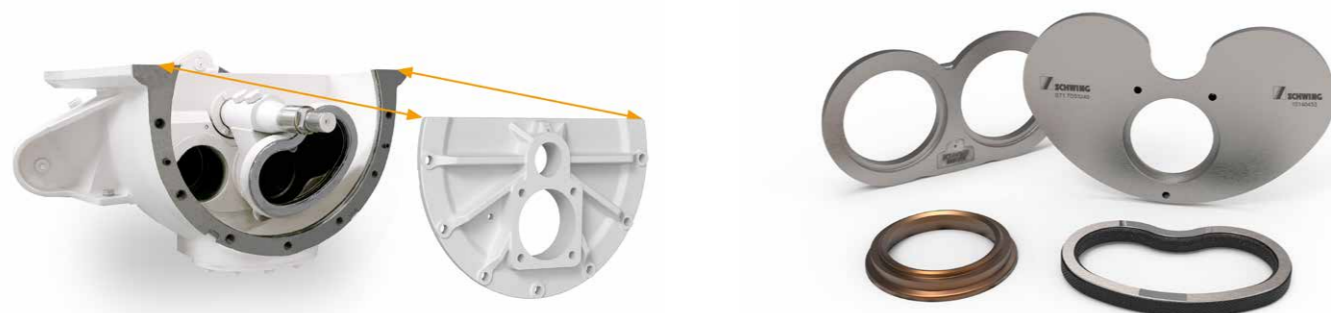

Plage de travail FBP 24

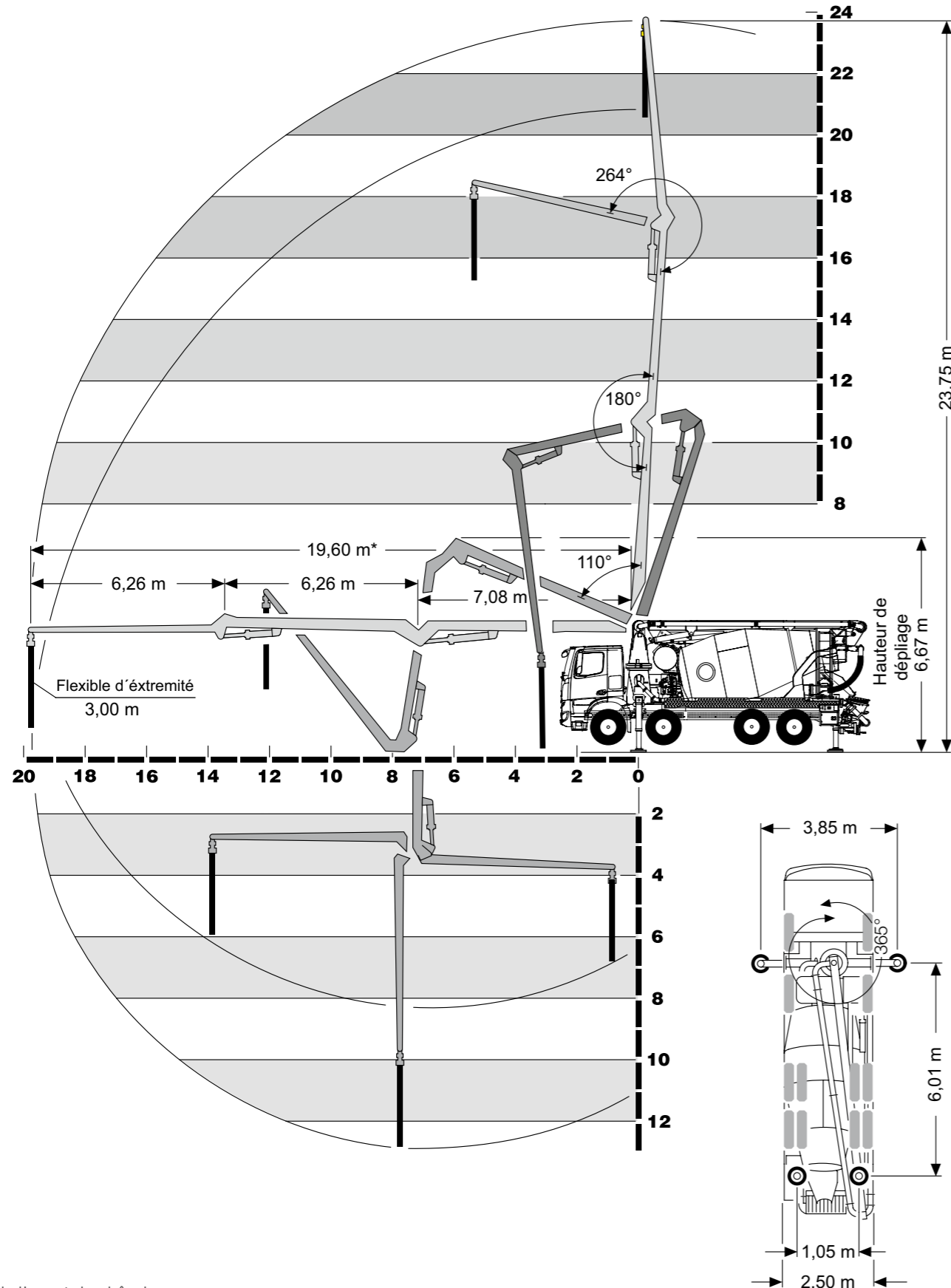

* depuis l'avant du châssis

Plage de travail FBP 27

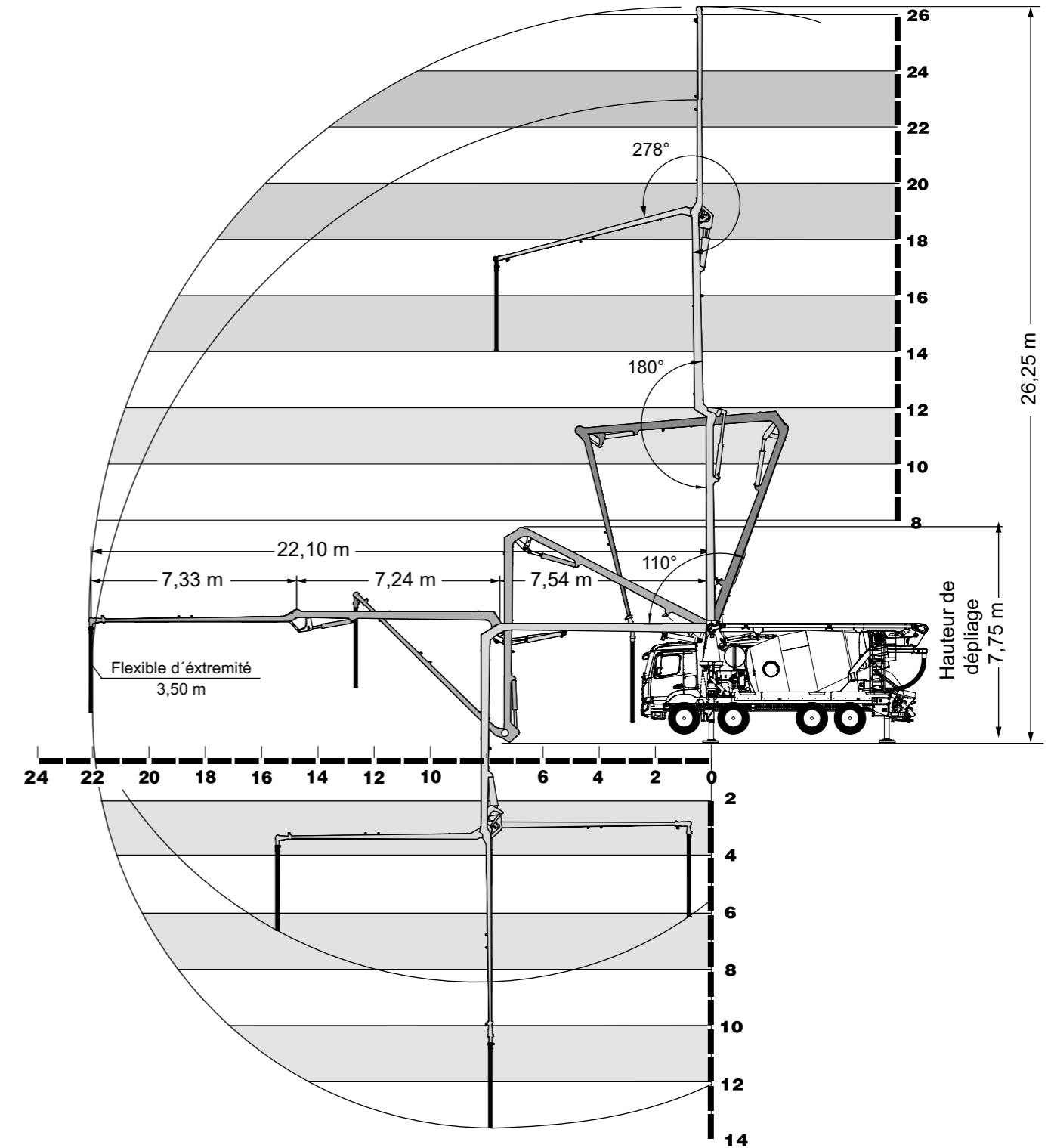

* depuis l'avant du châssis

Données techniques

Performance		FBP 24	FBP 27	
Groupe de pompage		P1020	P1020	
Cylindre de pompage	mm	200 x 1.000	200 x 1.000	
Débit max.	m³/h	61	61	
Pression de refoulement max.	bar	71	71	
Régime max.	1/min.	32	32	
Inverseur		S-ROCK	S-ROCK	
Système hydraulique				
Version		système ouvert		
Réservoir d'huile hydraulique	l	325		
Cuve				
Type		AM 7 FHC3 (Light Line)		
Volume utile	m³	7		
Réservoir d'eau à air comprimé	l	650		
Flèche de distribution		24 Z	27 Z	
Diamètre de conduite de pompage		DN 125 (Option: DN 100)	DN 100	
Longueur de flexible terminal	m	3,00	3,00	
Hauteur de portée	m	23,75	26,25	
Profondeur portée	m	11,64	16,00	
Portée	m	19,60	22,10	
Portée nette	m	17,10 (depuis l'avant du châssis)	19,60 (depuis l'avant du châssis)	
Nombre d'éléments de flèche		3	3	
Plage de rotation		365°	365°	
Hauteur de dépliage	m	6,67	7,70	
Stabilisation				
Largeur d'appui à l'avant	m	3,85		
Largeur d'appui à l'arrière	m	1,05 (sans dépasser la largeur du véhicule)		
Forces d'appui à l'avant	kN	180		
Forces d'appui à l'arrière	kN	125		
Châssis (exemples*)		Mercedes-Benz Arocs 3243 B	MAN TGS 35.420 BB	MAN TGS 37.420 BL
Configuration axe		8x4 (2+2)	8x4 (2+2)	8x4 (1+3)
Empattement		4.550	4.300	3.300
Longueur		9.775	9.545	9.995

Le débit et la pression maximum ne peuvent pas être atteints simultanément.

*autres châssis possibles

Équipement et options

Réglage hydraulique

Réglage hydraulique de goulotte	Flexible d'extrémité 3.00 m
Plaques d'appui en plastique	Projecteur de travail sur la plate-forme d'échelle
rallonge de goulotte (insert en plastique remplaçable)	Capteur de niveau de remplissage (arrête le tambour de malaxage lorsque la trémie est pleine)

Options



Nettoyeur à haute pression



Sortie orientable
(pour le pompage avec des flexibles)



Clapet anti-retour du flexible d'extrémité



Refroidisseur d'huile



Fermeture de la cuve
(verrouillage 3/4 ou plein)



Système d'adjuvants
(exécution sous pression)

Couvercle de trémie



Couvercle de trémie en position de
« remplissage propre »

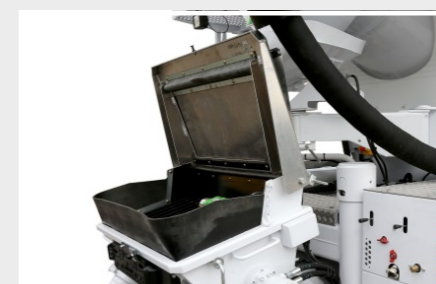

Couvercle de trémie en position de
« remplissage externe »



Couvercle de trémie en position de
« remplissage propre + externe »

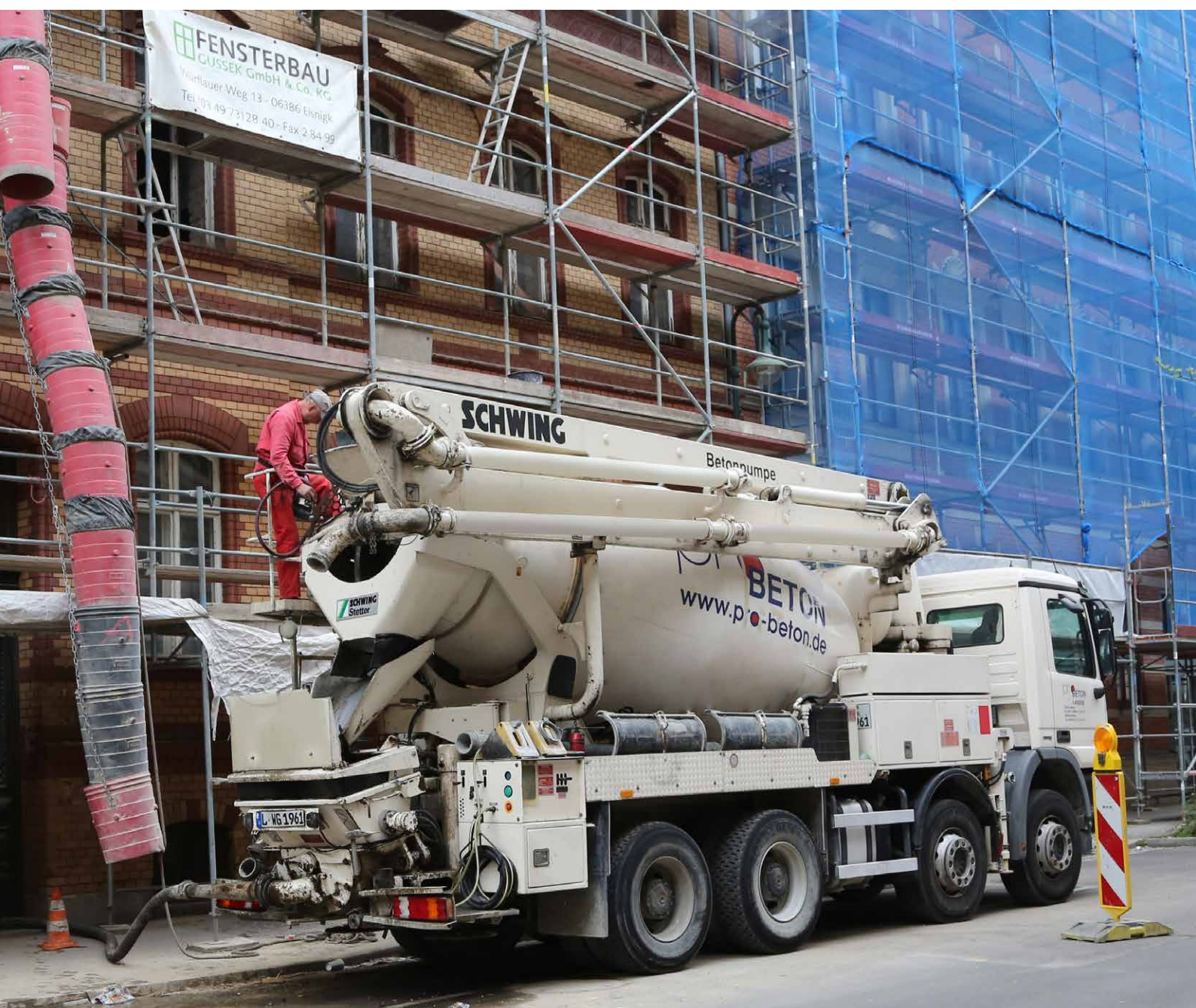

Malaxeurs pompes de SCHWING-Stetter.
Souplasse de transport et de pompage.



SCHWING
Stetter

Siège social:
12, rue des Tuileries - 67460 Souffelweyersheim, France
Téléphone +33 3 88 81 51 51 · Télécopieur +33 3 88 33 99 55
www.schwing-stetter.fr · info@schwing-stetter.fr

Sous réserve de modifications techniques et de dimensions. Illustrations non contractuelles. Vous trouverez la liste précise des fournitures et des équipements de série dans l'offre.