

Notice d'utilisation et d'installation

Lave-linge

PW 6065 Vario

Lisez **impérativement** la notice d'utilisation et d'installation avant d'installer et de mettre en service votre appareil. Vous vous protégez ainsi et éviterez de détériorer votre appareil.

fr - FR

M.-Nr. 09 757 250

Votre contribution à la protection de l'environnement

Élimination de l'emballage

L'emballage protège les lave-linge des avaries de transport. Les matériaux utilisés sont choisis en fonction de critères écologiques de façon à en faciliter le recyclage.

Le recyclage de l'emballage économise les matières premières et réduit le volume des déchets à éliminer. En principe, votre revendeur reprend l'emballage.

Enlèvement de l'ancien appareil

Les appareils électriques et électroniques contiennent souvent encore des matériaux recyclables. Ils contiennent également des matériaux nocifs, nécessaires au bon fonctionnement et à la sécurité de l'appareil. Ces matériaux peuvent être dangereux pour les hommes et l'environnement s'ils restent dans la collecte de déchets ou s'ils sont mal manipulés. Ne jetez par conséquent en aucun cas votre appareil avec les déchets.

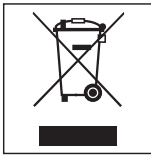

Faites appel au service d'enlèvement mis en place par votre commune ou rapportez votre appareil dans un point de collecte spécialement adapté à l'évacuation de ce type d'appareil. Informez-vous le cas échéant auprès de votre revendeur.

Gardez l'ancien appareil hors de portée des enfants jusqu'à son enlèvement, pour éviter tout accident.

Économie d'énergie

Consommation d'énergie et d'eau

- Utilisez la charge maximale de chaque programme. La consommation d'énergie et d'eau est plus avantageuse pour une charge pleine.

Lessives

- Ne dépassez pas les dosages de lessive indiqués sur l'emballage.
- En cas de faible quantité de linge, réduisez le dosage de lessive.

Conseil en cas de séchage en machine

Pour économiser de l'énergie lors du séchage, essorez le linge avec la vitesse d'essorage la plus élevée du programme de lavage.

Votre contribution à la protection de l'environnement	2
Prescriptions de sécurité et mises en garde	6
Commande du lave-linge	13
Bandeau de commande	13
Remarque sur la première mise en service	13
Fonctionnement de l'affichage	14
Utilisation du lave-linge pour laverie	16
Conseils et instructions pour le soin du linge	17
1. Préparation du linge	17
2. Chargez le lave-linge	18
3. Sélectionnez le programme	18
Symboles d'entretien	19
Mode d'emploi abrégé	20
Sélectionner le programme	24
Sélectionner/modifier le programme	24
Enregistrer le programme parmi les favoris	26
Options	27
Prélavage	27
Arrêt amidonnage	27
Arrêt cuve pleine	28
Intensif*	28
Niveau plus*	28
Horloge	29
Essorage	30
Vitesse d'essorage final maximale	30
Essorage intermédiaire	30
Désactiver l'essorage final (Arrêt cuve pleine)	30
Désactivez l'essorage intermédiaire et l'essorage final	30

Table des matières

Modification du déroulement de programme	31
Déroulement de programme	31
Infroissable	31
Interruption de programme	31
Annulation du programme	31
Modification du programme	31
Ajout/Déchargement de linge	32
Lessive	33
Anticalcaire	33
Utilisation de plusieurs produits de lavage	33
Décolorer/Teinter	33
Assouplissant, produit de tenue, amidon en poudre ou liquide	34
Adjonction automatique d'assouplissant, de produit de tenue ou d'amidon liquide	34
Utilisation séparée d'un assouplissant ou de produit de tenue	34
Amidonnage séparé	34
Amidonnage avec l'arrêt amidonnage	34
Doseur de lessive externe	35
Détection bidon vide	35
Nettoyage et entretien	37
Nettoyage de la machine	37
Nettoyage des filtres dans le tuyau d'arrivée d'eau	39
Anomalies	40
Que faire si...	40
Impossible de démarrer un programme de lavage	40
Un message d'erreur est affiché	41
Problèmes d'ordre général	42
Résultat de lavage insatisfaisant	43
La touche  est actionnée mais elle ne s'ouvre pas	44
Poursuivre le programme après une panne de courant	44
Déverrouillage de porte manuel en cas de vidange obstruée et/ou de panne de courant	45

Table des matières

Service Après Vente	48
Réparations	48
Diode PC	48
Accessoires en option	48
Installation et raccordement	49
Vue de face	49
Vue de l'arrière.	50
Installation de l'appareil.	51
Lieu d'installation	52
Démontage des sécurités de transport	52
Mise en place des sécurités de transport	54
Calage	54
Dévissage et blocage des pieds	54
Bloquer le lave-linge pour éviter qu'il glisse.	55
Colonne lave-linge/sèche-linge	56
Montage sur socle	56
Monnayeur	56
Raccordement à l'eau	57
Raccordement à l'eau froide	57
Raccordement à l'eau chaude	58
Vidange	59
Clapet de vidange	59
Pompe de vidange	59
Branchement électrique	60
Caractéristiques techniques	61

Prescriptions de sécurité et mises en garde

Ce lave-linge est conforme aux réglementations de sécurité en vigueur. Une utilisation non conforme comporte des risques pour les personnes et l'appareil.

Lisez attentivement cette notice d'utilisation et d'installation avant d'utiliser le lave-linge pour la première fois. Il vous fournit des informations importantes sur la sécurité, l'utilisation et l'entretien de l'appareil. Vous vous protégerez ainsi et éviterez d'endommager le lave-linge.

Si d'autres personnes sont formées à la manipulation du lave-linge, il est impératif de mettre à leur disposition les prescriptions de sécurité ou de leur expliquer.

Conservez cette notice et remettez-la à un éventuel nouveau propriétaire.

Utilisation conforme

► Ce lave-linge est exclusivement conçu pour laver des textiles portant la mention "lavable en machine". Toute autre utilisation peut être dangereuse. Le fabricant n'est pas responsable de dommages causés par une utilisation incorrecte, non conforme aux prescriptions.

► Il faut impérativement utiliser ce lave-linge conformément aux instructions du mode d'emploi, l'entretenir régulièrement et vérifier son fonctionnement.

► Ce lave-linge ne convient pas à une utilisation en extérieur.

Prescriptions de sécurité et mises en garde

- ▶ Les personnes qui ne sont pas en mesure d'utiliser ce lave-linge en toute sécurité en raison de déficiences physiques, sensorielles ou mentales ou de leur manque d'expérience ou de connaissances ne doivent pas l'utiliser sans la surveillance ou les instructions d'une personne responsable.
- ▶ Les enfants à partir de huit ans sont autorisés à utiliser, nettoyer ou entretenir le lave-linge sans surveillance uniquement si vous leur avez expliqué comment l'utiliser, le nettoyer ou l'entretenir sans danger. Les enfants doivent être en mesure d'appréhender et de comprendre les risques encourus en cas de mauvaise manipulation.
- ▶ Les enfants de moins de huit ans doivent être tenus à l'écart du lave-linge à moins d'être constamment surveillés.
- ▶ Surveillez les enfants lorsqu'ils jouent à proximité du lave-linge. Les enfants ne doivent jamais jouer avec le lave-linge.
- ▶ L'exploitant est tenu de garantir les conditions de désinfection nécessaires aux procédés thermiques et chimico-thermiques par des contrôles dans l'utilisation quotidienne. N'interrompez pas les programmes de désinfection, sinon le résultat de la désinfection pourrait être imparfait.
- ▶ Ce lave-linge est équipé d'une ampoule spéciale en raison d'exigences particulières (par ex. en matière de température, d'humidité, de résistance chimique, de résistance aux frottements et de vibration). Cette ampoule spéciale convient uniquement à l'utilisation prévue. Elle ne convient pas à l'éclairage de pièce. Seul un professionnel agréé par Miele ou le service après-vente Miele doit se charger de l'échange.

Prescriptions de sécurité et mises en garde

Sécurité technique

▶ Contrôlez si le lave-linge ne présente pas de détériorations visibles avant de l'installer et de le faire fonctionner.

N'installez pas et/ou ne mettez pas en service un lave-linge endommagé.

▶ La sécurité électrique de cet appareil n'est garantie que s'il est raccordé à un système de mise à la terre homologué. Il est primordial que cette condition de sécurité élémentaire et en cas de doute toute l'installation du bâtiment, soient contrôlées par un professionnel. Le fabricant ne peut être tenu pour responsable de dégâts causés par une mise à la terre manquante ou défectueuse à l'installation.

▶ Les réparations incorrectes peuvent entraîner de graves dangers pour l'utilisateur pour lesquels le fabricant décline toute responsabilité. Faites effectuer les réparations exclusivement par des techniciens agréés Miele, sinon vous perdrez le bénéfice de la garantie en cas de pannes ultérieures.

▶ N'effectuez pas de modifications sur le lave-linge si elles ne sont pas expressément autorisées par Miele.

- Pour réparer, nettoyer ou entretenir l'appareil, déconnectez-le en :
- débranchant la fiche ou en
- déclenchant le fusible

Voir aussi le chapitre "Installation et Raccordement", paragraphe "Branchement électrique".

Prescriptions de sécurité et mises en garde

- ▶ Il faut impérativement utiliser un jeu de tuyaux neufs pour le raccordement à l'eau. Les tuyaux usagés sont proscrits. Contrôlez régulièrement les tuyaux d'arrivée d'eau afin de les remplacer à temps et d'éviter des dégâts liés à l'eau.
- ▶ Remplacer les pièces défectueuses uniquement par des pièces détachées d'origine Miele, que nous garantissons répondre totalement aux exigences de sécurité en vigueur.
- ▶ Pour des raisons de sécurité, n'utilisez pas de rallonge ou de multiprises (risque d'incendie dû à la surchauffe).
- ▶ Ce lave-linge ne doit pas être utilisé sur des unités mobiles (bateaux par exemple).
- ▶ Veuillez tenir compte des instructions au chapitre "Installation et raccordement" ainsi qu'au chapitre "Caractéristiques techniques"
- ▶ La prise doit toujours être accessible pour pouvoir débrancher le lave-linge de l'alimentation électrique.
- ▶ Si un raccordement fixe est prévu, le dispositif de sectionnement tous pôles de l'installation doit toujours être accessible afin de pouvoir débrancher le lave-linge de l'alimentation électrique.

Prescriptions de sécurité et mises en garde

Installation et utilisation

- ▶ La capacité maximale de charge est de 6,5 kg (linge sec). Vous pouvez consulter les capacités de charge maximales des différents programmes au chapitre "Tableau des programmes".
- ▶ N'installez pas votre lave-linge dans une pièce exposée au gel. Les tuyaux gelés peuvent se fendre ou éclater. Des températures en dessous de 0 °C peuvent diminuer la fiabilité de la platine électronique.
- ▶ Enlevez la sécurité de transport à l'arrière de l'appareil avant la mise en service (voir chapitre "Installation", "Démontage des sécurités de transport"). Une sécurité de transport non enlevée peut provoquer à l'essorage des détériorations sur la machine et sur les meubles/appareils contigus.
- ▶ Fermez le robinet d'eau en cas d'absence prolongée (vacances par ex.) surtout s'il n'existe pas de vidange au sol (regard) à proximité de l'appareil.
- ▶ Risque d'inondation ! Vérifiez que l'eau s'écoule suffisamment vite avant d'accrocher le tuyau de vidange dans un évier ou un lavabo. Autrement la force de refoulement de l'eau vidangée pourrait pousser le tuyau hors de l'évier.
- ▶ Assurez-vous qu'il n'y a pas de corps étrangers dans votre linge avant de le laver (par ex. clous, épingles, pièces ou trombones) afin de ne pas le détériorer. Les corps étrangers peuvent également endommager certaines pièces de l'appareil (cuve, tambour par ex.) qui peuvent à leur tour détériorer le linge.

Prescriptions de sécurité et mises en garde

- ▶ Il n'est pas nécessaire de détartrer l'appareil si vous dosez les lessives correctement. Si votre appareil était malgré tout entartré, utilisez un détartrant avec protection anticorrosion. Disponible chez votre revendeur Miele ou auprès du service après-vente Miele. Suivez strictement les instructions d'utilisation.
- ▶ Rincez les textiles traités aux produits contenant des solvants à l'eau claire avant de les laver dans l'appareil.
- ▶ N'utilisez en aucun cas de détergents contenant des solvants. Ils risquent de détériorer les pièces de l'appareil et de dégager des vapeurs nocives. Il y a en outre un danger d'incendie et d'explosion.
- ▶ Ne pas stocker ni utiliser d'essence, de pétrole ou autre produit inflammable à proximité du lave-linge. Risque d'incendie et d'explosion !
- ▶ Les teintures que vous utilisez doivent être appropriées à une utilisation en machine. Respectez impérativement les instructions du fabricant de la teinture.
- ▶ Les décolorants contiennent du soufre, qui peut provoquer une corrosion de la machine. N'utilisez pas de décolorants en machine.

Prescriptions de sécurité et mises en garde

- ▶ Evitez que les surfaces en inox (façade, couvercle, carrosserie) n'entrent en contact avec des produits de nettoyage et de désinfection contenant du chlore ou de l'hypochlorite de sodium. Ces produits peuvent provoquer la corrosion de l'inox. Les vapeurs d'eau de javel peuvent également entraîner de la corrosion. Ne pas conserver les bidons de produit près de l'appareil.
- ▶ Ne pas utiliser de nettoyeur sous pression ni de jet pour nettoyer le lave-linge.
- ▶ En cas d'utilisation d'adjuvants et de produits spéciaux, suivre les conseils d'utilisation du fabricant. N'utiliser ces produits que dans le cadre prévu par le fabricant pour éviter les détériorations de matériaux et les réactions chimiques violentes.

Accessoires

- ▶ Montez uniquement des accessoires autorisés par Miele. Le montage d'autres pièces exclut le bénéfice de la garantie.
- ▶ Les sèche-linge Miele et les lave-linge Miele peuvent être montés en colonne. A cet effet un cadre de superposition Miele est nécessaire. Il faut impérativement vérifier que le cadre de liaison correspond bien au type de lave-linge Miele et de sèche-linge Miele.
- ▶ Vérifiez que le socle Miele, accessoire disponible en option, convient à ce lave-linge.

Miele ne peut être tenu pour responsable des dégâts dus au non-respect des consignes de sécurité et des mises en garde.

Bandeau de commande

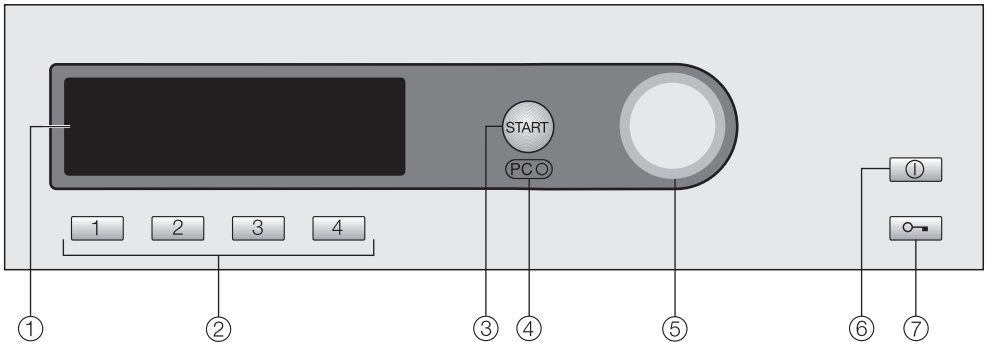

① Afficheur

Vous trouverez davantage d'explications aux pages suivantes.

② Touches de sélection rapide

Pour sélectionner directement un programme. Vous pouvez enregistrer les programmes que vous utilisez le plus (favoris) sur ces touches.

③ Touche *Start*

④ Interface optique PC

Sert de point de contrôle et de transfert au SAV.

⑤ Sélecteur multifonctions

Il permet de sélectionner les points de menu (en tournant) et de les valider (en pressant).

⑥ Touche *Marche-Arrêt* ①

Le lave-linge s'arrête automatiquement pour économiser l'énergie.

Il s'arrête 15 minutes après la fin du programme/rotation Infoiroissable ou après la mise en marche, si aucune sélection n'est effectuée.

⑦ Touche

Pour ouvrir la porte.

Remarque sur la première mise en service

Installer et raccorder l'appareil correctement avant la première mise en service. Veuillez lire le chapitre "Installation et raccordement".

Effectuez la première mise en service comme décrit dans le fascicule "Première mise en service, tableau des programmes, réglages".

Commande du lave-linge

Fonctionnement de l'affichage

Menu d'accueil

1	Couleurs	60°C	Sélection programme...
2	Non repassable	40°C	Réglages ↗...
3	Fin	40°C	
4	Laine 	30°C	10:00

Dès l'enclenchement de l'appareil, le menu d'accueil est affiché avec 4 programmes favoris, que vous pouvez modifier. *Sélection programme* est en surbrillance.

Sélecteur multifonctions

Pour sélectionner un autre élément de l'affichage, **tournez** le sélecteur multifonctions.

Pour valider, **pressez** le sélecteur multifonctions.

Touches de sélection rapide





Les quatre programmes (favoris) affichés à gauche peuvent être sélectionnés avec les touches de sélection rapide.

Vous pouvez déterminer vos programmes favoris (autres informations dans le chapitre "Sélectionner programme", paragraphe "Enregistrer un programme dans les favoris").

Dans les autres menus, les touches de sélection rapide servent à d'autres fonctions. Dans ce cas, vous verrez sur l'afficheur une flèche ▼ au-dessus de la touche de sélection rapide avec la description de la fonction de la touche.

Comment sélectionner un programme

Vous avez deux possibilités :

- Possibilité 1 : sélectionnez le menu *Sélection programme* à l'affichage et confirmez en pressant le sélecteur multifonctions.
- Possibilité 2 : pressez une des touches de sélection rapide    ou  et ouvrez directement le menu de base d'un des quatre autres programmes.

Menu Sélection programme

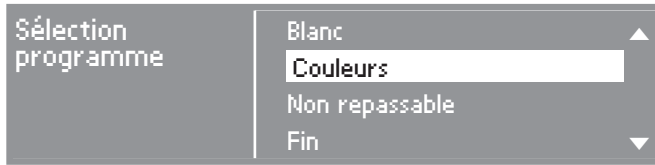

Le sélecteur multifonctions vous permet de sélectionner tous les programmes disponibles. La sélection se déplace vers le haut ou le bas suivant le sens dans lequel vous tournez le sélecteur multifonctions.

Les flèches ▼▲ à droite de l'afficheur indiquent que d'autres choix sont à votre disposition.

Pour ouvrir le menu de base du programme de lavage sélectionné, pressez le sélecteur multifonctions.

Menu de base du programme de lavage

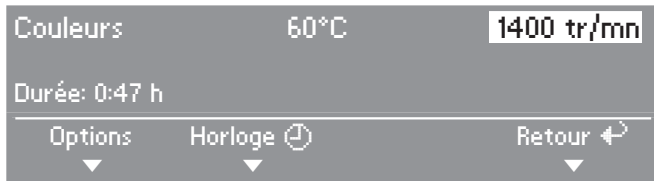

En tournant le sélecteur multifonctions, vous pouvez sélectionner différents paramètres, tels que le programme, la température et la vitesse d'essorage.

Le paramètre sélectionné est en surbrillance. En pressant le sélecteur multifonctions, vous sélectionnez le paramètre et vous passez au sous-menu correspondant.

Les sous-menus *Options* et *Horloge* peuvent être ouverts en pressant la touche de sélection directe située en-dessous.

Pour retourner au menu d'accueil, pressez la touche de sélection rapide **4** sous *retour*

Vous pouvez également mettre les éléments en surbrillance avec le sélecteur multifonctions puis valider.

Menu Réglages

Le menu *Réglages* vous permet d'adapter l'électronique du lave-linge à des demandes variées. Davantage d'informations dans le chapitre Réglages du fascicule "Première mise en service, tableau des programmes, réglages".

Commande du lave-linge

Utilisation du lave-linge pour laverie

En fonction de la programmation effectuée (réglage *Commande*), le menu d'accueil peut avoir plusieurs apparences.

L'utilisation s'effectue avec les touches de sélection rapide **1**, **2**, **3**, **4** ou le sélecteur multifonctions.

Laverie-sélection simple

1	Couleurs	60°C
2	Non repassable	40°C
3	Fin	40°C
4	Laine 	30°C

4 programmes peuvent être sélectionnés, à définir dans le menu *Réglages/mode exploitant*.

LV-touches + logo



12 programmes peuvent être sélectionnés, à définir dans le menu *Réglages/mode exploitant*.

Conseils et instructions pour le soin du linge

1. Préparation du linge

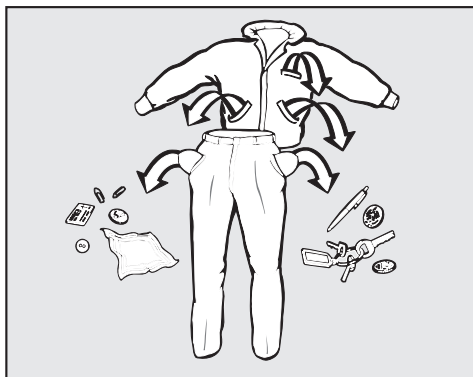

- Videz les poches.

⚠ Les corps étrangers (pièces de monnaie, vis, clous, trombones, etc.) peuvent endommager le linge et certaines pièces de l'appareil.

Traitez les taches

- Avant de laver les textiles, enlevez les taches de préférence tant qu'elles ne sont pas sèches. Tamponnez-les avec un chiffon blanc. Ne pas frotter !

Certaines taches (sang, oeuf, café, thé, etc.) peuvent parfois être enlevées avec des astuces. Elles seront disponibles sous peu sur notre page Internet Miele.

⚠ N'utilisez en aucun cas des détergents chimiques contenant des solvants dans cet appareil !

Triez le linge

- Triez le linge par couleur, tout en prenant en compte le symbole figurant sur l'étiquette d'entretien (au col ou sur la couture latérale).

Les textiles foncés déteignent souvent aux premiers lavages. Afin que rien ne déteigne, lavez le linge clair et foncé séparément.

Conseils et instructions pour le soin du linge

Conseils

- Pour les voilages : enlevez les crochets et petits plombs ou placez-les dans un sac.
- Soutien-gorge : recoudre les baleines ou les enlever.
- Pour les tricotés, jeans, pantalons et vêtements en maille : retournez-les lorsque le fabricant le recommande.
- Fermez les fermetures éclair, les boutons pression avant le lavage.
- Fermez les housses de couettes et d'oreillers afin que les petites pièces de linge ne se prennent pas dedans.
- Davantage d'informations dans le chapitre "Tableau des programmes" du fascicule "Première mise en service, tableau des programmes, réglages".

Ne lavez aucun textile marqué **non lavable** (symbole d'entretien .

2. Chargez le lave-linge

- Enclenchez le lave-linge avec la touche Marche/Arrêt .

L'éclairage de tambour s'allume.

- Pressez la touche  et ouvrez la porte de chargement.
- Chargez le linge déplié dans le tambour sans le tasser. Mélanger les pièces de différentes tailles permet de renforcer l'efficacité du lavage et de mieux répartir le linge à l'essorage.

La consommation d'énergie et d'eau rapportée à la quantité de linge est la plus faible lorsque la charge maximale est atteinte. Une surcharge altère le résultat de lavage et entraîne la formation de plis.

- Fermez la porte en la claquant légèrement.

 Veillez à ne pas coincer de linge entre la porte et le tambour.





3. Sélectionnez le programme



- Sélectionnez le programme de lavage le plus adapté pour votre type de textile.





Vous trouverez le tableau des programmes dans le fascicule "Première mise en service, tableau des programmes, réglages".





Conseils et instructions pour le soin du linge



Symboles d'entretien

Lavage	
Les degrés indiqués dans la cuve indiquent la température maximale à laquelle vous pouvez laver les articles.	
	rythme de lavage normal
	rythme de lavage plus doux
	rythme de lavage très doux
	lavage main
	non lavable

Séchage	
Les points indiquent la température	
	température normale
	température réduite
	Ne pas sécher au sèche-linge

Fer à repasser & repasseuse	
Les points indiquent les plages de température.	
	env. 200°C
	env. 150°C
	env. 110°C
	ne pas repasser (fer/repasseuse)

Nettoyage professionnel	
	nettoyage avec des solvants chimiques. Les lettres correspondent aux détergents.
	
	nettoyage à l'eau
	pas de nettoyage chimique

Blanchiment	
	produit de blanchiment par oxydation admis
	blanchiment à l'oxygène uniquement
	ne pas blanchir

Mode d'emploi abrégé

 Veuillez impérativement lire le chapitre "Conseils et instructions pour le soin du linge".

① Préparation du linge

② Chargez le lave-linge

- Mettez le lave-linge en marche.

L'éclairage de tambour s'allume.

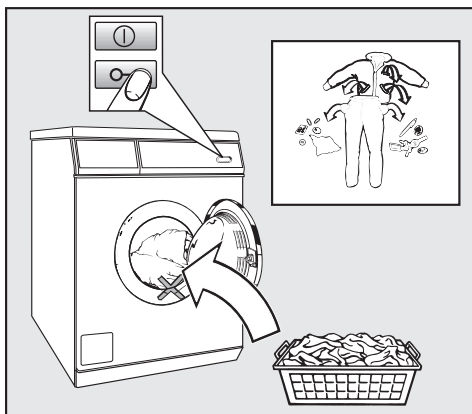

- Ouvrez la porte.
- Chargez le linge déplié dans le tambour sans le tasser.

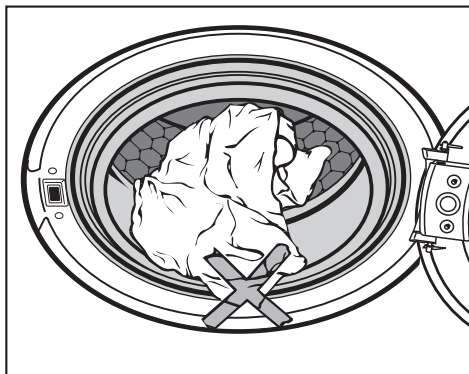

 Veuillez à ne pas coincer de linge entre la porte et le tambour.

- Fermez la porte en la claquant légèrement.

③ Sélectionnez le programme

Descriptions de programme

- Reportez-vous au fascicule "Première mise en service, tableau des programmes, réglages".

Vous avez deux possibilités pour sélectionner un programme :

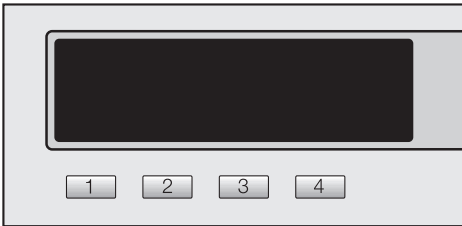

- Sélectionnez un programme favori avec les touches de sélection rapide.

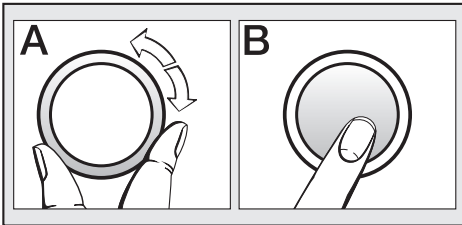

- Sélectionnez un programme de lavage avec le menu *Sélection programme*
- Les sous-menus vous permettent ensuite de sélectionner des options et *l'horloge* si vous le désirez.

Monnayeur

S'il y a un monnayeur, veuillez suivre les instructions de paiement sur l'afficheur.

Si la porte est ouverte ou le programme interrompu après le démarrage du programme, la somme versée peut être perdue (en fonction du réglage) !

Mode d'emploi abrégé

4 Ajoutez la lessive

Veillez tenir compte du degré de salissure du linge et de la dureté de l'eau.

Conséquences d'un dosage insuffisant :

- la charge/le linge n'est pas propre, il devient à la longue gris et rêche
- des boules de graisse se forment dans le linge.
- des dépôts de calcaire se forment sur les résistances.

Conséquences d'un dosage excessif :

- excès de mousse entraînant une baisse d'efficacité du lavage et un résultat de nettoyage, rinçage et essorage médiocre.
- davantage de pollution de l'environnement.

Consultez le chapitre "Lessives" pour davantage d'informations sur les lessives et leur dosage.

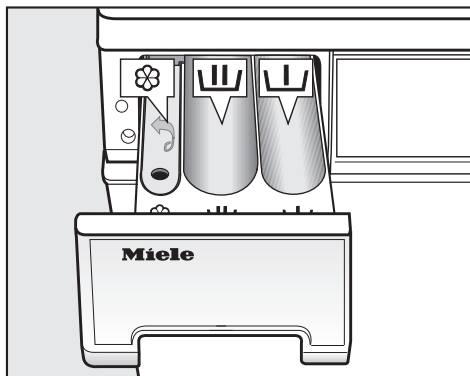

- Tirez la boîte à produits et versez la lessive dans les compartiments.

▮ = Lessive pour le pré-lavage

▮▮ = Lessive pour le lavage

⊗ = Assouplissant, produit de tenue, ou amidon

- Repoussez la boîte à produits.

En programmes de désinfection, le compartiment ⊗ n'est pas commandé. Ne pas verser de produit dans le compartiment ⊗.

Ce lave-linge est prééquipé pour le raccordement de pompes externes pour le dosage de lessive et de produits additifs (voir chapitre "Lessive", Paragraphe "Dosage externe").

5 Démarrez le programme

Dès qu'un programme peut être lancé, la touche *Start* clignote.

- Appuyez sur la touche *Start*.

La touche *Start* s'allume.

Le temps de programme prévisible est affiché. Il est décompté minute par minute. Pendant les 10 premières minutes, le lave-linge mesure le taux d'absorption du linge. Ceci peut entraîner un raccourcissement de la durée du programme.

Le déroulement du programme est affiché. Le lave-linge vous indique quelle phase de programme est en cours.

Si vous actionnez l'une des touches de sélection rapide suivantes pendant le lavage, vous pouvez :

- Touche [1] *Options* sélectionner ou désélectionner les options affichées après le démarrage du programme.
- Touche [2] *Horloge* connaître l'heure et la fin de programme prévisible.
- Touche [4] *Annulation* annuler le programme actuel. Le bain lessiviel est immédiatement vidangé.

6 Déchargez le linge

Si le linge n'est pas retiré immédiatement après la fin du programme, la rotation *Infroissable* commence.

Les messages *Infroissable* et *Arrêt* sont affichés alternativement.

15 minutes après la fin de la rotation *Infroissable*, le lave-linge s'arrête automatiquement. Le lave-linge doit être réenclenché en pressant la touche ①.

- Ouvrez la porte avec la touche 
- Sortez le linge.

N'oubliez pas de linge dans le tambour ! Il pourrait rétrécir ou déteindre à la lessive suivante.

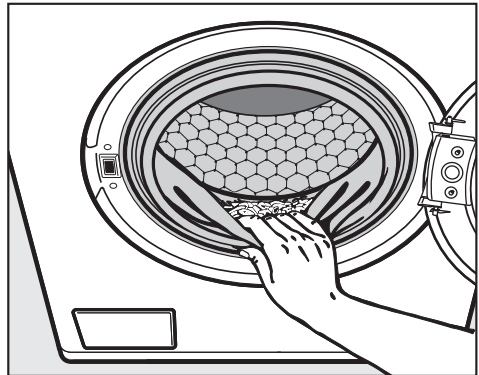

- Contrôlez que le joint cuve-façade ne présente pas de corps étrangers.
- Fermez la porte afin d'éviter que des objets ne tombent dans le linge par inadvertance et n'abîment le linge.
- Mettez le lave-linge hors tension avec la touche ①.

Sélectionner le programme

Sélectionner/modifier le programme

Menu d'accueil

1	Couleurs	60°C	Sélection programme...
2	Non repassable	40°C	Réglages ▸...
3	Fin	40°C	
4	Laine 🌀	30°C	15:00

- Appuyez sur la touche de sélection rapide [1].

Menu de base

Couleurs	60°C	1400 tr/mn
Durée: 0:47 h		
Options ▼	Horloge ⌚ ▼	Retour ↵ ▼

- En tournant le sélecteur multifonctions, vous pouvez sélectionner les éléments à modifier : programme, température ou vitesse d'essorage et confirmer votre sélection en pressant le sélecteur multifonctions.

Suivant votre sélection, l'un des affichages suivants apparaît :

– Sélection du programme

Sélection programme	Retour ↵
	Blanc
	Couleurs
	Non repassable ▼

- Sélectionnez le programme souhaité avec le sélecteur multifonctions puis validez. Le menu de base réapparaît.

Sélectionner le programme

Remarque : si aucune sélection n'a été effectuée dans les sous-menus dans l'espace de 15 secondes, l'affichage re-bascule sur le menu de base.

– Sélectionnez la température

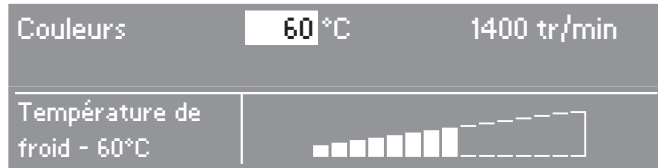

- Sélectionnez la température souhaitée avec le sélecteur multifonctions puis validez. Le menu de base réapparaît.

– Sélectionnez la vitesse d'essorage

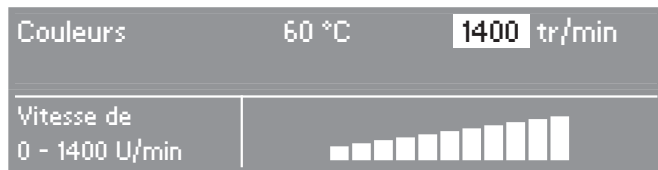

- Sélectionnez la vitesse d'essorage souhaitée avec le sélecteur multifonctions puis validez. Le menu de base réapparaît.

Sélectionnez les options

- Appuyez sur la touche de sélection rapide **1**. Le sous-menu *Options* s'ouvre.

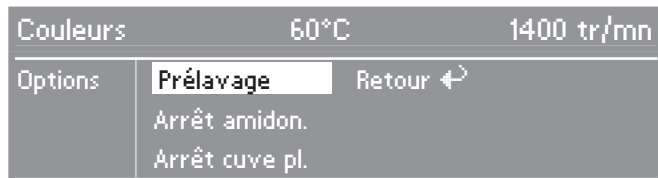

- Sélectionnez l'option souhaitée avec le sélecteur multifonctions puis validez. Le menu de base réapparaît. Si vous souhaitez sélectionner une autre option, recommencez l'opération. Vous trouverez davantage d'informations sur les options dans le chapitre "Options".

Sélectionner le programme

Enregistrer le programme parmi les favoris

Ce lave-linge vous offre la possibilité d'enregistrer les quatre programmes que vous utilisez le plus et de les affecter aux touches de sélection rapide. A cet effet, l'option *Enregistrer* doit être activée avec le menu *Réglages/Mode exploitant*.

Couleurs	40°C	1400 tr/mn	
Prélavage			
Durée: 1:02 h			
Options	Horloge ⌚	Enregistrer	Retour ↩

- Appuyez sur la touche de sélection rapide **3**.

Choisir la touche de sélection rapide

Couleurs	40°C	1400 tr/mn
jusqu'ici:	Couleurs	60°C
Options:	aucun	1400 tr/mn
Enregistr. sur :	1 2 3 4	Retour ↩

- Sélectionnez le numéro de la touche à laquelle vous souhaitez affecter le programme et validez. Le programme favori est à présent enregistré avec vos réglages et est affiché dans le menu d'accueil.

Pour enregistrer d'autres programmes favoris, recommencez cette opération. Vous pouvez les affecter aux touches encore libres.

Vous pouvez compléter les programmes standard avec les *Options*.

Ouvrir le sous-menu Options

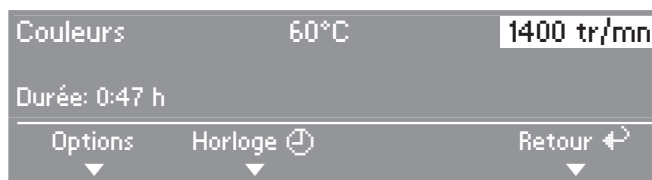

- Appuyez sur la touche de sélection rapide **1**. Le sous-menu *Options* s'ouvre.

Sélectionnez les options

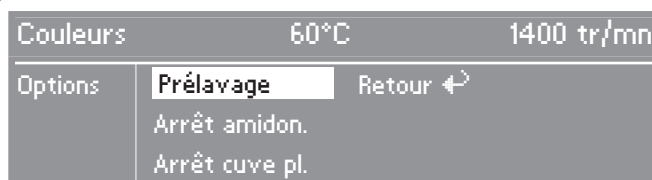

- Sélectionnez l'option souhaitée avec le sélecteur multifonctions puis validez.
 - Si vous souhaitez sélectionner une autre option, recommencez l'opération.
 - L'option sélectionnée et validée est suivie d'une coche.

Prélavage

Pour les textiles avec des salissures importantes (p. ex. poussière, sable).

Arrêt amidonnage

L'eau est vidangée avant le dernier rinçage, le programme est interrompu.

Une fois l'amidon versé, le programme peut être poursuivi (autres informations au chapitre "Lessive" Paragraphe "Amidonnage avec l'Arrêt amidonnage").

Options

Arrêt cuve pleine

Les textiles ne sont pas essorés après le dernier rinçage mais restent à tremper dans l'eau. Ceci permet de réduire la formation de plis lorsque les textiles ne sont pas enlevés immédiatement du lave-linge.

Intensif*

Pour les textiles avec salissures prononcées ou taches visibles.

Le temps de lavage et de rinçage est allongé.

Niveau plus*

Tel que le lave-linge est livré, il faut sélectionner l'option *Niveau plus* pour augmenter le niveau d'eau lors du lavage et du rinçage.

L'option *Niveau plus* offre cependant d'autres possibilités. Davantage d'informations dans le chapitre "*Réglages/Mode utilisateur*" du fascicule "Première mise en service, tableau des programmes, réglages".

*Les options *Intensif* et *Niveau plus* peuvent être ajoutés en dans le menu *Réglages/mode exploitant*, comme décrit dans le fascicule "Première mise en service, tableau des programmes, réglages".

Les options sélectionnables sont affichées dans le sous-menu Options. Si une option n'est pas affichée, elle n'est pas autorisée pour le programme sélectionné.

Avec la touche Horloge, vous pouvez programmer l'heure de la fin de programme. Le départ du programme peut être différé de 30 minutes à 24 heures.

Ouverture du sous-menu Horloge

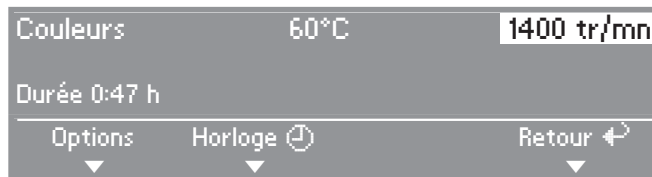

- Appuyez sur la touche de sélection rapide [2]. Le sous-menu *Horloge* s'ouvre.

Sélectionner le départ différé

La fin du programme peut être fixée par pas de 30 minutes.



- Sélectionnez l'heure de fin de programme souhaitée avec le sélecteur multifonctions puis validez.
L'heure de fin de programme est fixée à une heure pleine ou à une demie-heure.
Le début du programme est différé suivant l'heure de fin de programme que vous avez choisie.

Démarrer l'horloge

- Appuyez sur la touche *Start*.

Le temps différé est affiché et décompté minute par minute.

Annuler le départ différé

- L'opération peut être interrompue avec la touche de sélection rapide [4].

La charge réelle ne peut être mesurée qu'après le démarrage du programme. La fin de programme peut être décalée.

Essorage

Vitesse d'essorage final maximale

Vous pouvez réduire la vitesse d'essorage finale. Il est en revanche impossible de sélectionner une vitesse d'essorage supérieure à celle autorisée pour le programme.

Essorage intermédiaire

Le linge est essoré après le lavage et entre les différents rinçages. En cas de réduction de la vitesse d'essorage finale, la vitesse d'essorage intermédiaire est également réduite.



Désactiver l'essorage final (Arrêt cuve pleine)

■ Dans le sous-menu *Options*, sélectionnez l'option *Arrêt cuve pleine*. Le linge reste à tremper dans l'eau du dernier rinçage. Ceci permet de réduire la formation de plis lorsque les textiles ne sont pas enlevés immédiatement du lave-linge.

– Démarrer l'essorage final :

Pour l'essorage final, le lave-linge vous propose la vitesse d'essorage maximale autorisée. Vous pouvez sélectionner une vitesse d'essorage plus faible. Pour lancer l'essorage final, appuyez sur la touche *Start*.

– Terminer le programme :

Appuyez sur la touche . L'eau est vidangée. Pressez ensuite de nouveau la touche  pour ouvrir la porte.

Désactivez l'essorage intermédiaire et l'essorage final

■ Dans le sous-menu *Vitesse d'essorage*, sélectionnez *sans essorage*. Après le dernier rinçage, l'eau est vidangée et *Infroissable* est activé.

Modification du déroulement de programme

Déroulement de programme

Ce lave-linge dispose d'une commande entièrement électronique avec capacité variable automatique. Le lave-linge calcule lui-même la consommation d'eau nécessaire, en fonction de la quantité et de la capacité d'absorption du linge chargé. C'est pourquoi les programmes présentent des déroulements et des durées différentes.

L'affichage de déroulement de votre lave-linge vous indique à tout moment du programme de lavage quelle est la phase en cours.

Infroissable

Le tambour tourne encore jusqu'à 30 minutes après la fin du programme afin d'éviter la formation de plis (exception : programme Laine). Le lave-linge peut être ouvert à tout instant.

En programmes *Laine*, *Aquanett délicat* et *Aquanett intensif* il n'y a pas de rotation Infroissable.

Interruption de programme

- Mettez le lave-linge hors tension avec la touche ①.

Pour poursuivre :

- Remettez le lave-linge en marche avec la touche ①.
- Validez le message et pressez la touche *Start*.

Annulation du programme

Vous pouvez annuler votre programme de lavage à tout instant après le démarrage :

- Appuyez sur la touche de sélection rapide  *Annuler*.

Le lave-linge vidange le bain lessiviel.

- Ouvrez la porte avant de démarrer un nouveau programme.

En cas de fonctionnement avec un monnayeur, le lave-linge est verrouillé. Il est possible d'interrompre ou de modifier le programme suivant le réglage (voir réglage *Verrouillage monnayeur*).

Modification du programme

Vous pouvez :

- modifier la vitesse d'essorage jusqu'au début de l'essorage final ou sélectionner ou désélectionner les options *Arrêt amidonnage* et *Arrêt cuve pleine* après le démarrage du programme.
- jusqu'à cinq minutes après le démarrage du programme modifier la température et sélectionner ou désélectionner l'option *Intensif*.

Modification du déroulement de programme

Ajout/Déchargement de linge

Vous pouvez ajouter/décharger du linge dans certains programmes :

- Pressez la touche  jusqu'à ce que la porte s'ouvre.
- Ajoutez ou déchargez du linge.
- Fermez la porte

Le programme reprend automatiquement.

Attention :

Une fois le programme lancé, le lave-linge ne peut pas constater les variations de charge.

Lorsque du linge est ajouté ou enlevé, l'électronique considère donc toujours qu'une quantité maximum a été chargée.

Le déroulement du programme peut être allongé.

La porte ne s'ouvre pas lorsque

- la température du bain est supérieure à **50°C**.
- le niveau d'eau dépasse une certaine valeur.
- la phase *Essorage* est atteinte.
- un programme de désinfection a été lancé.
- le lave-linge est verrouillé en cas d'utilisation avec un système de monnayeur.

Dosage de lessive

Veuillez suivre les instructions du fabricant de la lessive.

Les indications de dosage et d'utilisation figurent sur l'emballage des produits.

Le dosage dépend :

- de la quantité de linge.
- du degré de salissure du linge
- de la dureté de l'eau
Interrogez la Compagnie Distributrice d'eau si vous ne connaissez pas la zone de dureté de l'eau courante à votre lieu d'habitation.

Duretés d'eau

Zone de dureté	Dureté totale en mmol/l	Dureté française °f
douce (I)	0 - 1,5	0 - 15
moyenne (II)	1,5 - 2,5	15 - 25
dure (III)	plus de 2,5	plus de 25

Anticalcaire

Si votre eau appartient aux zones de dureté II-III, vous pouvez ajouter un anticalcaire pour économiser de la lessive. Le dosage exact est indiqué sur l'emballage. Versez tout d'abord la lessive, puis l'anticalcaire.

Dans ce cas versez la même dose de lessive qu'en zone de dureté I.

Utilisation de plusieurs produits de lavage

Si vous utilisez plusieurs produits (système de lavage dit modulaire) versez-les dans le compartiment  dans l'ordre suivant :

1. Lessive
2. Adoucisseur
3. Détachant (blanchisseur)

Cela assure un meilleur entraînement des produits par l'eau.

Décolorer/Teinter

- N'utilisez pas de décolorants dans la machine à laver.

Veuillez strictement vous conformer aux instructions du fabricant de la teinture.

Lessive

Assouplissant, produit de tenue, amidon en poudre ou liquide

- Dosez en respectant les indications du fabricant.

Adjonction automatique d'assouplissant, de produit de tenue ou d'amidon liquide

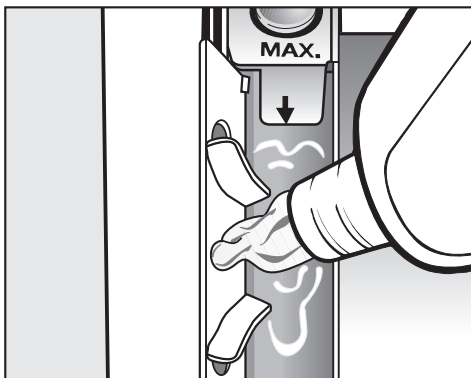

- Versez l'assouplissant, le produit de tenue ou l'amidon liquide dans le compartiment à assouplissant ☼. **Ne dépassez pas le repère maximum.**

L'assouplissant, le produit de tenue ou l'amidon liquide est entraîné automatiquement au dernier rinçage. Il reste un peu d'eau dans le compartiment assouplissant ☼ en fin de programme.

Après plusieurs amidonnages automatiques, nettoyez la boîte à produits, en particulier le tuyau d'aspiration.

Utilisation séparée d'un assouplissant ou de produit de tenue

- Versez l'assouplissant ou le produit de tenue dans le compartiment ☼.
- Sélectionnez le programme *Rinçage seul*
- Appuyez sur la touche *Start*.

Amidonnage séparé

- Dosez et préparez l'amidon comme indiqué sur l'emballage.
- Versez l'amidon dans le compartiment ☼.
- Sélectionnez le programme *Amidonage*
- Appuyez sur la touche *Start*.

Amidonage avec l'arrêt amidonnage

- Dosez et préparez l'amidon comme indiqué sur l'emballage.
- Sélectionnez l'option *Arrêt amidonnage* avant le démarrage du programme. Le déroulement de programme et le temps restant s'arrêtent avant le dernier rinçage. *Arrêt amidonnage* est affiché.
- Ouvrez la porte et versez directement l'amidon dans le tambour.
- Fermez la porte
- Sélectionnez une vitesse d'essorage et validez ou
- pressez la touche *Start*.

Doseur de lessive externe

Le lave-linge est équipé d'un adaptateur pour doseurs de lessive externes. Jusqu'à six tuyaux de dosage peuvent être raccordés. Les pompes doseuses externes sont commandées par des relais dans le lave-linge. Les relais sont activés pendant 2 minutes.

Un kit d'adaptation est également nécessaire pour la commande électrique des pompes doseuses. Il doit être installé par un revendeur Miele ou le SAV.

Les relais sont commandés comme dans le fascicule "Première mise en service, tableau des programmes et réglages". Les compartiments doivent être remplis dans l'ordre indiqué avec les lessives et les additifs correspondants.

Détection bidon vide

Lorsque le bidon de lessive externe est vide, un message d'anomalie apparaît dans l'écran du lave-linge, si la *détection bidon vide* est activée (voir fascicule "Première mise en service, tableau des programmes et réglages", chapitre "Menu Réglages/Mode exploitant").

Si un bidon est vide, l'écran indique, avant le départ du programme ou pendant son déroulement :

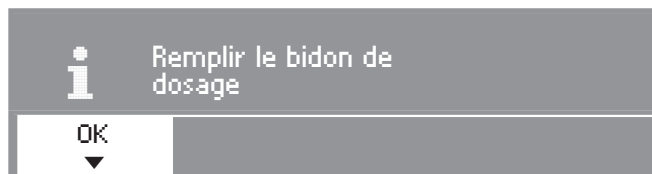

Un programme démarré se déroule jusqu'au bout.

- Pressez la touche de sélection directe  pour supprimer le message à l'écran et remplissez les bidons.

Lessive

Avec les **programmes de désinfection** il s'affiche :



Le programme est arrêté.

- Pressez la touche de sélection rapide pour supprimer le message à l'écran et remplissez les bidons.
- Relancez le programme.

 En programmes de désinfection, il faut considérer que la désinfection n'a **pas eu lieu**. Relancez le programme.

 Débranchez la machine.

Nettoyage de la machine

 N'utilisez pas de détergents contenant des solvants, de produits abrasifs, pour vitres ou multi-usages. Ils peuvent endommager la surface en plastique et d'autres pièces.

- Nettoyez la carrosserie et le bandeau de commande avec un chiffon légèrement humide avec un peu de détergent doux ou un mélange d'eau et de savon.
- Nettoyez le tambour et d'autres pièces en inox avec un produit spécial inox.

Nettoyage de la boîte à produits

Enlevez régulièrement les éventuels résidus de détergent.

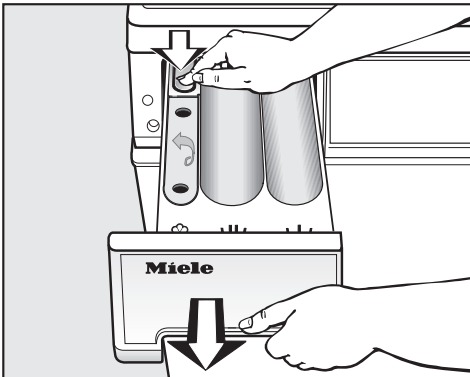

- Tirez la boîte à produits vers l'avant jusqu'à la butée, enfoncez le bouton de déverrouillage puis sortez complètement la boîte à produits.

- Nettoyez la boîte à produits avec de l'eau chaude.

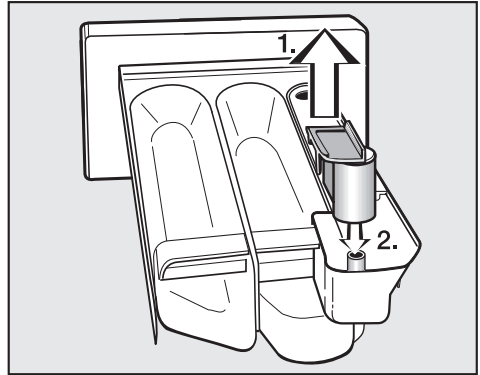

- Nettoyez le tube d'aspiration.
 1. Sortez le tube d'aspiration du compartiment  et nettoyez-le à l'eau chaude. Nettoyez également le tuyau sur lequel le tube d'aspiration est fixé.
 2. Remplacez le tube d'aspiration.

Nettoyage et entretien

Nettoyage du logement de la boîte à produits

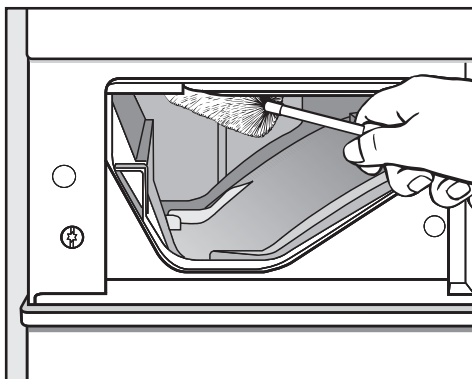

- Avec un goupillon, enlevez les restes de produit lessiviel et le dépôt de tartre des buses d'arrivée d'eau de la boîte à produits.

 Ne pas asperger le lave-linge avec un jet d'eau.

Nettoyer le tambour, la cuve et le système de vidange.

Au besoin le tambour, la cuve et le système de vidange peuvent être nettoyés.

- Démarrez le programme *Hygiène*.
- Après la fin du programme, contrôlez l'intérieur du tambour et enlevez les salissures restantes.

Si vous utilisez souvent les programmes de désinfection vous devez effectuer régulièrement le programme *Hygiène*.

Nettoyage des filtres dans le tuyau d'arrivée d'eau

Ce lave-linge est équipé de filtres destinés à protéger la vanne d'arrivée d'eau. Il faut contrôler ces filtres environ tous les 6 mois. Il y a lieu de rapprocher les contrôles en cas de coupures fréquentes sur le réseau d'alimentation.

Nettoyage des filtres dans les tuyaux d'arrivée d'eau

- Fermez le robinet.
- Dévissez le tuyau d'arrivée d'eau du robinet.

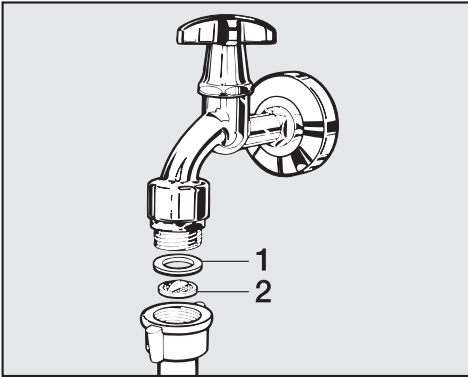

- Retirez le joint caoutchouc **1**.
- Saisissez la languette du filtre plastique **2** à l'aide d'une pince à bec fin, sortez-le et nettoyez-le.
- Nettoyez le filtre.
- Remontez-le en sens inverse.

Vissez le flexible solidement au robinet et ouvrez ce dernier. Resserrez le vissage en cas de fuite.

Nettoyage des filtres dans les raccords d'arrivée d'eau des électrovannes

- Desserrez avec précaution l'écrou plastique nervuré du raccord d'arrivée d'eau à l'aide d'une pince.

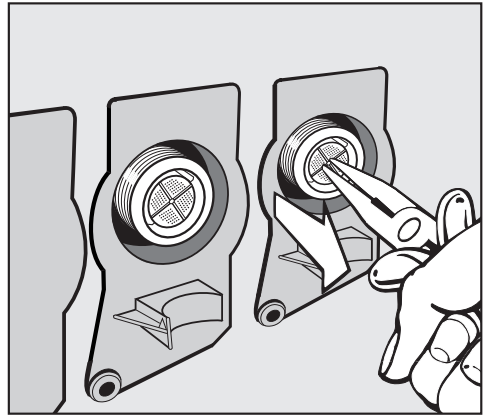

- Retirez le filtre avec une pince à bec fin et nettoyez-le. Remontez-le en sens inverse.

Remontez **impérativement** les filtres après le nettoyage.

Anomalies

Que faire si... . . .

Vous pouvez remédier vous-même à la plupart des anomalies ou pannes qui peuvent se produire en utilisation quotidienne. Vous économiserez du temps et des frais en n'appelant pas immédiatement le Service après-vente.







Les tableaux suivants vous aideront à déceler les causes de la panne et à trouver la solution. Attention :

 Les interventions techniques doivent être exécutées exclusivement par des professionnels. Les réparations incorrectes peuvent entraîner de graves dangers pour l'utilisateur.

Impossible de démarrer un programme de lavage

Problème	Cause possible	Solution
L'affichage reste sombre.	L'appareil n'est pas alimenté.	Vérifiez si <ul style="list-style-type: none">– le lave-linge est mis en marche.– le lave-linge est raccordé au réseau électrique,– les fusibles de l'installation domestique sont en état de marche.
Le programme <i>Essorage</i> ne démarre pas lorsque vous le sélectionnez.	La première mise en service n'a pas été effectuée.	Démarrez le programme <i>Couleurs 60°C</i> comme décrit au chapitre "Première mise en service" dans le fascicule "Première mise en service, Tableau des programmes, Réglages".
L'affichage reste sombre et l'éclairage de la touche <i>Start</i> clignote lentement.	L'écran s'arrête automatiquement pour économiser de l'énergie (veille).	Pressez une touche de sélection rapide. La veille est arrêtée.

Un message d'erreur est affiché.

Affichage	Cause	Solution ❶
 <p>Défaut arrivée d'eau Ouvrir le robinet d'eau et vérifier le tuyau d'arrivée.</p>	<p>L'arrivée d'eau est bloquée ou obstruée.</p> <p>La pression de l'eau est trop faible.</p>	<p>Vérifiez si</p> <ul style="list-style-type: none"> – le robinet est suffisamment ouvert. – le tuyau d'arrivée est plié. <p>Activez l'option <i>pression faible</i> (voir menu <i>Réglages/Mode exploitant</i>).</p>
 <p>Défaut technique</p>	<p>Ceci est une anomalie.</p>	<p>Relancez le programme. Si le message d'erreur apparaît de nouveau, appelez le S.A.V.</p>
 <p>Défaut. Temp. désinfection non atteinte</p>	<p>La température requise n'a pas été atteinte pendant le programme de désinfection.</p>	<p>Le lave-linge n'a pas correctement effectué la désinfection. Recommencez le programme.</p>
 <p>Anomalie vidange Nettoyer le système de vidange</p>	<p>La vidange est bloquée ou obstruée.</p>	<p>Appareil avec pompe de vidange : Nettoyez le système de vidange.</p> <p>Appareil avec clapet de vidange : Appelez le service après-vente.</p>
 <p>Défaut Aquasécurité</p>	<p>Le système de protection anti-fuites s'est déclenché.</p>	<p>Fermez le robinet. Appelez le service après-vente.</p>
 <p>Remplir le bidon de dosage ou Défaut réservoir vide</p>	<p>Un des bidons de lessive externe est vide.</p>	<p>Veuillez consulter le paragraphe "Détection bidon vide" dans le chapitre "Lessive".</p>



❶ Pour que le message d'erreur ne s'affiche plus, pressez le sélecteur multifonctions.



Anomalies

Problèmes d'ordre général		
Problème	Cause	Solution
L'appareil vibre pendant l'essorage.	Les pieds de machine sont mal réglés et ne sont pas bloqués.	Ajustez l'appareil pour qu'il soit bien stable et bloquez les pieds.
On entend des bruits de pompe inhabituels.	Ce n'est pas un défaut. Les bruits d'aspiration en début et en fin de vidange sont normaux.	
Des résidus de lessive relativement gros restent dans la boîte à produits.	La pression d'eau n'est pas suffisante.	<ul style="list-style-type: none"> – Nettoyez les filtres dans les tuyaux d'arrivée d'eau. – Sélectionnez éventuellement l'option <i>Niveau+</i>.
	Les lessives en poudre utilisées avec un anticalcaire ont tendance à coller.	Nettoyez la boîte à produits et mettez à l'avenir d'abord la lessive puis l'anticalcaire.
L'assouplissant n'est pas entraîné complètement ou il reste encore trop d'eau dans le compartiment ☼.	Le tube d'aspiration n'est pas posé correctement ou est obstrué.	Nettoyez le tube d'aspiration, cf. chapitre "Nettoyage et Entretien", Paragraphe "Nettoyage de la boîte à produits".
Une langue étrangère s'affiche.	Une autre langue a été sélectionnée sous "Réglages 🏠" "Langue 🏠".	Réglez la langue usuelle. Le drapeau vous aide à vous repérer.

Résultat de lavage insatisfaisant		
Problème	Cause	Solution
Le linge n'est pas propre malgré l'adjonction de lessive liquide.	Les lessives liquides ne contiennent pas d'agent de blanchiment. Les taches de fruit, café ou thé ne sont pas éliminées.	<ul style="list-style-type: none"> – Utilisez de la lessive en poudre contenant des agents de blanchiment. – Versez du détachant dans le compartiment  et la lessive liquide dans une boule-doseuse. – Ne mélangez jamais lessive liquide et détachant dans la boîte à produits.
Des résidus élastiques gris adhérent au linge lavé.	Vous avez versé trop peu de lessive. Le linge était taché de graisse (huiles, crèmes).	<ul style="list-style-type: none"> – Versez davantage de lessive ou utilisez des lessives liquides pour le linge portant ce type de taches. – Faites fonctionner un programme 60°C à vide avec de la lessive liquide avant le prochain lavage.
Des résidus blancs ressemblant à de la lessive apparaissent sur le linge foncé.	La lessive contient des composants anticalcaires insolubles (zéolithes) qui se sont fixés sur le linge.	<ul style="list-style-type: none"> – Essayez d'enlever les résidus de produit avec une brosse sur le linge sec. – Lavez le linge à l'avenir avec de la lessive liquide. Celle-ci ne contient pas de zéolithes.
Les textiles souillés de taches particulièrement grasses ne sont pas bien lavés.	<ul style="list-style-type: none"> – Sélectionnez un programme avec pré-lavage. Effectuez un pré-lavage avec de la lessive liquide. – Pendant le lavage, utilisez de la lessive en poudre classique. <p>Pour les vêtements de travail très sales, il est conseillé d'employer une lessive spéciale. Veuillez vous renseigner auprès de votre revendeur de lessive ou de produit de nettoyage.</p>	

Anomalies

La touche  est actionnée mais elle ne s'ouvre pas.	
Cause possible	Solution
L'appareil n'est pas alimenté.	Vérifiez si <ul style="list-style-type: none">– Le lave-linge est mis en marche.– le lave-linge est raccordé au réseau électrique,– les fusibles de l'installation domestique sont en état de marche.
Panne de courant	Ouvrez la porte comme décrit dans le paragraphe suivant.
La porte n'était pas bien enclenchée.	Pressez avec force contre le verrou puis appuyez sur la touche  .
Il y a encore de l'eau dans le tambour et le lave-linge ne peut pas vidanger.	Vérifiez si le circuit de vidange est obstrué. Nettoyez le circuit de vidange comme décrit aux pages suivantes.
La porte est bloquée dès que le bain dépasse 50°C afin d'éviter toute brûlure.	

Poursuivre le programme après une panne de courant	
Cause possible	Solution
Panne de courant	– Une fois le courant rétabli, remettre le lave-linge en marche avec la touche  pour poursuivre le programme. – Validez le message et pressez la touche <i>Start</i> . Le programme est poursuivi à partir du moment où il s'est arrêté.
Le lave-linge a été arrêté et remis en marche avec la touche .	

Déverrouillage de porte manuel en cas de vidange obstruée et/ou de panne de courant

⚠ Débranchez le lave-linge.

Le déverrouilleur de la trappe d'accès au circuit de vidange est situé derrière la face avant de la boîte à produits.

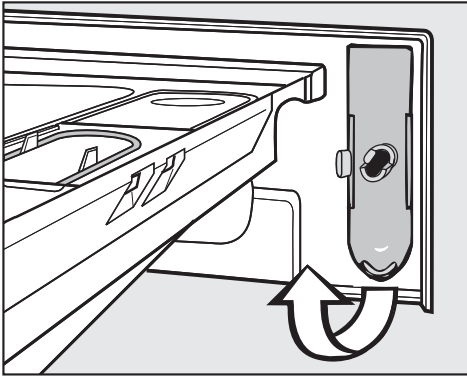

■ Prenez le déverrouilleur.

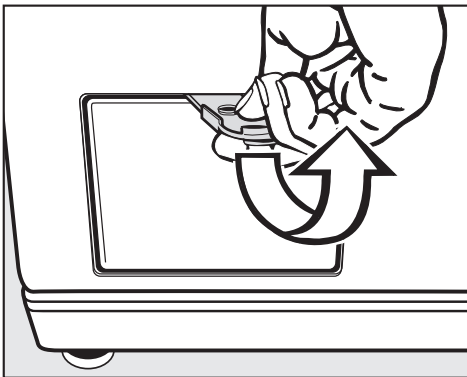

■ Ouvrez la trappe d'accès au circuit de vidange.

...modèle avec filtre de vidange

Si la vidange est obstruée, le lave-linge peut contenir une quantité d'eau assez importante (**max. 30 l**).

⚠ Attention : risque de brûlure si un programme haute température était en cours !

■ Placez une bassine sous la trappe.

Ne dévissez pas complètement le filtre.



■ Dévissez le filtre jusqu'à ce que de l'eau s'écoule.

Pour interrompre la vidange :

■ refermez le filtre.

Anomalies

Dès que l'écoulement d'eau est fini :

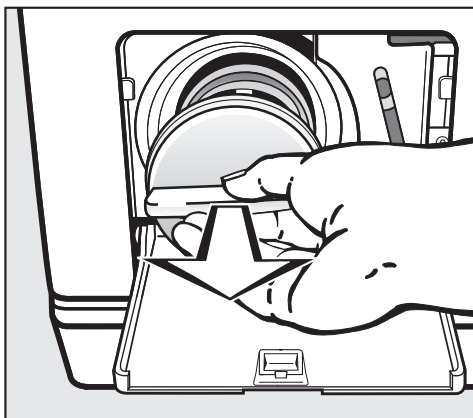

- Dévissez complètement le filtre.
- Nettoyez bien le filtre.

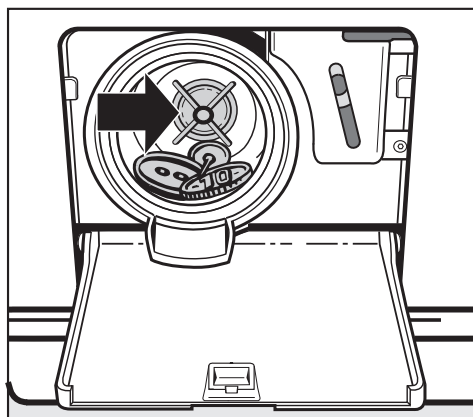

- Vérifiez si la turbine tourne facilement. Sinon, enlevez les corps étrangers (boutons, pièces etc.) et nettoyez l'intérieur.
- Remontez le filtre et verrouillez-le bien.

⚠ De l'eau s'écoule du lave-linge si le filtre n'est pas bien remonté et vissé à fond.

Pour éviter de perdre la lessive, versez environ 2 l d'eau par la boîte à produits après avoir nettoyé le filtre. L'eau superflue sera automatiquement vidangée avant le prochain lavage.

Ouverture de la porte

⚠ S'assurer que le tambour est à l'arrêt avant de décharger le linge. Ne jamais mettre les mains dans un tambour qui tourne encore, risque de blessure.

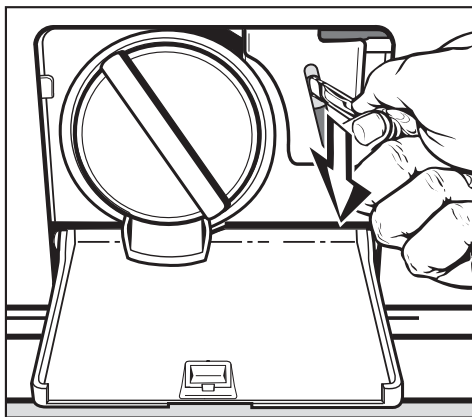

- Tirez le déverrouillage de secours vers le bas, par exemple avec le manche d'une cuiller. La porte s'ouvre.

...modèle avec clapet de vidange

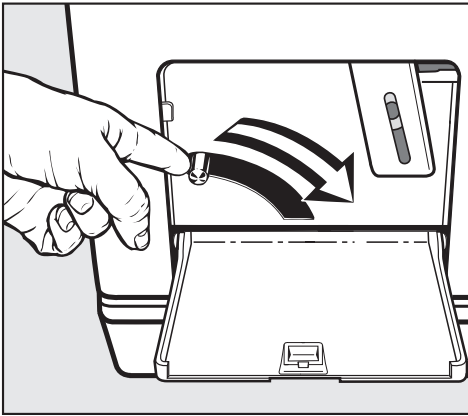

- Pressez le levier de vidange vers le bas et maintenez-le jusqu'à ce que l'eau cesse de couler.

Ouverture de la porte

⚠ S'assurer que le tambour est à l'arrêt avant de décharger le linge. Ne jamais mettre les mains dans un tambour qui tourne encore, risque de blessure.

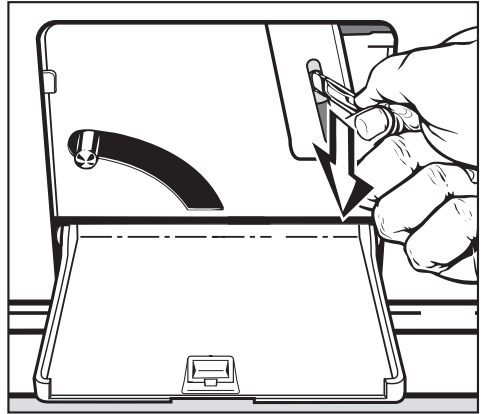

- Tirez le déverrouillage de secours vers le bas, par exemple avec le manche d'une cuiller. La porte s'ouvre.

Réparations

En cas de pannes auxquelles vous ne pouvez remédier vous-même, contactez :

- votre revendeur Miele ou
- le service après-vente Miele.

Veuillez indiquer le modèle et la référence de votre lave-linge. Ces deux indications figurent sur la plaque signalétique placée au-dessus du hublot à l'intérieur de la porte.

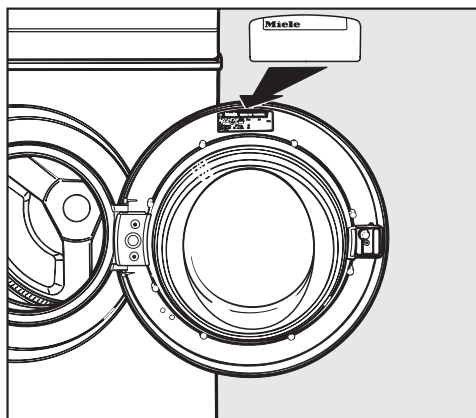

Diode PC

La diode **PC** sert de point de contrôle et de transfert au SAV (notamment pour la mise à jour des programmes).

La programmation de votre lave-linge pourra ainsi être adaptée aux progrès en matière de textiles.

Miele vous signalera les possibilités d'actualiser votre lave-linge.

Accessoires en option

Les accessoires de ce lave-linge sont disponibles chez les revendeurs Miele ou au SAV Miele.

Vue de face

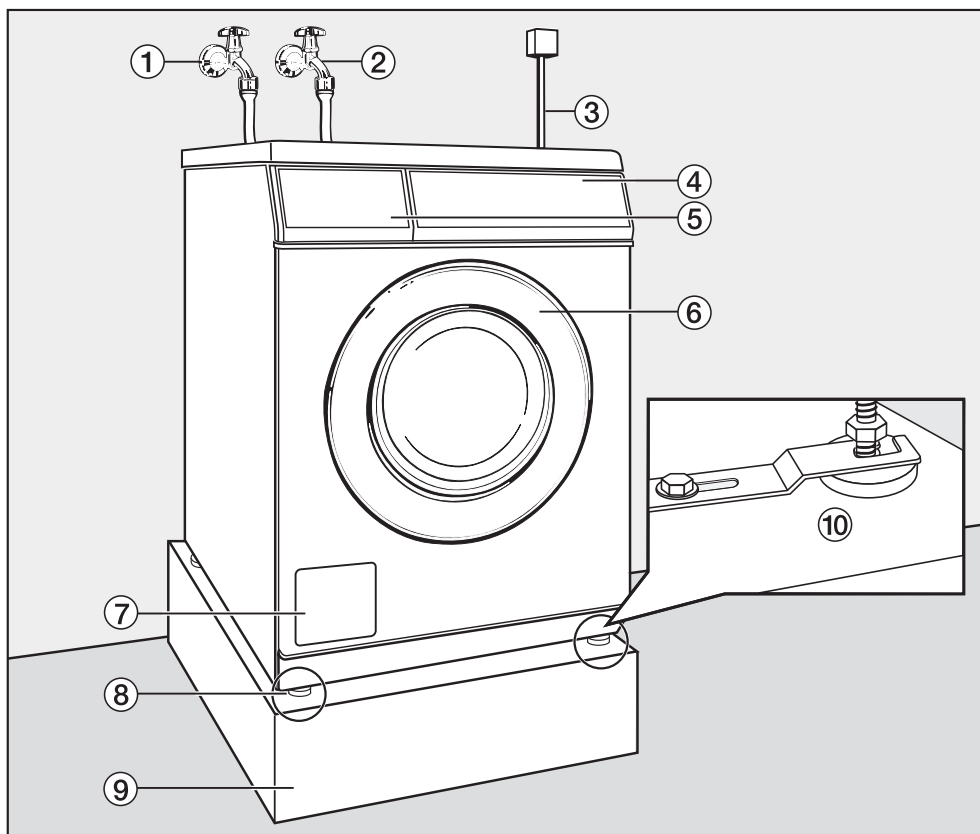

- ① Tuyau d'arrivée d'eau froide
- ② Tuyau d'arrivée d'eau chaude
- ③ Branchement électrique
- ④ Bandeau de commande
- ⑤ Boîte à produits
- ⑥ Porte
- ⑦ Trappe d'accès au filtre / pompe de vidange, clapet de vidange et déverrouillage de secours
- ⑧ Pieds réglables en hauteur
- ⑨ Socle
- ⑩ Etrier de fixation (pour socle béton)

Installation et raccordement

Vue de l'arrière

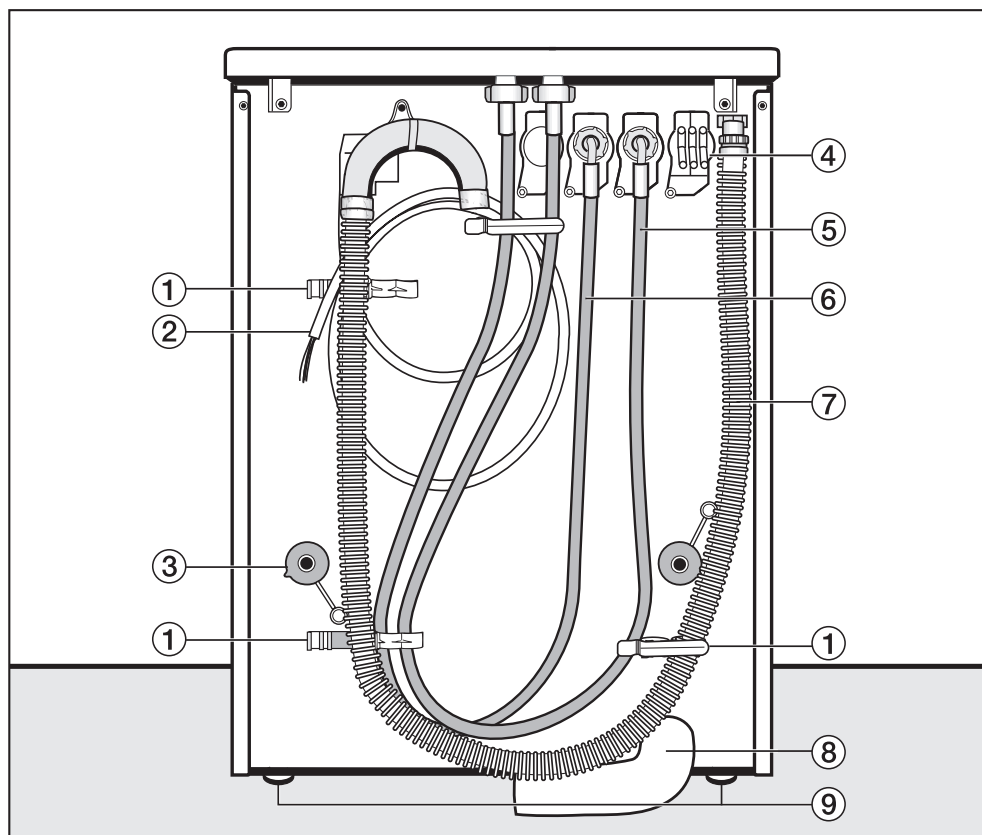

① Support pour :

- tuyau d'arrivée d'eau
- tuyau de vidange
- tiges de transport démontées

② Cordon électrique

③ Sécurités avec tiges de transport

④ Adaptateur pour dosage externe

⑤ Tuyau d'arrivée (eau froide)

⑥ Tuyau d'arrivée (eau chaude)

⑦ Tuyau de vidange si modèle avec pompe de vidange

⑧ Tuyau de vidange (accessoires en option) en cas de vanne de vidange

⑨ Pieds réglables en hauteur

Installation de l'appareil

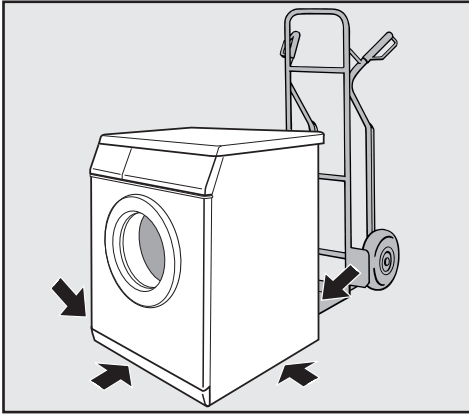

- Transportez le lave-linge jusqu'à son emplacement.

 Lors du transport du lave-linge, veillez à ce qu'il ne bascule pas.

Ce lave-linge n'est pas encastrable.

Ne pas installer de dispositif de coupure automatique du lave-linge (type minuterie), car le lave-linge doit être raccordé à l'alimentation électrique pour que la porte puisse être ouverte.

Posez l'autocollant suivant à proximité du lave-linge : "ce lave-linge doit être raccordé à l'alimentation électrique pour que la porte de chargement puisse être ouverte. N'ouvrez pas en forçant la serrure."

 Ne disposez pas l'appareil à proximité ou juste au-dessus d'évacuations au sol ou de rigoles d'évacuation des eaux usées ouvertes. L'humidité peut abîmer les composants électriques.

Installation et raccordement

Lieu d'installation

 Les pieds de machine et le sol doivent être secs, sinon l'appareil risque de déraiser lors de l'essorage.

Un plancher en béton est le mieux adapté. Il ne transmet pas de vibrations, contrairement à un plancher en bois ou un sol "mou".

- Installez toujours l'appareil d'aplomb et de façon stable.
- Evitez d'installer la machine sur des revêtements de sol mous, car elle pourrait vibrer pendant l'essorage.

Sur un plancher en bois :

- placez l'appareil sur une planche en bois (70x60x3 cm minimum). Cette planche devra recouvrir le plus de solives possible ; vissez-la sur elles et non pas uniquement sur les lattes de plancher.
- Installez le lave-linge de préférence dans un des coins de la pièce. La stabilité du plancher y est meilleure.

Démontage des sécurités de transport

- Enlevez les sécurités de transport avant la mise en service.

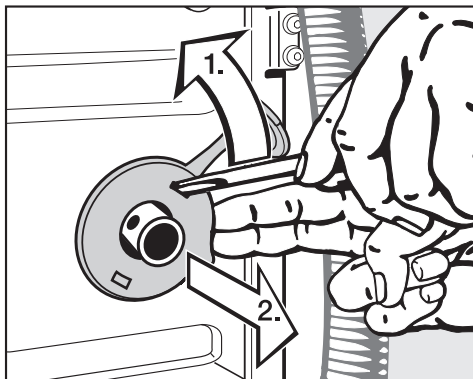

- Enlevez les sécurités gauche et droite.

1. Détachez la sécurité avec un tourne-vis.
2. Enlevez la sécurité.

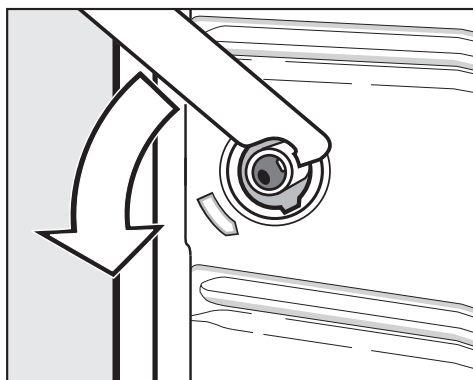

- Tournez la tige de transport gauche de 90° à l'aide d'une pince multiple.

Installation et raccordement

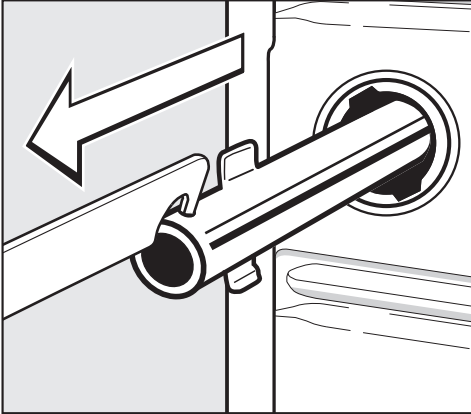

- puis sortez-la.

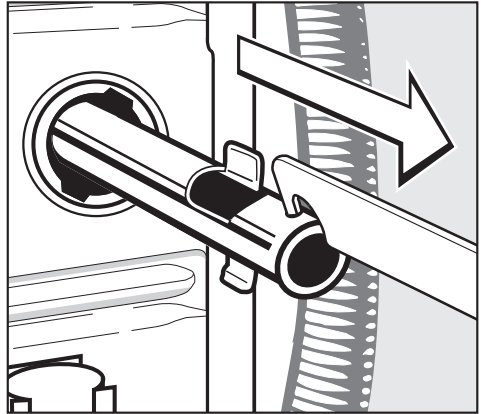

- puis sortez-la.

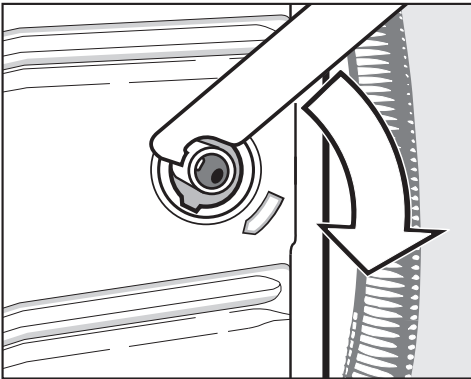

- Tournez la tige de transport droite de 90°,

⚠ Après avoir enlevé les tiges de transport, refermez les orifices. S'ils ne sont pas obturés, ils peuvent présenter un risque de blessure.

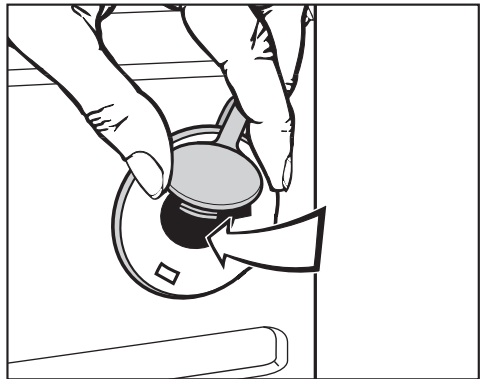

- Fermez les orifices avec les bouchons attachés aux sécurités.

Installation et raccordement

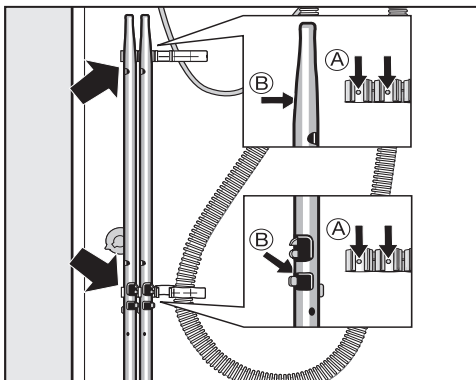

- Fixez les tiges de transport sur la paroi arrière. Vérifiez que les tenons (A) s'engrènent dans les trous (B).

 Le lave-linge ne doit pas être transporté sans sécurités de transport. Conservez par conséquent les sécurités de transport. Elles doivent être remontées avant le transport de l'appareil, par exemple pour un déménagement.

Mise en place des sécurités de transport

Le remontage se fait en sens inverse du démontage.

Calage

La machine doit être d'aplomb afin de garantir un fonctionnement parfait.

Une installation non conforme augmente la consommation d'eau et d'électricité et la machine peut se déplacer.

Dévisage et blocage des pieds

Compensez les inégalités du sol avec les quatre pieds à vis. Les pieds sont livrés totalement vissés.

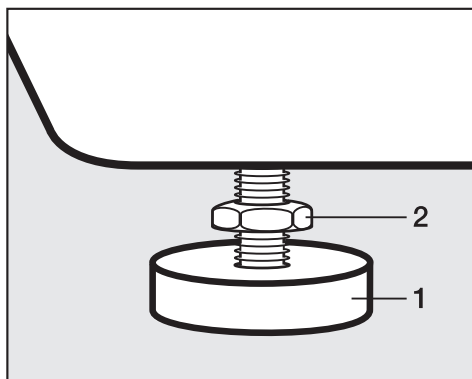

- Tournez le contre-écrou 2 dans le sens des aiguilles d'une montre avec la clé multiple fournie. Dévissez le contre-écrou 2 avec le pied 1.

Installation et raccordement

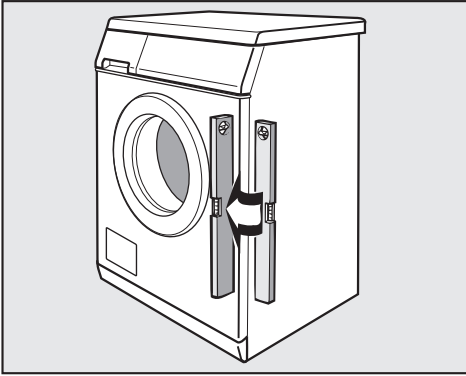

Bloquer le lave-linge pour éviter qu'il glisse.

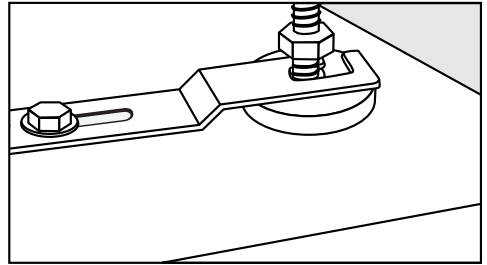

- Vérifiez avec un niveau à bulle que le lave-linge est d'aplomb.
- Maintenez le pied **1** avec une pince multiprises. Serrez le contre-écrou **2** à fond contre la carrosserie avec la clé multiple.

- Bloquez les deux pieds avant du lave-linge avec l'étrier de fixation fourni.
- Veuillez tenir compte de la notice de montage jointe.

 Serrez les quatre contre-écrous contre la carrosserie. Vérifiez également les pieds qui n'ont pas été dévissés lors de l'ajustage de l'appareil. Sinon le lave-linge risque de se déplacer.

Installation et raccordement

Colonne lave-linge/sèche-linge

Un sèche-linge peut être superposé au lave-linge pour former une colonne. A cet effet, un cadre de superposition (WTV, accessoires en option) est nécessaire.

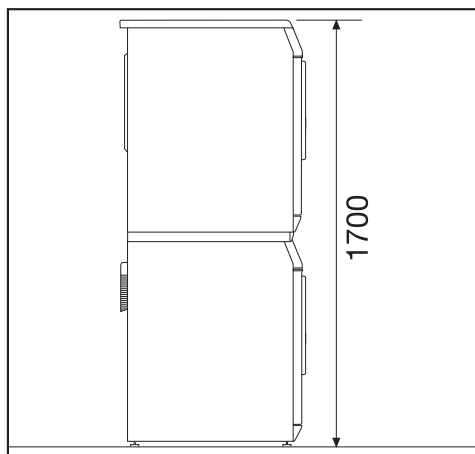

Le montage du cadre de superposition doit être effectué par un technicien agréé par Miele.

Remontage du couvercle

Si le couvercle du lave-linge a été démonté pour la colonne lave-linge/sèche-linge, celui-ci doit être remonté correctement si la colonne lave-linge/sèche-linge était démontée.

Montage sur socle

Le lave-linge peut être monté sur un socle en acier (socle ouvert ou fermé, accessoires Miele en option) ou un socle en béton.

⚠ En cas d'installation sur un socle existant, le lave-linge **doit** être bloqué par des pattes de fixation. Sinon le lave-linge peut tomber du socle à l'essorage.

Monnayeur

Le lave-linge peut être équipé d'un monnayeur (accessoire en option).

Les réglages nécessaires peuvent être effectués pendant la première mise en service, par le SAV ou le revendeur Miele.

Videz régulièrement les pièces ou les jetons du monnayeur. Le système se bloquerait sinon.

Raccordement à l'eau

Raccordement à l'eau froide

Le branchement du lave-linge à la conduite d'arrivée d'eau peut s'effectuer sans antiretour car il est construit suivant les normes DIN.

La pression doit impérativement être comprise entre 100 kPa et 1 000 kPa. En cas de pression supérieure à 1 000 kPa, l'installation d'un réducteur de pression est indispensable.

Pour le raccordement, l'utilisateur doit prévoir des robinets d'arrêt avec raccord fileté 3/4" (20/27). Si vous ne disposez pas d'un robinet de ce type, faites-le monter par un installateur agréé.

 Le raccord fileté est sous pression. Contrôlez par conséquent si le raccordement est étanche en ouvrant lentement le robinet d'eau. Modifiez éventuellement la position du joint et du raccord fileté.

Le tuyau d'arrivée d'eau (froid - bandes bleues) n'est **pas** prévu pour être approvisionné en eau chaude.

N'enlevez pas les deux filtres - l'un placé à l'extrémité du tuyau d'arrivée d'eau, l'autre dans le raccord d'arrivée d'eau de l'électrovanne - ils servent à protéger l'électrovanne.

Accessoires : rallonge

Le SAV Miele ou les revendeurs agréés proposent des tuyaux de 2,5 ou 4 m de long en option.

Entretien

En cas de remplacement, n'utilisez que le flexible d'origine Miele avec une pression d'éclatement supérieure à 7 000 kPa.

Installation et raccordement

Raccordement à l'eau chaude

Afin que la consommation électrique soit réduite autant que possible le lave-linge doit être raccordé à un circuit d'eau chaude en boucle. La température de l'eau au robinet ne doit pas dépasser 70°C.

Les dérivations (conduits vers le chauffe-eau) refroidissent l'eau se trouvant dans le circuit si la machine ne fonctionne pas en permanence. Il faudrait alors utiliser davantage d'électricité pour chauffer le bain lessiviel.

Pour le raccordement en eau chaude, les mêmes conditions s'appliquent que pour le raccordement en eau froide.

Le tuyau d'arrivée d'eau (eau chaude - bandes rouges) est raccordé au robinet.

Le raccordement de la machine à au réseau d'eau chaude uniquement n'est pas possible pour des raisons fonctionnelles.

Si le lave-linge n'est pas installé pour le fonctionnement à l'eau chaude, le réglage *Eau lavage*, *Eau pré-lavage* et *Eau rinçage* doit être adapté, le tuyau d'arrivée (eau chaude) doit être démonté.

- Sélectionnez l'option *froid* dans le menu *Réglages/mode exploitant* pour chacun des réglages cités. Le menu *Réglages/mode exploitant* doit être autorisé par le SAV.

Les durées de programme peuvent être allongées.

- Dévissez le tuyau d'arrivée (eau chaude - bandes rouges).
- Vissez le bouchon fourni.

Raccordement à l'eau très chaude

Il est possible de raccorder le lave-linge à une conduite d'eau très chaude, de 70°C à 85°C max. Un tuyau d'arrivée d'eau spéciale est nécessaire. En outre, la programmation du lave-linge doit être modifiée par le SAV Miele ou un revendeur spécialisé.

Vidange

Clapet de vidange

La vidange du lave-linge s'effectue par un clapet motorisé. Un raccord en équerre DN 70 fourni permet de raccorder la vidange à une évacuation au sol à prévoir par l'utilisateur (bouche d'égout avec siphon).

Pompe de vidange

Le bain est vidangé par une pompe de vidange d'une hauteur de refoulement de 1 m. Posez le tuyau sans coude, afin de ne pas gêner la vidange. La crosse aménagée à l'extrémité du tuyau est pivotante et amovible.

Possibilités de vidange :

1. Raccordement à un tuyau d'évacuation plastique avec manchon caoutchouc (siphon non indispensable).
2. Raccordement à un lavabo avec raccord plastique.
3. Evacuation dans une vidange au sol (puits d'écoulement).

La taille de tuyau disponible va jusqu'à 5 mètres. Il est disponible auprès du SAV Miele ou des revendeurs spécialisés.

Pour les hauteurs de vidange supérieures à 1 m (jusqu'à 1,6 m de hauteur de refoulement) une pompe de vidange de rechange est disponible chez les revendeurs Miele ou au SAV Miele.

Installation et raccordement

Branchement électrique

Cette machine à laver est livrée avec un cordon électrique sans connecteur.

 La plaque signalétique vous indique la puissance de raccordement et le fusible. Comparez ces indications avec celles de votre réseau électrique.

Le raccordement ne peut être effectué que si l'installation électrique est conforme à VDE 0100 ou aux réglementations nationales et locales.

Le raccordement doit uniquement être effectué par un électricien.

Le lave-linge peut être raccordé avec une prise conforme.

Si un raccordement fixe est prévu, installer un dispositif de disjonction phase et neutre. Ce dispositif peut être constitué d'un interrupteur à ouverture de contact de min. 3 mm. Il peut s'agir d'un disjoncteur automatique, de fusibles ou de contacteurs (IEC/EN 60947).

La prise ou le dispositif de sectionnement doivent toujours être accessibles.

 Si le lave-linge est débranché, le dispositif de sectionnement doit être verrouillable ou le point de sectionnement doit pouvoir être surveillé.

Toute réinstallation du branchement, modification de l'installation ou contrôle de la mise à la terre avec la détermination du fusible approprié doit exclusivement être effectué par un électricien qualifié, qui connaît les directives EDF et les règlements applicables.

 Si le lave-linge doit être utilisé avec un autre type de tension, tenir compte des indications du schéma électrique pour la commutation. L'adaptation à un autre type de courant ne doit être effectuée que par un revendeur spécialisé ou par le SAV Miele. Le réglage *Puissance de chauffe* doit également être adapté.

 Ne pas installer de dispositif de coupure automatique du lave-linge (type minuterie) car le lave-linge doit être raccordé à l'alimentation électrique pour que la porte puisse être ouverte.

Caractéristiques techniques

Hauteur	850 mm
Largeur	595 mm
Profondeur	725 mm
Profondeur porte ouverte	1085 mm
Poids	109 kg
Charge max. au sol en fonctionnement	3000 newtons
Capacité	6,5 kg de linge sec
Tension	Voir plaque signalétique
Puissance de raccordement	Voir plaque signalétique
Fusible	Voir plaque signalétique
Niveau de pression acoustique émission au poste de travail suivant EN ISO 11204/11203	< 70 dB re 20 µPa
Pression d'eau min. au robinet	100 kPa (1 bar)
Pression d'eau max.	1 000 kPa (10 bar)
Longueur du tuyau d'arrivée d'eau	1,55 m
Longueur du cordon d'alimentation	1,80 m
Hauteur de refoulement maximale (pompe de vidange)	1,00 m
LED diodes électroluminescentes	Classe 1
Norme de sécurité produit	conforme EN 10472, EN 60335
Labels de conformité	Voir plaque signalétique



Miele S.A.S
Z.I. du Coudray
9, avenue Albert Einstein
B.P. 1000
93151 Le Blanc-Mesnil Cedex
www.miele-professional.fr

R.C.S. Bobigny B 708 203 088

Contact Service Commercial

Tél. : 01 49 39 44 44
Fax. : 01 49 39 44 38
Mail : adv.prof@miele.fr

Contact SAV Professionnel

Tél. : 0 892 222 150 (0,40 € TTC/min., réservé aux professionnels)
Fax. : 01 49 39 34 10
Mail : sav.pro@miele.fr

Siège en Allemagne

Miele & Cie. KG
Carl-Miele-Straße 29, 33332 Gütersloh