

■ SOLUTIONS SPÉCIALES HS

Quatre solutions différentes basées sur le module HS.

- Module tête sans gaine
- Module tête avec câble spiralé de 900/4200 mm
- Module tête avec pince
- Lampe baladeuse avec poignée en caoutchouc et câble spiralé de 900/4200 mm

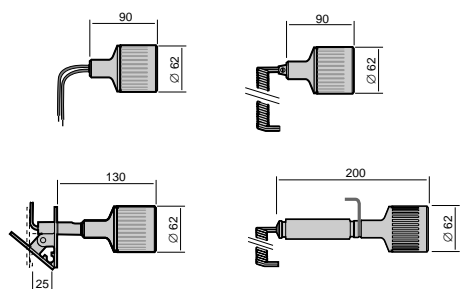

■ LOUPE

Existe en deux variantes.

- Agrandissement de 4 dioptries = 2,00X
- Se monte sur la tête de la série HS
- Unité séparée montée sur le bras flexible

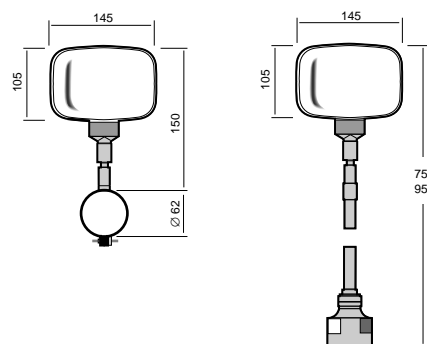

	MODÈLE	DIVERS	RÉF.
■ SOLUTIONS SPÉCIALES HS 20W	Module tête	12V	14520
		24V	14524
	Module tête avec câble spiralé de 900/4200 mm	12V	14510
		24V	14515
	Module tête avec pince	12V	14500
		24V	14505
■ LOUPE	Module tête avec poignée en caoutchouc et câble spiralé de 900/4200 mm	12V	14375
		24V	14475
	Pour montage sur tête série HS		14085
	Loupe séparée avec bras flexible	Bras flexible de 500 mm	14070
	Bras flexible de 700 mm	14075	

Configuration fixations et accessoires, voir pages 18–19.