

imanpack

PACKAGING & ECO SOLUTIONS

MICROPAC SUPER PBA/PBB

Machine de Conditionnement
Flow-Pack Rotative

Machine de conditionnement horizontale modèle Micropac Super, adaptée pour conditionner des produits solides en général avec films thermo-soudables. Pouvant être branchée à des lignes automatiques de production.

(Version porte-bobine par le bas)

(Version porte-bobine par le haut)

Gamme de produits

Largeur: jusqu'à 180 mm

Longueur: jusqu'à 500 mm

Hauteur: jusqu'à 120 mm



CARACTÉRISTIQUES TECHNIQUES

- Bâti et carter de protection en charpenterie métallique peinte.
- Convoyeur à palettes pour chargement de produit longueur 1500 mm.
- Pousseur de produit à extraction rapide en matière plastique alimentaire.
- Engrenages commutables pour obtenir différents pas du convoyeur à palettes.
- Porte-bobine simple par le haut/bas pour bobine large allant jusqu'à 600 mm.
- Longueur du paquet réglable.
- Dispositif avec joint denté pour la mise en phase du produit.
- Groupe de soudage longitudinal avec deux roues d'entraînement, deux roues thermo-soudantes contrôlées par thermorégulateur électronique et par deux roues plie-côtés.
- Groupe de soudage transversal rotatif avec 1, 2, 4 spatules de soudage contrôlées par un thermorégulateur électronique.
- Motorisation avec motoréducteur.
- Groupe conformateur universel réglable.
- Convoyeur en sortie longueur 900 mm.
- Embrayage de secours groupe de soudage transversal.
- Roues de déplacement sous la machine.
- Conforme aux normes CE.

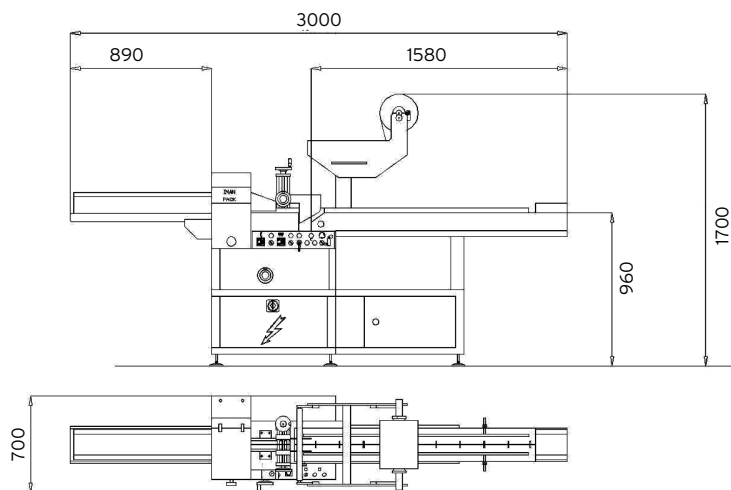

(Version porte-bobine par le haut)

layout

ACCESSOIRES

- Appareils imprimeurs de chaque modèle.
- Chargeurs automatiques, standards ou personnalisés.
- Étiqueteuses.

imanpack

PACKAGING & ECO SOLUTIONS

Via Lago di Bolsena, 19 36015 Schio (VI) ITALY
Tel. +39.0445.578.811 Fax +39.0445.575.111
www.imanpack.it email: info@imanpack.it